

ВОЕННЫЙ ИНСТИТУТ (ОБЩЕВОЙСКОВОЙ)
ВОЕННОГО УЧЕБНО-НАУЧНОГО ЦЕНТРА СУХОПУТНЫХ ВОЙСК
"ОБЩЕВОЙСКОВАЯ АКАДЕМИЯ ВООРУЖЕННЫХ СИЛ РОССИЙСКОЙ
ФЕДЕРАЦИИ"

Кафедра управления подразделениями в мирное время

СТРОЕВАЯ ПОДГОТОВКА

Электронный учебник

Москва
2016

Электронный учебник разработан авторским коллективом в составе: кандидата военных наук, доцента подполковника **Малеванного Д.В.** – руководитель авторского коллектива (введение, глава 1,2,3,4,5,6,7,8 заключение); кандидата военных наук, доцента полковника **Гоцуленко О.И.** (введение, глава 2,3,6 (в соавторстве)); подполковника **Мальцева М.Е.** (глава 8 (в соавторстве)); подполковника **Салий А.Г.** (глава 8 (в соавторстве)); подполковника **Богдевича В.И.** (глава 8 (в соавторстве)); подполковника **Потапова С.В.** (глава 7 (в соавторстве)); подполковника **Лысова Д.В.** (глава 7 (в соавторстве)); майора **Пономарева В.А.** (глава 7 (в соавторстве)); майора **Воробьева Н.В.** (глава 7 (в соавторстве)); капитана **Назарова Д.С.** (глава 7 (в соавторстве)); рядового **Шумова С.В.** (электронное оформление);

Общее редактирование материалов электронного учебника и подготовку его к изданию осуществил кандидат военных наук, доцент подполковник **Малеванный Д.В.**

Оглавление

ВВЕДЕНИЕ.....	6
ГЛАВА 1 МЕТОДИКА СТРОЕВОЙ ПОДГОТОВКИ	7
1.1. Общие положения.....	22
1.2. Профессиональное мастерство командира	24
1.3. Методы строевого обучения.....	27
1.4. Планирование строевой подготовки.....	31
1.5. Организации занятий по строевой подготовке.....	32
ГЛАВА 2 ОДИНОЧНАЯ СТРОЕВАЯ ПОДГОТОВКА	42
2.1. Строевые приемы и движения без оружия	42
2.2. Строевой расчет	43
2.3. Строи	44
2.4. Строевая стойка	47
2.5. Повороты на месте.....	51
2.6. Движение строевым шагом.....	55
2.7. Повороты в движении	61
2.8. Выполнение воинского приветствия	64
2.9. Выход из строя, подход к начальнику и отход от него.....	71
ГЛАВА 3 ПРИЕМЫ И ДВИЖЕНИЕ С ОРУЖИЕМ.....	74
3.1. Строевая стойка с оружием	75
3.2. Выполнение воинского приветствия с оружием на месте и в движении.....	76
3.3. Выполнение приема «ремень - отпустить (подтянуть)».....	79
3.4. Выполнение приемов с автоматом на месте	80
3.5. Выполнение приемов с карабином (ручным пулеметом) на месте ..	85
3.6. Выполнение приемов «положить оружие», «к оружию» и «в ружье»	91
3.7. Повороты и движение с оружием	92
ГЛАВА 4 СПОСОБЫ И ПРИЕМЫ ПЕРЕДВИЖЕНИЯ ЛИЧНОГО СОСТАВА ПОДРАЗДЕЛЕНИЙ В БОЮ ПРИ ДЕЙСТВИЯХ В ПЕШЕМ ПОРЯДКЕ	94
4.1. Приемы «к бою», «встать».....	94
4.2. Перебежки и переползание	97
4.3. Комплексное выполнение способов передвижения.....	101
4.4. Действия личного состава при внезапном нападении противника	102

ГЛАВА 5 СТРОЕВОЕ СЛАЖИВАНИЕ ПОДРАЗДЕЛЕНИЙ В ПЕШЕМ ПОРЯДКЕ	104
5.1. Строевое слаживание отделения	104
5.1.1. Отделение в развернутом строю	104
5.1.2. Выравнивание отделения	106
5.1.3. Размыкание и смыкание отделения	107
5.1.4. Отделение в походном строю	112
5.1.5. Перестроением с отделения	113
5.1.6. Выполнение воинского приветствия	116
5.2. Строевое слаживание взвода	118
5.2.1. Взвод в развернутом строю	118
5.2.2. Взвод в походном строю	120
5.2.3. Выполнение воинского приветствия	124
5.3. Строевое слаживание роты	125
5.3.1. Рота в развернутом строю	125
5.3.2. Рота в походном строю	127
5.3.3. Выполнение воинского приветствия	131
ГЛАВА 6 СТРОИ ВЗВОДА, РОТЫ И БАТАЛЬОНА НА МАШИНАХ	133
6.1. Слаживание взвода при действиях на машинах	133
6.1.1. Взвод в развернутом и походном строях	133
6.2. Слаживание роты при действиях на машинах	137
6.2.1. Построение роты с личным составом впереди машин	137
6.2.2. Строи роты с личным составом на машинах	139
6.3. Слаживание батальона при действиях на машинах	142
6.4. Выполнение воинского приветствия личным составом	145
6.4.1. Выполнение воинского приветствия в составе взвода	145
6.4.2. Выполнение воинского приветствия в составе роты (батальона)	146
ГЛАВА 7 СОВЕРШЕНСТВОВАНИЕ СТРОЕВОЙ ВЫУЧКИ	148
7.1. Методика подготовки парадных расчетов к участию в гарнизонных мероприятиях	148
7.2. Строевые смотры	183
7.3. Строевые смотры в пешем порядке и на машинах	186
7.4. Строевые смотры офицеров	212
7.5. Совершенствование строевой выучки в ходе боевой подготовки и в повседневной деятельности	216

7.6. Проведение смотра-конкурса на звание «Лучшая рота»	222
ГЛАВА 8 ПРОВЕРКА И ОЦЕНКА СТРОЕВОЙ ПОДГОТОВКИ	233
8.1. Общие положения.....	233
8.2. Проверка и оценка одиночной строевой подготовки	234
8.3. Оценка выполнения строевых приемов.....	235
8.4. Проверка и оценка строевой слаженности.....	239
ЗАКЛЮЧЕНИЕ	243
ГЛОССАРИЙ.....	244
ЛИТЕРАТУРА.....	247

ВВЕДЕНИЕ



Строевая подготовка, являясь составной частью боевой подготовки, оказывает влияние на все стороны жизни и деятельности войск. Она закаляет волю воинов, способствует соблюдению воинского порядка и укреплению дисциплины, совершенствует умение владеть своим телом, развивает внимательность, наблюдательность, коллективизм и исполнительность. Без правильно поставленного строевого обучения трудно добиться четких действий воинов в современном бою. Сейчас, когда подразделения и части насыщены сложной техникой, когда значительно возросла роль коллективного оружия в бою, уровень строевой выучки должен быть особенно высок.

Основой подготовки личного состава подразделения к совместным действиям был, есть и остается строй. Он, как никакой другой вид обучения, воспитывает быстрое, точное и единодушное исполнение воли командира. Строевая подготовка основана на глубоком понимании военнослужащими необходимости четких, быстрых и сноровистых действий при выполнении приемов в составе подразделения.

Строевая выучка дисциплинирует военнослужащих, вырабатывает у них быстроту и четкость действий при использовании вооружения и эксплуатации боевой техники, а также способствует приобретению навыков, которые необходимы на занятиях по тактической, огневой, специальной подготовке и по другим предметам обучения.

Строевая подготовка включает в себя: одиночное строевое обучение без оружия и с оружием; строевое слаживание отделений (расчетов, экипажей), взводов, рот (батарей), батальонов (дивизионов) и полков при действиях в пешем порядке и на машинах; строевые смотры подразделений и частей. Строевое обучение проводится на плановых занятиях и совершенствуется при всех построениях и передвижениях, на всех других занятиях и в повседневной жизни.

В учебнике обобщен опыт строевого обучения подразделений Сухопутных войск. Разумеется, в практике работы командиров обучение и воспитание составляют единый процесс и всегда взаимосвязаны. Следовательно, в процессе строевого обучения подчиненных командир должен постоянно вести воспитательную работу, направленную на привитие

высокой дисциплины и исполнительности.

Излагая в учебнике закономерности, принципы, правила и методы строевого обучения, авторы стремились показать их применительно к учебным занятиям и повседневной жизни. Вместе с тем надо иметь в виду, что данное пособие не ставит, да и не может ставить своей целью дать советы или рецепты на все случаи жизни. Да это и невозможно, так как ни в одной книге нельзя предусмотреть всех ситуаций, которые возникают у каждого командира в работе по строевому обучению и воспитанию подчиненных.

В овладении методическим мастерством решающее значение имеют умение командира анализировать свои успехи и неудачи, результаты каждого занятия, его систематическая работа над повышением своих знаний. Вот почему желательно, чтобы командиры, опираясь на рекомендации данной книги, настойчиво совершенствовали свое мастерство в обучении подчиненных строевой подготовке.

В основу содержания учебника были положены требования общевоинских уставов Вооруженных Сил Российской Федерации, приказов министра обороны Российской Федерации, результаты исследований, идеи, взгляды, выводы, рекомендации, изложенные в работах В. В. Апакидзе, К. А. Бушманова, В. Е. Василенка, Р. Г. Дукова, И. П. Лябика, В. А. Меримского, Ю. А. Жукова, С.Р. Галяутдинова, В.А. Миндовского и др.

Авторы будут благодарны всем товарищам, которые пришлют свои замечания, пожелания и предложения, способствующие дальнейшему совершенствованию учебника.

ГЛАВА 1 МЕТОДИКА СТРОЕВОЙ ПОДГОТОВКИ



Строевая подготовка является самостоятельным предметом обучения военнослужащих в системе боевой подготовки и органически входит во многие другие предметы обучения, оказывая влияние на развитие знаний, умений, навыков и психологической устойчивости, необходимых личному составу в современном бою. Поэтому в

основу строевого обучения положены руководящие принципы педагогики и психологии.

Высокая строевая выучка офицеров, прапорщиков и сержантов имеет решающее значение в достижении успехов в строевой подготовке, в умении образцово выполнять предусмотренные Строевым уставом приемы и действия

и методически правильно обучать подчиненных. Командиру недостаточно владеть высоким методическим мастерством, хорошей теоретической подготовкой и практическими навыками, важно еще уметь активизировать познавательную деятельность своих подчиненных, а этого можно достичь повышением качества строевого обучения, развитием у воинов творческого мышления и оказанием помощи в овладении наиболее рациональными приемами и действиями в ходе обучения.

Командир должен постоянно помнить, что основы обучения лучше всего закладывать с первых дней учебы. Именно в это время вырабатывается, а затем превращается в привычку определенный порядок в изучении строевых приемов и действий, а также действий с оружием и на боевой технике. Известно, что пределы человеческого познания относительно, поэтому необходимо добиваться того, чтобы подчиненные не стеснялись сегодняшнего незнания (неумения). Ведь порицания заслуживает не тот, кто не знает, но пытается узнать, а тот, кто не знает, а делает вид, будто знает.

Усвоение - это понимание плюс запоминание, а овладение знаниями - это усвоение плюс применение знаний на практике. В обучении очень важно увязать известное с неизвестным, теорию с практикой, устанавливать наиболее эффективные формы и методы строевого обучения. Очень важно также, чтобы каждое строевое занятие проводилось на фоне сравнимости результатов соревнующихся с повышением духа состязательности. Это создает необходимые предпосылки к быстрому усвоению изучаемого материала.

Каждое занятие должно являться новой ступенью в деле совершенствования строевой выучки воинов и подразделений. Глубина полученных при этом знаний и прочность навыков во многом зависят от умело выбранных методов обучения и тренировок, применяемых в ходе занятий. Интенсивность, непрерывность действий воинов с полным напряжением сил - вот требования, предъявляемые к строевым занятиям сегодня.

Практика показывает, что высокий уровень строевой выучки военнослужащих может быть достигнут:

целеустремленным и правильным планированием строевой подготовки, четкой организацией и методически правильным проведением всех занятий;

сознательным изучением и последующим совершенствованием приемов и действий каждым военнослужащим в строгом соответствии с требованиями Строевого устава;

регулярным проведением инструктажей, инструкторско-методических, показательных и плановых занятий по строевой подготовке без значительных перерывов между ними;

совершенствованием навыков в строевом обучении на всех занятиях, при построениях и передвижениях в повседневной жизни;

самостоятельными тренировками (отработкой военнослужащими строевых приемов и действий);

высокой требовательностью командиров всех степеней и их постоянным

контролем выполнения положений Строевого устава подчиненными.

Контрольные вопросы:

1. Что такое "Строевая подготовка"?

2. Что такое "Усвоение"?

3. Какие требования предъявляются к занятиям по строевой подготовке?



1.2. В процессе учебной и воспитательной деятельности командир, с одной стороны, выступает как педагог и воспитатель, а с другой - как командир с высокой идейной убежденностью, профессиональным мастерством, показывающий личный пример высоконравственного поведения, добросовестного

отношения к делу, воинскому долгу. Поэтому проблема педагогического мастерства командира - в первую очередь проблема самовоспитания офицера.

Анализ педагогической деятельности офицеров показывает, что командиры должны обладать большим диапазоном качеств, которые можно свести в следующие основные группы: морально-боевые, военно-профессиональные, организаторские, нравственные и педагогические.

Специфика армии требует наличия у командиров высоких морально-боевых и военно-профессиональных качеств.

Организаторские качества проявляются в умении командира найти главное в работе, наладить напряженную творческую деятельность каждого военнослужащего с учетом индивидуальных особенностей, психического состояния и настроения, в способности заряжать энергией обучаемых, задавать бодрый деловой тон их деятельности, в умении поддержать высокий уровень дисциплины, вызвать стремление к обучению.

Одной из важнейших предпосылок высокой эффективности педагогической деятельности являются высокие нравственные качества командира. «Чтобы действительно воспитывать, - говорил Макаренко, - для этого надо не только хорошо знать свое дело, но еще иметь чистую душу».

Современная молодежь - люди с большими духовными запросами, эрудированные, с разносторонними интересами. Чтобы удовлетворить их любознательность и запросы, командиру важно быть высококультурным

человеком. находиться в курсе всего нового, любить книги, читать газеты и журналы, посещать кино, театр, следить за современными достижениями науки и техники.

Учебно-воспитательная работа - дело творческое: каждая педагогическая ситуация требует особого решения. Эффективной она может быть, если командир обладает такими качествами, как педагогическая наблюдательность и воображение, педагогическое мышление и такт.

Педагогическая наблюдательность - это способность целеустремленно и систематически изучать объект своего учебно-воспитательного воздействия, по внешним, часто малозаметным признакам видеть особенности внутреннего мира обучаемых, все изменения, происходящие в личности военнослужащего; умение своевременно заметить и разгадать причины и мотивы всяких перемен в его учебной деятельности и поведении.

Педагогическое воображение - способность преподавателя запрограммировать личность обучаемого и предвидеть результаты воспитательных воздействий, умение спланировать для дальнейшей работы направления психологического воздействия и правильно установить факторы, влияющие на учебную деятельность военнослужащих.

С педагогическим воображением тесно связано **педагогическое мышление**, которое предполагает умение командира своевременно и глубоко анализировать свою деятельность и действия обучаемых, выделять основные звенья в работе, способность устанавливать связи и обобщать отдельные факты.

Педагогический такт представляет собой сложное профессиональное качество, которое характеризуется чувством меры, целесообразностью всего того, что делает командир, гибкостью различных методов, средств и приемов педагогического воздействия. Он складывается из следующих основных признаков:

- высокой требовательности, исключая грубость;
- воздействия путем распоряжений, внушений, предупреждений и т. п.;
- умения слушать обучаемых;
- уравновешенности, самообладания, делового тона;
- серьезности подхода к ответам на поставленные военнослужащими вопросы;
- простоты в обращении, исключая панибратство и фамильярность;
- принципиальности и настойчивости без упрямства; внимательности и чуткости к обучаемым; юмора без унижения личности военнослужащего;
- скромности в личном поведении.

Успех обучения во многом зависит от доказательности и логичности действий командира, его способности вовлечь обучаемых в интеллектуальную работу, заставить думать и действовать вместе.

Командир через свою речь и личные действия должен уметь передать подчиненным все ценное, накопленное практикой, передовой наукой в данной

области и собственным опытом.

Педагогическая техника - это комплекс навыков, умений и приемов, с помощью которых командир достигает максимальной эффективности применяемых методов педагогического воздействия. Она включает в себя:

навыки и умения организации учебных занятий и различных воспитательных мероприятий;

приемы выразительного показа командиром своего отношения к тем или иным действиям и поведению обучаемых;

умение владеть речью;

методику изучения и учета морально-психологических особенностей обучаемых;

умение создавать различные педагогические ситуации воспитательного воздействия на обучаемых, в том числе со стороны коллектива;

владение техническими средствами обучения, умение правильно их использовать;

педагогический контроль и учет обученности, воспитанности военнослужащих и выполнения ими требований уставов.

Педагогическое мастерство связано с глубоким знанием командиром целей и задач обучения, выдвигаемых министром обороны Российской Федерации. Оно определяется:

умением передавать обучаемым знания в наиболее доступной форме; способностью добиваться прочной связи теоретических знаний с практическими действиями и формировать на этой основе необходимые навыки, умения и качества личности военнослужащего;

умением интересно, последовательно и логично излагать учебный материал, использовать различные приемы активизации познавательной деятельности обучаемых, прививать им навыки учебного труда и умственной деятельности;

способностью целеустремленно и квалифицированно решать в процессе обучения воспитательные задачи, вытекающие из специфики учебной дисциплины и обучаемого контингента;

твердыми навыками в использовании технических средств обучения. Помимо решения учебных задач командир в процессе обучения ведет воспитательную работу с военнослужащими. Для достижения высокой эффективности он должен:

иметь четкое представление о целях, задачах и содержании идейного, воинского, нравственного, эстетического, физического и правового воспитания военнослужащих;

всесторонне изучать особенности личности воспитуемых и факторов, влияющих на ее формирование;

твердо знать принципы, методы, этические и правовые нормы и правила воспитания, особенности их реализации в конкретных условиях деятельности подразделения;

уметь творчески применять на практике знания военной педагогики и

психологии, воинской этики, требований уставов, инструкций, приказов; учитывать особенности воспитуемых, настроения, мнения и традиции воинских коллективов, быть способным установить правильное взаимоотношение с воспитуемыми;

постоянно совершенствовать систему приемов и средств воспитательных воздействий.

Способность командира к педагогическому творчеству является одним из центральных звеньев его деятельности. Она позволяет командиру с максимальной эффективностью, каждый раз по-новому и педагогически обоснованно применять в учебно-воспитательном процессе методы и формы обучения и воспитания, профессиональные знания, навыки и умения, свои личные качества.

Решающую роль в развитии педагогического творчества командира играет практическая деятельность. Как заметил А. С. Макаренко, нельзя научиться искусству воспитания и обучения, как и всякому другому искусству, только по книгам. Как бы человек ни был талантлив, какими бы хорошими ни были учебные пособия, но если он не будет самостоятельно учиться на практическом опыте, на положительном примере, он никогда не будет хорошим педагогом.

Контрольные вопросы:

1. Что такое "Педагогическая наблюдательность"?
2. Что такое "Педагогическое воображение"?
3. Что представляет собой "Педагогический такт"?
4. Что такое "Педагогическая техника"?
5. С чем связано "Педагогическое мастерство"?



1.3. Методы обучения - это пути и способы, с помощью которых достигается сообщение и усвоение знаний, формирование навыков и умений, выработка высоких морально-боевых и психологических качеств. Каждый метод состоит из взаимосвязанных элементов, которые принято называть приемами обучения. Следует различать методы и приемы

обучения.

Приемы - это отдельные детали, составные части методов. Так, например, демонстрация изучаемого действия по разделениям или в целом - это приемы метода показа, изложение порядка выполнения элемента - это прием метода рассказа.

В большинстве случаев несколько методов обучения применяются в

сочетании, например показ с рассказом, объяснение с упражнением. В том или ином сочетании один из методов играет ведущую роль, а другие - подчиненную. В строевом обучении в основном применяются следующие методы: устное изложение учебного материала, показ, тренировка (упражнение), самостоятельное изучение приема или действия.

Устное изложение учебного материала всегда занимало и занимает важное место в учебном процессе. В строевом обучении, как правило, применяется объяснение, которое чаще всего сочетается с показом (демонстрацией) изучаемых приемов и действий.

Показ представляет собой совокупность приемов и действий, с помощью которых у обучаемых создается наглядный образ изучаемого предмета, формируются конкретные представления о приемах и действиях. Одной из разновидностей метода показа является демонстрация. Показ может быть личный, с помощью специально проинструктированных обучаемых, в ходе показательных занятий и при демонстрации учебных кинофильмов.

Для успешного применения руководителем метода показа необходимо: глубоко знать учебный материал, уметь мастерски выполнять разучиваемые приемы и действия;

выдерживать установленный темп исполнения приема или действия; уметь использовать ракурс, под которым обучаемые видят исполняемые руководителем прием или действие.

Тренировка (упражнение) - это многократное, сознательное и усложняющееся повторение определенных приемов и действий с целью выработки и совершенствования у обучаемых навыков и умений.

Для успеха тренировки (упражнения) необходимо: правильное понимание обучаемыми цели упражнения; усвоение обучаемыми содержания и строгой последовательности выполнения разучиваемых действий;

разделение руководителем сложных действий на составные части; наращивание быстроты, чему должна предшествовать работа по выработке у обучаемых правильных действий;

соблюдение определенного ритма, правильного чередования действий, требующих от обучаемых различного напряжения физических и моральных сил; постоянное поддержание у обучаемых интереса к тренировке (упражнению).

Самостоятельное изучение приема или действия является важнейшим методом учебы. В зависимости от характера учебного материала существуют и разновидности самостоятельной работы. Для правильной организации самостоятельной работы обучаемых необходимо: определить объем задания на самостоятельную подготовку;

дать методические советы по повторению изученного или практической отработке приемов;

обеспечить каждое подразделение учебным местом, необходимой литературой, наглядными пособиями;

разбить обучаемых на группы, состоящие из хорошо подготовленных

военнослужащих и отстающих, в которых обеспечена товарищеская взаимопомощь;

осуществлять постоянный контроль и оказывать необходимую помощь обучаемым в самостоятельном овладении учебным материалом.

Одним из главных условий преподавания любой дисциплины является твердое знание предмета, умение свободно ориентироваться в материале, излагать его просто и доходчиво. Однако для успешной организации строевого обучения недостаточно знать, чему учить, надо еще знать, как учить.

Методическое мастерство командира определяется умением найти такой метод объяснения, показа и тренировки строевого приема, который в данное время, на данном занятии, при изучении именно этого строевого приема или действия даст наилучший результат в кратчайшее время.

На строевых занятиях, особенно в ходе тренировок, необходимо соблюдать выдержку и терпение. Повышенный тон, окрики и раздражение командира подавляют волю и инициативу военнослужащего. Он еще больше теряется, спешит и допускает более серьезные ошибки.

В процессе обучения командир должен добиваться, чтобы в повторении материала активно участвовали все военнослужащие.

Объяснение приема или действия должно быть кратким, четким и ясным, как и сам прием. Каждая часть объяснения должна сопровождаться практическим показом.

Место командира при проведении занятий по строевой подготовке должно обеспечивать наблюдение за действиями обучаемых, чтобы своевременно добиваться устранения допущенных ими ошибок. Наиболее целесообразным удалением от строя подразделения надо считать: для командиров отделений (расчетов) три-четыре шага, для командиров взводов пять-шесть шагов, для командиров рот семь шагов. При таком удалении обучаемые находятся под постоянным контролем командиров и всегда готовы к выполнению команд.

Большое значение в строевой подготовке имеет умение командира четко и громко подавать команды. Нечетко поданная команда затрудняет ее выполнение, а неправильно поданная - приводит военнослужащих в замешательство или к невыполнению приема.

Предварительная команда должна подаваться отчетливо и протяжно, чтобы обучаемые поняли, каких действий от них требует командир. Исполнительная команда должна подаваться после паузы отрывисто и энергично. Исполнительную команду никогда не следует затягивать, так как это приводит к ненужному перенапряжению обучаемых и нечеткости их действий.

Перед подачей команды или отдачей приказа командир обязан принять положение «смирно». Это воспитывает у подчиненных дисциплинированность и уважение к строю.

Обучение строевым приемам надо проводить в такой последовательности: ознакомление с приемом; разучивание приема;

тренировка (упражнение).

Для ознакомления с приемом командир должен:

- назвать прием и указать, где и для какой цели он применяется;
- подать команду, по которой выполняется прием;

- показать строго по Строевому уставу, как выполняется прием в целом, а затем в медленном темпе по разделениям с кратким пояснением порядка его выполнения.

На ознакомление с приемом должно затрачиваться минимальное время.

В зависимости от сложности строевого приема изучение его может проводиться:

в целом, если прием несложный; по разделениям, если прием сложный; с помощью подготовительных упражнений, если прием сложный и отдельные его элементы трудно усваиваются.

Для ознакомления с приемом руководитель занятия образцово показывает обучаемым порядок его выполнения в целом, а затем по элементам (по разделениям), попутно объясняя свои действия.

Изучение каждого элемента приема или действия (если прием сложен для выполнения) также начинается с показа и краткого объяснения.

При показе у обучаемого создается зрительное представление о строевом приеме или действии (его элементах), поэтому показ должен быть безупречным. Приемы и действия, показанные четко, правильно и красиво, всегда производят на обучаемых большое впечатление и вызывают желание выполнять их так, как было показано.

Показ необходимо всегда сопровождать кратким объяснением. Для создания полного и правильного представления об изучаемом приеме или действии недостаточно иметь зрительное представление, нужно осмыслить изучаемые прием или действие.

Объяснение позволяет раскрыть такие стороны изучаемых строевых приемов или действий, которые трудно усваиваются при показе. Оно ориентирует обучаемых на то, что будет показано, или на то, от чего зависит правильность выполнения строевого приема или действия.

После ознакомления со строевым приемом или действием процесс формирования навыка как целостного действия состоит из трех связанных между собой основных этапов.

Первый этап заключается в расчленении приема или действия (сложного) на элементы и в выполнении их по элементам.

Второй этап последовательно объединяет элементы в группы, а затем - в единое целое.

Третий этап сводится к выработке навыков в выполнении приема или действия. Выполнение приема путем многократного повторения (тренировки) доводится до автоматизма. При этом командир должен добиваться, чтобы все приемы выполнялись правильно, быстро, красиво и четко.

Командир добьется лучших результатов в своей практической деятельности по обучению, сможет избежать ошибок, если перед началом

обучения военнослужащих он будет иметь представление о психолого-педагогических особенностях каждого из них, изучив его анкетные данные и повседневно наблюдая за ним в процессе боевой учебы, жизни, быта. Это поможет командиру установить хороший контакт с подразделением и каждым военнослужащим в отдельности, правильно определить содержание учебного материала для обучаемых и объем заданий для самостоятельной работы, своевременно оказать помощь в ликвидации пробелов в строевом обучении, правильно выбрать основные направления воспитательного воздействия на каждого военнослужащего.

Большую роль в деятельности командира играет характер межличностных отношений, которые устанавливаются между ним и каждым военнослужащим, участвующим в учебном процессе. Ему никогда не следует забывать о педагогическом такте. Военнослужащие очень хорошо чувствуют, если командир с глубоким уважением относится к каждому из них, к их культуре, традициям. Как правило, на это они отвечают благодарностью, хорошим отношением к учебе, что и лежит в основе успешной организации учебно-воспитательного процесса.

Командир должен всегда помнить, что рациональное использование технических средств обучения, особенно учебных кинофильмов по строевой подготовке, - не самоцель, а средство для лучшего понимания и запоминания материала. Поэтому необходимо тщательно подобрать демонстрационный материал и хорошо продумать его применение, чтобы не допустить перенасыщенности им занятия.



1.4. Работа командира по строевому обучению подчиненных начинается с планирования. При планировании занятий по строевой подготовке командир должен руководствоваться требованиями приказов министра обороны РФ, организационно-методических указаний Главнокомандующих видами ВС, начальников

родов войск и специальных войск, программы боевой подготовки, задачами, поставленными перед подразделением по строевой подготовке, положениями Строевого устава Вооруженных Сил РФ, а также уровнем строевой выучки личного состава.

В планах должны находить отражение вопросы организации плановых и

дополнительных занятий, методическая подготовка сержантов, прапорщиков и офицеров, проводящих занятия, соревнования на лучший взвод и роту, разработка наглядных пособий и совершенствование учебной базы по строевой подготовке.

Программа боевой подготовки предоставляет командиру части право определять время на отработку темы в зависимости от подготовленности обучаемых. Таким образом, количество занятий и учебных вопросов по каждой теме может быть различным. Для более качественного изучения сложных строевых приемов, таких как строевой шаг, повороты на месте и движении и др., занятия должны неоднократно повторяться. Нельзя переходить к изучению очередного учебного вопроса, пока качественно не будет отработан изучаемый в настоящее время вопрос. Если по какой-либо причине один из учебных вопросов данного занятия опущен или не усвоен, он должен быть отработан в часы самостоятельной подготовки или перенесен на очередное занятие.

Занятия по строевой подготовке должны проводиться регулярно и через равные промежутки времени, чтобы не утрачивались навыки, приобретенные военнослужащими на предыдущем занятии. Высоких результатов в строевой подготовке личного состава и подразделений достигают те командиры, которые закрепляют полученные строевые навыки на других занятиях.

Не следует допускать, чтобы строевые занятия проводились несколько дней подряд или по два раза в день, так как эти занятия при правильной их организации требуют большого физического напряжения. Практика показывает, что наибольших успехов добиваются те командиры подразделений, которые планируют строевые занятия по одному-два раза в неделю.

Занятие по строевой подготовке, как и любое другое занятие, достигает цели в том случае, если оно тщательно подготовлено и материально обеспечено. Вот почему при подготовке к занятиям командир подразделения должен предусматривать инструкторско-методические или показательные занятия с офицерами, прапорщиками и сержантами, а накануне этих занятий проводить инструктажи сержантов.

Занятия по строевой подготовке планируются в роте, как правило, одновременно со всеми взводами и проводятся обычно под руководством командира роты: по одиночной подготовке - одночасовые, а по строевому слаживанию подразделений в зависимости от масштаба - и двухчасовые. В военном учебном заведении (учебной части) занятия проводятся в составе взвода под руководством курсовых офицеров.

Каждое занятие должно состоять из трех частей:

вступительной, в которую входят осмотр внешнего вида и вывод подразделений к месту занятий на строевой плац, объявление темы, цели занятия, учебных вопросов и повторение ранее изученных приемов;

основной, включающей в себя изучение и отработку новых приемов по подразделениям и в целом. Тренировка приемов проводится по командам

командира или под барабан самостоятельно, попарно и в составе отделения (взвода, роты);

заключительной, в которой рекомендуется провести разбор и объявить оценки обучаемым, организовать состязания, выделить лучших и дать задание на самоподготовку.



1.5.1. Важнейшим элементом педагогической деятельности командира, обеспечивающим высококачественное решение задачи строевого обучения и воспитания, является общая непосредственная подготовка к проведению занятий.

Общая подготовка включает в себя:

подбор и изучение руководящих документов, определяющих задачи, содержание и организацию учебного процесса;

знание приказов, директив, организационно-методических указаний, программ, тематических планов.

Проведение общей подготовки дает командиру возможность видеть конечную цель обучения, представить общий объем знаний, навыков и умений, выделить главное и, таким образом, обеспечить целеустремленность о изучении предмета.

Непосредственная подготовка предусматривает:

уяснение содержания предстоящего занятия, определение его места в подготовке личного состава подразделения и анализ результатов предыдущего занятия по этой теме;

формулирование основной учебной цели и конкретных учебно - воспитательных задач;

определение структуры занятия, его основных вопросов, времени, необходимого для их изучения, а также подбор материала по обеспечению занятия;

выбор приемов обучения по отдельным частям занятия (при отработке вопросов занятия по элементам);

подготовку материального обеспечения занятия; разработку плана-конспекта занятия;

подготовку к занятию сержантов (помощников руководителя).

План-конспект (план проведения занятия) - это модель предстоящего занятия, которая определяет характер совместной деятельности обучающего

и обучаемых. Вместе с тем конспект даст возможность командиру активно проявить свои педагогические способности.

Для правильного проведения занятия одним, даже глубоким теоретическим знаниям командиру недостаточно. Ему нужно систематически повышать методическое мастерство.

Основными формами повышения методического мастерства по строевой подготовке являются показательные, инструкторско-методические занятия и инструктажи, которые проводятся в ходе командирских сборов, в дни командирских занятий сержантов и по плану командира в порядке подготовки к занятиям. Кроме того, знания командиров, их навыки и умения совершенствуются на всех занятиях, проводимых с подчиненными, и самостоятельно.

Организаторами занятий по строевой подготовке являются командиры подразделений. Они обязаны всесторонне знать действительное состояние строевой выучки своих подчиненных и принимать необходимые меры для ее улучшения. С этой целью они лично проводят с подразделениями показательные занятия для офицеров и инструкторско-методические занятия с офицерами, прапорщиками и сержантами, на которых показывают организацию и методику их проведения.

1.5.2. Показные занятия в целях достижения единства взглядов на организацию и методику обучения проводятся в масштабе батальона, части по наиболее сложным темам или отдельным вопросам, по которым требуется дать единые установки. Они могут иметь различную направленность. Одни носят исключительно методическую направленность, и главное внимание на них уделяется тому, как командир должен учить подчиненных. Офицеры усваивают наиболее целесообразные методы подготовки военнослужащих по данной теме и наглядно убеждаются, чего можно добиться в отведенное программой время. Другие имеют целью продемонстрировать результаты обучения или показать, чего нужно достичь в ходе проведения того или иного занятия. Для такого занятия подразделение готовится заблаговременно. Образцовый показ и пояснения позволят обучаемым усвоить последовательность работы руководителя занятия и передовые методы подготовки личного состава.

В целях повышения методического мастерства командиров перед отработкой новой темы целесообразно проводить с ними **инструкторско-методические занятия**. Руководителями таких занятий, как правило, являются: с сержантами - командир роты, с офицерами - командир батальона. На инструкторско-методических занятиях в отличие от показательных офицеры, прапорщики и сержанты принимают участие в отработке строевых приемов в качестве обучаемых и выступают в роли руководителей занятий.

На инструкторско-методических занятиях проверяются знание офицерами, прапорщиками и сержантами положений Строевого устава и их умение практически выполнять те строевые приемы, которым они будут обучать подчиненных. В то же время им показывается методика обучения по

данной теме. Поэтому инструкторско-методические занятия проводятся за три - пять дней до занятия с личным составом. Данный вид занятий рекомендуется проводить в следующей последовательности:

руководитель занятия проверяет внешний вид офицеров (прапорщиков, сержантов), знание ими уставных положений в объеме отрабатываемой темы. производит строевой расчет и формирует подразделение из участников занятий;

со сформированным подразделением руководитель проводит занятие, обращая особое внимание на методику обучения строевым приемам, образцовое выполнение этих приемов обучаемыми и на ошибки, наиболее часто встречающиеся в действиях обучаемых;

после того как обучаемые будут образцово выполнять строевые приемы и усвоят методику обучения, командир переходит к тренировке офицеров (прапорщиков, сержантов) в проведении занятий: для этого он поочередно из участников назначает руководителя занятий, который отрабатывает с ними один из строевых приемов, применяя показанные методы обучения;

по окончании занятий руководитель проводит разбор, на котором дает оценку каждому участнику за личную строевую и методическую подготовку, указывает порядок подготовки к предстоящим занятиям и что нужно сделать до их начала.

1.5.3. Инструктаж руководителей предстоящих занятий начинается с проверки у них знаний методических указаний (учебной программы, программы боевой подготовки), уставных положений, содержания темы и отрабатываемых учебных вопросов, порядка составления плана-конспекта и распределения учебного времени. Особое внимание при инструктаже обращается на технику показа выполнения строевых приемов, действий и практическую тренировку. Наиболее широкое распространение этот метод получил при подготовке сержантов к проведению занятий.

Инструктаж проводится, как правило, на плацу (площадке) в районе предстоящего занятия заблаговременно, чтобы сержанты после инструктажа имели возможность устранить отмеченные командиром недостатки и качественно подготовиться к предстоящим занятиям. Инструктаж выгодно отличается от других форм и методов методической подготовки сержантов к занятиям и имеет ряд преимуществ:

его можно проводить как индивидуально, так и с группой сержантов; характеризуется оперативностью, позволяет быстро, практически немедленно прореагировать на отмеченные недостатки, возникшие новые задачи;

непродолжителен по времени и часто длится всего 15-20 мин, в течение которых сержантам даются самые необходимые методические советы и рекомендации по устранению выявленных ранее или только что замеченных недостатков;

в отличие от других форм и методов обучения он носит целенаправленный характер и всегда проводится в конкретной обстановке применительно к решаемым задачам.

На инструктаже предоставляется возможность полнее учитывать специфику решаемых подразделением задач, уровень подготовки и методического мастерства командиров, опыт их работы и практические навыки.

Подготовка сержантов к очередному занятию по строевой подготовке проводится, как правило, в часы самостоятельной подготовки самостоятельно или под руководством одного из командиров взводов.

1.5.4. Перед выходом на занятие командир роты, приняв рапорт от командира первого взвода о готовности личного состава роты к занятию, выводит роту к месту занятий в походном строю с песней или под барабан. По прибытии роты к месту занятий командир выстраивает ее в развернутый двухшереножный строй. Затем объявляет тему, цель занятия и учебные вопросы, указывает каждому взводу место для занятия и приказывает командирам взводов развести взводы по местам занятий. При выходе взводов в указанные места каждый командир взвода указывает место для занятия каждому отделению. Командиры отделений разводят отделения по местам. Когда все подразделения займут свои учебные места, командир роты подаст команду **«К проведению занятия - ПРИСТУПИТЬ»**.

Командиры отделений, выйдя на середину строя, наминают занятие с повторения ранее изученных приемов, а затем приступают к изучению нового приема и тренировке. Разучивание нового строевого приема (действия) командир отделения начинает с показа его в целом, а затем по элементам в медленном и в уставном темпе. Закончив показ и установив, что обучаемые поняли прием, командир отделения приступает к разучиванию строевого приема с подчиненными сначала по элементам в медленном темпе, а затем в целом. Когда прием разучен, по указанию командира взвода отделение приступает к тренировке попарно и самостоятельно.

Для проведения тренировки командир отделения становится в центре строевой площадки, а по ее периметру с интервалом четыре шага выстраивает военнослужащих. Заметив ошибку в выполнении приема одним из военнослужащих, командир подходит к нему и, находясь рядом с ним, тренирует (обучает) его, а остальной личный состав в это время продолжает тренировку самостоятельно. Если в ходе тренировки одну и ту же ошибку допускают несколько военнослужащих, командир прекращает тренировку подразделения и вновь показывает прием, после чего тренировка продолжается.

При проведении попарной тренировки военнослужащие (в паре) поочередно выступают в роли командира. Командир подразделения контролирует действия военнослужащих, переходя от одной пары к другой, исправляет допускаемые ими ошибки.

Командир взвода, следя за действиями командиров отделений и обучаемых военнослужащих, поочередно оказывает им помощь в обучении и устранении допущенных ошибок. Слабо подготовленных военнослужащих он может вызвать к себе и лично обучать правильному выполнению строевого

приема или действия.

Командир роты, переходя от одного взвода к другому, контролирует ход занятия, правильность обучения и дает рекомендации командирам взводов и отделений, как лучше устранить ошибки, допускаемые военнослужащими. При необходимости оказывает помощь одному из командиров взводов (отделений) в проведении занятий.

При переходе к тренировке под барабан командир роты становится в центре строевого плаца, вызывает к себе барабанщика и, подавая ему команды, руководит тренировкой. В этом случае командиры взводов и отделений следят за действиями обучаемых и устраняют допущенные ими ошибки по ходу тренировки.

В конце занятия командир подразделения указывает каждому военнослужащему, что и к какому сроку доработать, а также дает указания о подготовке к очередному занятию. Командир взвода при проведении разбора отмечает лучшее отделение и наиболее отличившихся военнослужащих, подводит итоги занятия.

Командир роты проводит разбор со всем личным составом и отдельно с офицерами, прапорщиками и сержантами. На общем разборе он указывает степень отработки изучаемого приема (действия) во взводах, подводит итоги занятия и дает указания по совершенствованию выполнения этого приема в повседневной деятельности. При проведении разбора с офицерами, прапорщиками, сержантами командир роты отмечает положительное в проведении занятия и недостатки, допущенные при обучении, и дает указания по подготовке к следующему занятию.

1.1. Общие положения



Строевая подготовка является самостоятельным предметом обучения военнослужащих в системе боевой подготовки и органически входит во многие другие предметы обучения, оказывая влияние на развитие знаний, умений, навыков и психологической устойчивости, необходимых личному составу в современном бою. Поэтому в

основу строевого обучения положены руководящие принципы педагогики и психологии.

Высокая строевая выучка офицеров, прапорщиков и сержантов имеет решающее значение в достижении успехов в строевой подготовке, в умении образцово выполнять предусмотренные Строевым уставом приемы и действия

и методически правильно обучать подчиненных. Командиру недостаточно владеть высоким методическим мастерством, хорошей теоретической подготовкой и практическими навыками, важно еще уметь активизировать познавательную деятельность своих подчиненных, а этого можно достичь повышением качества строевого обучения, развитием у воинов творческого мышления и оказанием помощи в овладении наиболее рациональными приемами и действиями в ходе обучения.

Командир должен постоянно помнить, что основы обучения лучше всего закладывать с первых дней учебы. Именно в это время вырабатывается, а затем превращается в привычку определенный порядок в изучении строевых приемов и действий, а также действий с оружием и на боевой технике. Известно, что пределы человеческого познания относительно, поэтому необходимо добиваться того, чтобы подчиненные не стеснялись сегодняшнего незнания (неумения). Ведь порицания заслуживает не тот, кто не знает, но пытается узнать, а тот, кто не знает, а делает вид, будто знает.

Усвоение - это понимание плюс запоминание, а овладение знаниями - это усвоение плюс применение знаний на практике. В обучении очень важно увязать известное с неизвестным, теорию с практикой, устанавливать наиболее эффективные формы и методы строевого обучения. Очень важно также, чтобы каждое строевое занятие проводилось на фоне сравнимости результатов соревнующихся с повышением духа состязательности. Это создает необходимые предпосылки к быстрому усвоению изучаемого материала.

Каждое занятие должно являться новой ступенью в деле совершенствования строевой выучки воинов и подразделений. Глубина полученных при этом знаний и прочность навыков во многом зависят от умело выбранных методов обучения и тренировок, применяемых в ходе занятий. Интенсивность, непрерывность действий воинов с полным напряжением сил - вот требования, предъявляемые к строевым занятиям сегодня.

Практика показывает, что высокий уровень строевой выучки военнослужащих может быть достигнут:

целеустремленным и правильным планированием строевой подготовки, четкой организацией и методически правильным проведением всех занятий;

сознательным изучением и последующим совершенствованием приемов и действий каждым военнослужащим в строгом соответствии с требованиями Строевого устава;

регулярным проведением инструктажей, инструкторско-методических, показательных и плановых занятий по строевой подготовке без значительных перерывов между ними;

совершенствованием навыков в строевом обучении на всех занятиях, при построениях и передвижениях в повседневной жизни;

самостоятельными тренировками (отработкой военнослужащими строевых приемов и действий);

высокой требовательностью командиров всех степеней и их постоянным

контролем выполнения положений Строевого устава подчиненными.

1.2. Профессиональное мастерство командира



В процессе учебной и воспитательной деятельности командир, с одной стороны, выступает как педагог и воспитатель, а с другой - как командир с высокой идейной убежденностью, профессиональным мастерством, показывающий личный пример высоконравственного поведения, добросовестного

отношения к делу, воинскому долгу. Поэтому проблема педагогического мастерства командира - в первую очередь проблема самовоспитания офицера.

Анализ педагогической деятельности офицеров показывает, что командиры должны обладать большим диапазоном качеств, которые можно свести в следующие основные группы: морально-боевые, военно-профессиональные, организаторские, нравственные и педагогические.

Специфика армии требует наличия у командиров высоких морально-боевых и военно-профессиональных качеств.

Организаторские качества проявляются в умении командира найти главное в работе, наладить напряженную творческую деятельность каждого военнослужащего с учетом индивидуальных особенностей, психического состояния и настроения, в способности заряжать энергией обучаемых, задавать бодрый деловой тон их деятельности, в умении поддержать высокий уровень дисциплины, вызвать стремление к обучению.

Одной из важнейших предпосылок высокой эффективности педагогической деятельности являются высокие нравственные качества командира. «Чтобы действительно воспитывать, - говорил Макаренко, - для этого надо не только хорошо знать свое дело, но еще иметь чистую душу».

Современная молодежь - люди с большими духовными запросами, эрудированные, с разносторонними интересами. Чтобы удовлетворить их любознательность и запросы, командиру важно быть высококультурным человеком. находиться в курсе всего нового, любить книги, читать газеты и журналы, посещать кино, театр, следить за современными достижениями науки и техники.

Учебно-воспитательная работа - дело творческое: каждая педагогическая ситуация требует особого решения. Эффективной она может быть, если командир обладает такими качествами, как педагогическая

наблюдательность и воображение, педагогическое мышление и такт.

Педагогическая наблюдательность - это способность целеустремленно и систематически изучать объект своего учебно-воспитательного воздействия, по внешним, часто малозаметным признакам видеть особенности внутреннего мира обучаемых, все изменения, происходящие в личности военнослужащего; умение своевременно заметить и разгадать причины и мотивы всяких перемен в его учебной деятельности и поведении.

Педагогическое воображение - способность преподавателя запрограммировать личность обучаемого и предвидеть результаты воспитательных воздействий, умение спланировать для дальнейшей работы направления психологического воздействия и правильно установить факторы, влияющие на учебную деятельность военнослужащих.

С педагогическим воображением тесно связано *педагогическое мышление*, которое предполагает умение командира своевременно и глубоко анализировать свою деятельность и действия обучаемых, выделять основные звенья в работе, способность устанавливать связи и обобщать отдельные факты.

Педагогический такт представляет собой сложное профессиональное качество, которое характеризуется чувством меры, целесообразностью всего того, что делает командир, гибкостью различных методов, средств и приемов педагогического воздействия. Он складывается из следующих основных признаков:

- высокой требовательности, исключая грубость;
- воздействия путем распоряжений, внушений, предупреждений и т. п.;
- умения слушать обучаемых;
- уравновешенности, самообладания, делового тона;
- серьезности подхода к ответам на поставленные военнослужащими вопросы;
- простоты в обращении, исключая панибратство и фамильярность;
- принципиальности и настойчивости без упрямства; внимательности и чуткости к обучаемым; юмора без унижения личности военнослужащего;
- скромности в личном поведении.

Успех обучения во многом зависит от доказательности и логичности действий командира, его способности вовлечь обучаемых в интеллектуальную работу, заставить думать и действовать вместе.

Командир через свою речь и личные действия должен уметь передать подчиненным все ценное, накопленное практикой, передовой наукой в данной области и собственным опытом.

Педагогическая техника - это комплекс навыков, умений и приемов, с помощью которых командир достигает максимальной эффективности применяемых методов педагогического воздействия. Она включает в себя:

- навыки и умения организации учебных занятий и различных воспитательных мероприятий;

приемы выразительного показа командиром своего отношения к тем или иным действиям и поведению обучаемых;

умение владеть речью;

методику изучения и учета морально-психологических особенностей обучаемых;

умение создавать различные педагогические ситуации воспитательного воздействия на обучаемых, в том числе со стороны коллектива;

владение техническими средствами обучения, умение правильно их использовать;

педагогический контроль и учет обученности, воспитанности военнослужащих и выполнения ими требований уставов.

Педагогическое мастерство связано с глубоким знанием командиром целей и задач обучения, выдвигаемых министром обороны Российской Федерации. Оно определяется:

умением передавать обучаемым знания в наиболее доступной форме; способностью добиваться прочной связи теоретических знаний с практическими действиями и формировать на этой основе необходимые навыки, умения и качества личности военнослужащего;

умением интересно, последовательно и логично излагать учебный материал, использовать различные приемы активизации познавательной деятельности обучаемых, прививать им навыки учебного труда и умственной деятельности;

способностью целеустремленно и квалифицированно решать в процессе обучения воспитательные задачи, вытекающие из специфики учебной дисциплины и обучаемого контингента;

твердыми навыками в использовании технических средств обучения. Помимо решения учебных задач командир в процессе обучения ведет воспитательную работу с военнослужащими. Для достижения высокой ее эффективности он должен:

иметь четкое представление о целях, задачах и содержании идейного, воинского, нравственного, эстетического, физического и правового воспитания военнослужащих;

всесторонне изучать особенности личности воспитуемых и факторов, влияющих на ее формирование;

твердо знать принципы, методы, этические и правовые нормы и правила воспитания, особенности их реализации в конкретных условиях деятельности подразделения;

уметь творчески применять на практике знания военной педагогики и психологии, воинской этики, требований уставов, инструкций, приказов;

учитывать особенности воспитуемых, настроения, мнения и традиции воинских коллективов, быть способным установить правильное взаимоотношение с воспитуемыми;

постоянно совершенствовать систему приемов и средств воспитательных воздействий.

Способность командира к педагогическому творчеству является одним из центральных звеньев его деятельности. Она позволяет командиру с максимальной эффективностью, каждый раз по-новому и педагогически обоснованно применять в учебно-воспитательном процессе методы и формы обучения и воспитания, профессиональные знания, навыки и умения, свои личные качества.

Решающую роль в развитии педагогического творчества командира играет практическая деятельность. Как заметил А. С. Макаренко, нельзя научиться искусству воспитания и обучения, как и всякому другому искусству, только по книгам. Как бы человек ни был талантлив, какими бы хорошими ни были учебные пособия, но если он не будет самостоятельно учиться на практическом опыте, на положительном примере, он никогда не будет хорошим педагогом.

1.3. Методы строевого обучения

Методы обучения - это пути и способы, с помощью которых достигается сообщение и усвоение знаний, формирование навыков и умений,



выработка высоких морально-боевых и психологических качеств. Каждый метод состоит из взаимосвязанных элементов, которые принято называть приемами обучения. Следует различать методы и приемы обучения.

Приемы - это отдельные детали, составные части методов. Так, например, демонстрация изучаемого действия по разделением или в целом - это приемы метода показа, изложение порядка выполнения элемента - это прием метода рассказа.

В большинстве случаев несколько методов обучения применяются в сочетании, например показ с рассказом, объяснение с упражнением. В том или ином сочетании один из методов играет ведущую роль, а другие - подчиненную. В строевом обучении в основном применяются следующие методы: устное изложение учебного материала, показ, тренировка (упражнение), самостоятельное изучение приема или действия.

Устное изложение учебного материала всегда занимало и занимает важное место в учебном процессе. В строевом обучении, как правило, применяется объяснение, которое чаще всего сочетается с показом (демонстрацией) изучаемых приемов и действий.

Показ представляет собой совокупность приемов и действий, с помощью которых у обучаемых создается наглядный образ изучаемого предмета, формируются конкретные представления о приемах и действиях.

Одной из разновидностей метода показа является демонстрация. Показ может быть личный, с помощью специально проинструктированных обучаемых, в ходе показательных занятий и при демонстрации учебных кинофильмов.

Для успешного применения руководителем метода показа необходимо: глубоко знать учебный материал, уметь мастерски выполнять разучиваемые приемы и действия;

выдерживать установленный темп исполнения приема или действия; уметь использовать ракурс, под которым обучаемые видят исполняемые руководителем прием или действие.

Тренировка (упражнение) - это многократное, сознательное и усложняющееся повторение определенных приемов и действий с целью выработки и совершенствования у обучаемых навыков и умений.

Для успеха тренировки (упражнения) необходимо: правильное понимание обучаемыми цели упражнения; усвоение обучаемыми содержания и строгой последовательности выполнения разучиваемых действий;

разделение руководителем сложных действий на составные части; наращивание быстроты, чему должна предшествовать работа по выработке у обучаемых правильных действий;

соблюдение определенного ритма, правильного чередования действий, требующих от обучаемых различного напряжения физических и моральных сил; постоянное поддержание у обучаемых интереса к тренировке (упражнению).

Самостоятельное изучение приема или действия является важнейшим методом учебы. В зависимости от характера учебного материала существуют и разновидности самостоятельной работы. Для правильной организации самостоятельной работы обучаемых необходимо: определить объем задания на самостоятельную подготовку;

дать методические советы по повторению изученного или практической отработке приемов;

обеспечить каждое подразделение учебным местом, необходимой литературой, наглядными пособиями;

разбить обучаемых на группы, состоящие из хорошо подготовленных военнослужащих и отстающих, в которых обеспечена товарищеская взаимопомощь;

осуществлять постоянный контроль и оказывать необходимую помощь обучаемым в самостоятельном овладении учебным материалом.

Одним из главных условий преподавания любой дисциплины является твердое знание предмета, умение свободно ориентироваться в материале, излагать его просто и доходчиво. Однако для успешной организации строевого обучения недостаточно знать, чему учить, надо еще знать, как учить.

Методическое мастерство командира определяется умением найти такой метод объяснения, показа и тренировки строевого приема, который в данное время, на данном занятии, при изучении именно этого строевого приема или действия даст наилучший результат в кратчайшее время.

На строевых занятиях, особенно в ходе тренировок, необходимо соблюдать выдержку и терпение. Повышенный тон, окрики и раздражение командира подавляют волю и инициативу военнослужащего. Он еще больше теряется, спешит и допускает более серьезные ошибки.

В процессе обучения командир должен добиваться, чтобы в повторении материала активно участвовали все военнослужащие.

Объяснение приема или действия должно быть кратким, четким и ясным, как и сам прием. Каждая часть объяснения должна сопровождаться практическим показом.

Место командира при проведении занятий по строевой подготовке должно обеспечивать наблюдение за действиями обучаемых, чтобы своевременно добиваться устранения допущенных ими ошибок. Наиболее целесообразным удалением от строя подразделения надо считать: для командиров отделений (расчетов) три-четыре шага, для командиров взводов пять-шесть шагов, для командиров рот семь шагов. При таком удалении обучаемые находятся под постоянным контролем командиров и всегда готовы к выполнению команд.

Большое значение в строевой подготовке имеет умение командира четко и громко подавать команды. Нечетко поданная команда затрудняет ее выполнение, а неправильно поданная - приводит военнослужащих в замешательство или к невыполнению приема.

Предварительная команда должна подаваться отчетливо и протяжно, чтобы обучаемые поняли, каких действий от них требует командир. Исполнительная команда должна подаваться после паузы отрывисто и энергично. Исполнительную команду никогда не следует затягивать, так как это приводит к ненужному перенапряжению обучаемых и нечеткости их действий.

Перед подачей команды или отдачей приказа командир обязан принять положение «смирно». Это воспитывает у подчиненных дисциплинированность и уважение к строю.

Обучение строевым приемам надо проводить в такой последовательности: ознакомление с приемом; разучивание приема; тренировка (упражнение).

Для ознакомления с приемом командир должен:
назвать прием и указать, где и для какой цели он применяется;
подать команду, по которой выполняется прием;
показать строго по Строевому уставу, как выполняется прием в целом, а затем в медленном темпе по разделениям с кратким пояснением порядка его выполнения.

На ознакомление с приемом должно затрачиваться минимальное время. В зависимости от сложности строевого приема разучивание его может проводиться:

в целом, если прием несложный; по разделениям, если прием сложный; с помощью подготовительных упражнений, если прием сложный и

отдельные его элементы трудно усваиваются.

Для ознакомления с приемом руководитель занятия образцово показывает обучаемым порядок его выполнения в целом, а затем по элементам (по разделениям), попутно объясняя свои действия.

Изучение каждого элемента приема или действия (если прием сложен для выполнения) также начинается с показа и краткого объяснения.

При показе у обучаемого создается зрительное представление о строевом приеме или действии (его элементах), поэтому показ должен быть безупречным. Приемы и действия, показанные четко, правильно и красиво, всегда производят на обучаемых большое впечатление и вызывают желание выполнять их так, как было показано.

Показ необходимо всегда сопровождать кратким объяснением. Для создания полного и правильного представления об изучаемом приеме или действии недостаточно иметь зрительное представление, нужно осмыслить изучаемые прием или действие.

Объяснение позволяет раскрыть такие стороны изучаемых строевых приемов или действий, которые трудно усваиваются при показе. Оно ориентирует обучаемых на то, что будет показано, или на то, от чего зависит правильность выполнения строевого приема или действия.

После ознакомления со строевым приемом или действием процесс формирования навыка как целостного действия состоит из трех связанных между собой основных этапов.

Первый этап заключается в расчленении приема или действия (сложного) на элементы и в выполнении их по элементам.

Второй этап последовательно объединяет элементы в группы, а затем - в единое целое.

Третий этап сводится к выработке навыков в выполнении приема или действия. Выполнение приема путем многократного повторения (тренировки) доводится до автоматизма. При этом командир должен добиваться, чтобы все приемы выполнялись правильно, быстро, красиво и четко.

Командир добьется лучших результатов в своей практической деятельности по обучению, сможет избежать ошибок, если перед началом обучения военнослужащих он будет иметь представление о психолого-педагогических особенностях каждого из них, изучив его анкетные данные и повседневно наблюдая за ним в процессе боевой учебы, жизни, быта. Это поможет командиру установить хороший контакт с подразделением и каждым военнослужащим в отдельности, правильно определить содержание учебного материала для обучаемых и объем заданий для самостоятельной работы, своевременно оказать помощь в ликвидации пробелов в строевом обучении, правильно выбрать основные направления воспитательного воздействия на каждого военнослужащего.

Большую роль в деятельности командира играет характер межличностных отношений, которые устанавливаются между ним и каждым военнослужащим, участвующим в учебном процессе. Ему никогда не следует

забывать о педагогическом такте. Военнослужащие очень хорошо чувствуют, если командир с глубоким уважением относится к каждому из них, к их культуре, традициям. Как правило, на это они отвечают благодарностью, хорошим отношением к учебе, что и лежит в основе успешной организации учебно-воспитательного процесса.

Командир должен всегда помнить, что рациональное использование технических средств обучения, особенно учебных кинофильмов по строевой подготовке, - не самоцель, а средство для лучшего понимания и запоминания материала. Поэтому необходимо тщательно подобрать демонстрационный материал и хорошо продумать его применение, чтобы не допустить перенасыщенности им занятия.

1.4. Планирование строевой подготовки



Работа командира по строевому обучению подчиненных начинается с планирования. При планировании занятий по строевой подготовке командир должен руководствоваться требованиями приказов министра обороны РФ, организационно-методических указаний Главкомандующих видами ВС, начальников

родов войск и специальных войск, программы боевой подготовки, задачами, поставленными перед подразделением по строевой подготовке, положениями Строевого устава Вооруженных Сил РФ, а также уровнем строевой выучки личного состава.

В планах должны находить отражение вопросы организации плановых и дополнительных занятий, методическая подготовка сержантов, прапорщиков и офицеров, проводящих занятия, соревнования на лучший взвод и роту, разработка наглядных пособий и совершенствование учебной базы по строевой подготовке.

Программа боевой подготовки предоставляет командиру части право определять время на отработку темы в зависимости от подготовленности обучаемых. Таким образом, количество занятий и учебных вопросов по каждой теме может быть различным. Для более качественного изучения сложных строевых приемов, таких как строевой шаг, повороты на месте и движении и др., занятия должны неоднократно повторяться. Нельзя переходить к изучению очередного учебного вопроса, пока качественно не будет отработан изучаемый в настоящее время вопрос. Если по какой-либо

причине один из учебных вопросов данного занятия опущен или не усвоен, он должен быть отработан в часы самостоятельной подготовки или перенесен на очередное занятие.

Занятия по строевой подготовке должны проводиться регулярно и через равные промежутки времени, чтобы не утрачивались навыки, приобретенные военнослужащими на предыдущем занятии. Высоких результатов в строевой подготовке личного состава и подразделений достигают те командиры, которые закрепляют полученные строевые навыки на других занятиях.

Не следует допускать, чтобы строевые занятия проводились несколько дней подряд или по два раза в день, так как эти занятия при правильной их организации требуют большого физического напряжения. Практика показывает, что наибольших успехов добиваются те командиры подразделений, которые планируют строевые занятия по одному-два раза в неделю.

Занятие по строевой подготовке, как и любое другое занятие, достигает цели в том случае, если оно тщательно подготовлено и материально обеспечено. Вот почему при подготовке к занятиям командир подразделения должен предусматривать инструкторско-методические или показательные занятия с офицерами, прапорщиками и сержантами, а накануне этих занятий проводить инструктажи сержантов.

Занятия по строевой подготовке планируются в роте, как правило, одновременно со всеми взводами и проводятся обычно под руководством командира роты: по одиночной подготовке - одночасовые, а по строевому слаживанию подразделений в зависимости от масштаба - и двухчасовые. В военном учебном заведении (учебной части) занятия проводятся в составе взвода под руководством курсовых офицеров.

Каждое занятие должно состоять из трех частей:

вступительной, в которую входят осмотр внешнего вида и вывод подразделений к месту занятий на строевой плац, объявление темы, цели занятия, учебных вопросов и повторение ранее изученных приемов;

основной, включающей в себя изучение и отработку новых приемов по подразделениям и в целом. Тренировка приемов проводится по командам командира или под барабан самостоятельно, попарно и в составе отделения (взвода, роты);

заключительной, в которой рекомендуется провести разбор и объявить оценки обучаемым, организовать состязания, выделить лучших и дать задание на самоподготовку.

1.5. Организации занятий по строевой подготовке

Подготовка к занятиям руководителя



Важнейшим элементом педагогической деятельности командира, обеспечивающим высококачественное решение задачи строевого обучения и воспитания, является общая непосредственная подготовка к проведению занятий.

Общая подготовка

включает в себя:

подбор и изучение руководящих документов, определяющих задачи, содержание и организацию учебного процесса;

знание приказов, директив, организационно-методических указаний, программ, тематических планов.

Проведение общей подготовки дает командиру возможность видеть конечную цель обучения, представить общий объем знаний, навыков и умений, выделить главное и, таким образом, обеспечить целеустремленность о изучении предмета.

Непосредственная подготовка предусматривает:

уяснение содержания предстоящего занятия, определение его места в подготовке личного состава подразделения и анализ результатов предыдущего занятия по этой теме;

формулирование основной учебной цели и конкретных учебно-воспитательных задач;

определение структуры занятия, его основных вопросов, времени, необходимого для их изучения, а также подбор материала по обеспечению занятия;

выбор приемов обучения по отдельным частям занятия (при отработке вопросов занятия по элементам);

подготовку материального обеспечения занятия; разработку плана-конспекта занятия;

подготовку к занятию сержантов (помощников руководителя).

План-конспект (план проведения занятия) - это модель предстоящего занятия, которая определяет характер совместной деятельности обучающего и обучаемых. Вместе с тем конспект даст возможность командиру активно проявить свои педагогические способности.

Для правильного проведения занятия одних, даже глубоких теоретических знаний командиру недостаточно. Ему нужно систематически повышать методическое мастерство.

Основными формами повышения методического мастерства по строевой подготовке являются показательные, инструкторско-методические занятия и

инструктажи, которые проводятся в ходе командирских сборов, в дни командирских занятий сержантов и по плану командира в порядке подготовки к занятиям. Кроме того, знания командиров, их навыки и умения совершенствуются на всех занятиях, проводимых с подчиненными, и самостоятельно.

Организаторами занятий по строевой подготовке являются командиры подразделений. Они обязаны всесторонне знать действительное состояние строевой выучки своих подчиненных и принимать необходимые меры для ее улучшения. С этой целью они лично проводят с подразделениями показательные занятия для офицеров и инструкторско-методические занятия с офицерами, прапорщиками и сержантами, на которых показывают организацию и методику их проведения.

Показные и инструкторско-методические занятия

В целях достижения единства взглядов на организацию и методику обучения проводятся в масштабе батальона, части по наиболее сложным темам или отдельным вопросам, по которым требуется дать единые установки. Они могут иметь различную направленность. Одни носят исключительно методическую направленность, и главное внимание на них уделяется тому, как командир должен учить подчиненных. Офицеры усваивают наиболее целесообразные методы подготовки военнослужащих по данной теме и наглядно убеждаются, чего можно добиться в отведенное программой время. Другие имеют целью продемонстрировать результаты обучения или показать, чего нужно достичь в ходе проведения того или иного занятия. Для такого занятия подразделение готовится заблаговременно. Образцовый показ и пояснения позволяют обучаемым усвоить последовательность работы руководителя занятия и передовые методы подготовки личного состава.

В целях повышения методического мастерства командиров перед отработкой новой темы целесообразно проводить с ними *инструкторско-методические занятия*. Руководителями таких занятий, как правило, являются: с сержантами - командир роты, с офицерами - командир батальона. На инструкторско-методических занятиях в отличие от показательных офицеры, прапорщики и сержанты принимают участие в отработке строевых приемов в качестве обучаемых и выступают в роли руководителей занятий.

На инструкторско-методических занятиях проверяются знание офицерами, прапорщиками и сержантами положений Строевого устава и их умение практически выполнять те строевые приемы, которым они будут обучать подчиненных. В то же время им показывается методика обучения по данной теме. Поэтому инструкторско-методические занятия проводятся за три - пять дней до занятия с личным составом. Данный вид занятий рекомендуется проводить в следующей последовательности:

руководитель занятия проверяет внешний вид офицеров (прапорщиков, сержантов), знание ими уставных положений в объеме отрабатываемой темы. производит строевой расчет и формирует подразделение из участников занятий;

со сформированным подразделением руководитель проводит занятие, обращая особое внимание на методику обучения строевым приемам, образцовое выполнение этих приемов обучаемыми и на ошибки, наиболее часто встречающиеся в действиях обучаемых;

после того как обучаемые будут образцово выполнять строевые приемы и усвоят методику обучения, командир переходит к тренировке офицеров (прапорщиков, сержантов) в проведении занятий: для этого он поочередно из участников назначает руководителя занятий, который отрабатывает с ними один из строевых приемов, применяя показанные методы обучения;

по окончании занятий руководитель проводит разбор, на котором дает оценку каждому участнику за личную строевую и методическую подготовку, указывает порядок подготовки к предстоящим занятиям и что нужно сделать до их начала.

Инструктажи

Инструктаж руководителей предстоящих занятий начинается с проверки у них знаний методических указаний (учебной программы, программы боевой подготовки), уставных положений, содержания темы и отрабатываемых учебных вопросов, порядка составления плана-конспекта и распределения учебного времени. Особое внимание при инструктаже обращается на технику показа выполнения строевых приемов, действий и практическую тренировку. Наиболее широкое распространение этот метод получил при подготовке сержантов к проведению занятий.

Инструктаж проводится, как правило, на плацу (площадке) в районе предстоящего занятия заблаговременно, чтобы сержанты после инструктажа имели возможность устранить отмеченные командиром недостатки и качественно подготовиться к предстоящим занятиям. Инструктаж выгодно отличается от других форм и методов методической подготовки сержантов к занятиям и имеет ряд преимуществ:

его можно проводить как индивидуально, так и с группой сержантов; характеризуется оперативностью, позволяет быстро, практически немедленно прореагировать на отмеченные недостатки, возникшие новые задачи;

непродолжителен по времени и часто длится всего 15-20 мин, в течение которых сержантам даются самые необходимые методические советы и рекомендации по устранению выявленных ранее или только что замеченных недостатков;

в отличие от других форм и методов обучения он носит целенаправленный характер и всегда проводится в конкретной обстановке применительно к решаемым задачам.

На инструктаже предоставляется возможность полнее учитывать специфику решаемых подразделением задач, уровень подготовки и методического мастерства командиров, опыт их работы и практические навыки.

Подготовка сержантов к очередному занятию по строевой подготовке проводится, как правило, в часы самостоятельной подготовки самостоятельно

или под руководством одного из командиров взводов.

Занятия с ротой

Перед выходом на занятие командир роты, приняв рапорт от командира первого взвода о готовности личного состава роты к занятию, выводит роту к месту занятий в походном строю с песней или под барабан. По прибытии роты к месту занятий командир выстраивает ее в развернутый двухшереножный строй. Затем объявляет тему, цель занятия и учебные вопросы, указывает каждому взводу место для занятия и приказывает командирам взводов развести взводы по местам занятий. При выходе взводов в указанные места каждый командир взвода указывает место для занятия каждому отделению. Командиры отделений разводят отделения по местам. Когда все подразделения займут свои учебные места, командир роты подаст команду **«К проведению занятия - ПРИСТУПИТЬ»**.

Командиры отделений, выйдя на середину строя, наминают занятие с повторения ранее изученных приемов, а затем приступают к изучению нового приема и тренировке. Разучивание нового строевого приема (действия) командир отделения начинает с показа его в целом, а затем по элементам в медленном и в уставном темпе. Закончив показ и установив, что обучаемые поняли прием, командир отделения приступает к разучиванию строевого приема с подчиненными сначала по элементам в медленном темпе, а затем в целом. Когда прием разучен, по указанию командира взвода отделение приступает к тренировке попарно и самостоятельно.

Для проведения тренировки командир отделения становится в центре строевой площадки, а по ее периметру с интервалом четыре шага выстраивает военнослужащих. Заметив ошибку в выполнении приема одним из военнослужащих, командир подходит к нему и, находясь рядом с ним, тренирует (обучает) его, а остальной личный состав в это время продолжает тренировку самостоятельно. Если в ходе тренировки одну и ту же ошибку допускают несколько военнослужащих, командир прекращает тренировку подразделения и вновь показывает прием, после чего тренировка продолжается.

При проведении попарной тренировки военнослужащие (в паре) поочередно выступают в роли командира. Командир подразделения контролирует действия военнослужащих, переходя от одной пары к другой, исправляет допускаемые ими ошибки.

Командир взвода, следя за действиями командиров отделений и обучаемых военнослужащих, поочередно оказывает им помощь в обучении и устранении допущенных ошибок. Слабо подготовленных военнослужащих он может вызвать к себе и лично обучать правильному выполнению строевого приема или действия.

Командир роты, переходя от одного взвода к другому, контролирует ход занятия, правильность обучения и дает рекомендации командирам взводов и отделений, как лучше устранить ошибки, допускаемые военнослужащими. При необходимости оказывает помощь одному из командиров взводов

(отделений) в проведении занятий.

При переходе к тренировке под барабан командир роты становится в центре строевого плаца, вызывает к себе барабанщика и, подавая ему команды, руководит тренировкой. В этом случае командиры взводов и отделений следят за действиями обучаемых и устраняют допущенные ими ошибки по ходу тренировки.

В конце занятия командир подразделения указывает каждому военнослужащему, что и к какому сроку доработать, а также дает указания о подготовке к очередному занятию. Командир взвода при проведении разбора отмечает лучшее отделение и наиболее отличившихся военнослужащих, подводит итоги занятия.

Командир роты проводит разбор со всем личным составом и отдельно с офицерами, прапорщиками и сержантами. На общем разборе он указывает степень отработки изучаемого приема (действия) во взводах, подводит итоги занятия и дает указания по совершенствованию выполнения этого приема в повседневной деятельности. При проведении разбора с офицерами, прапорщиками, сержантами командир роты отмечает положительное в проведении занятия и недостатки, допущенные при обучении, и дает указания по подготовке к следующему занятию.

Подготовка к занятиям руководителя



Важнейшим элементом педагогической деятельности командира, обеспечивающим высококачественное решение задачи строевого обучения и воспитания, является общая непосредственная подготовка к проведению занятий.

Общая подготовка включает в себя:

подбор и изучение руководящих документов,

определяющих задачи, содержание и организацию учебного процесса;

знание приказов, директив, организационно-методических указаний, программ, тематических планов.

Проведение общей подготовки дает командиру возможность видеть конечную цель обучения, представить общий объем знаний, навыков и умений, выделить главное и, таким образом, обеспечить целеустремленность о изучении предмета.

Непосредственная подготовка предусматривает:

уяснение содержания предстоящего занятия, определение его места в подготовке личного состава подразделения и анализ результатов предыдущего занятия по этой теме;

формулирование основной учебной цели и конкретных учебно-

воспитательных задач;

определение структуры занятия, его основных вопросов, времени, необходимого для их изучения, а также подбор материала по обеспечению занятия;

выбор приемов обучения по отдельным частям занятия (при отработке вопросов занятия по элементам);

подготовку материального обеспечения занятия; разработку плана-конспекта занятия;

подготовку к занятию сержантов (помощников руководителя).

План-конспект (план проведения занятия) - это модель предстоящего занятия, которая определяет характер совместной деятельности обучающего и обучаемых. Вместе с тем конспект даст возможность командиру активно проявить свои педагогические способности.

Для правильного проведения занятия одним, даже глубоким теоретическим знаниям командиру недостаточно. Ему нужно систематически повышать методическое мастерство.

Основными формами повышения методического мастерства по строевой подготовке являются показательные, инструкторско-методические занятия и инструктажи, которые проводятся в ходе командирских сборов, в дни командирских занятий сержантов и по плану командира в порядке подготовки к занятиям. Кроме того, знания командиров, их навыки и умения совершенствуются на всех занятиях, проводимых с подчиненными, и самостоятельно.

Организаторами занятий по строевой подготовке являются командиры подразделений. Они обязаны всесторонне знать действительное состояние строевой выучки своих подчиненных и принимать необходимые меры для ее улучшения. С этой целью они лично проводят с подразделениями показательные занятия для офицеров и инструкторско-методические занятия с офицерами, прапорщиками и сержантами, на которых показывают организацию и методику их проведения.

Показные и инструкторско-методические занятия

Показные занятия в целях достижения единства взглядов на организацию и методику обучения проводятся в масштабе батальона, части по наиболее сложным темам или отдельным вопросам, по которым требуется дать единые установки. Они могут иметь различную направленность. Одни носят исключительно методическую направленность, и главное внимание на них уделяется тому, как командир должен учить подчиненных. Офицеры усваивают наиболее целесообразные методы подготовки военнослужащих по данной теме и наглядно убеждаются, чего можно добиться в отведенное программой время. Другие имеют целью продемонстрировать результаты обучения или показать, чего нужно достичь в ходе проведения того или иного занятия. Для такого занятия подразделение готовится заблаговременно. Образцовый показ и пояснения позволят обучаемым усвоить последовательность работы руководителя занятия и передовые методы

подготовки личного состава.

В целях повышения методического мастерства командиров перед отработкой новой темы целесообразно проводить с ними *инструкторско-методические занятия*. Руководителями таких занятий, как правило, являются: с сержантами - командир роты, с офицерами - командир батальона. На инструкторско-методических занятиях в отличие от показательных офицеры, прапорщики и сержанты принимают участие в отработке строевых приемов в качестве обучаемых и выступают в роли руководителей занятий.

На инструкторско-методических занятиях проверяются знание офицерами, прапорщиками и сержантами положений Строевого устава и их умение практически выполнять те строевые приемы, которым они будут обучать подчиненных. В то же время им показывается методика обучения по данной теме. Поэтому инструкторско-методические занятия проводятся за три - пять дней до занятия с личным составом. Данный вид занятий рекомендуется проводить в следующей последовательности:

руководитель занятия проверяет внешний вид офицеров (прапорщиков, сержантов), знание ими уставных положений в объеме отрабатываемой темы. производит строевой расчет и формирует подразделение из участников занятий;

со сформированным подразделением руководитель проводит занятие, обращая особое внимание на методику обучения строевым приемам, образцовое выполнение этих приемов обучаемыми и на ошибки, наиболее часто встречающиеся в действиях обучаемых;

после того как обучаемые будут образцово выполнять строевые приемы и усвоят методику обучения, командир переходит к тренировке офицеров (прапорщиков, сержантов) в проведении занятий: для этого он поочередно из участников назначает руководителя занятий, который отрабатывает с ними один из строевых приемов, применяя показанные методы обучения;

по окончании занятий руководитель проводит разбор, на котором дает оценку каждому участнику за личную строевую и методическую подготовку, указывает порядок подготовки к предстоящим занятиям и что нужно сделать до их начала.

Инструктажи

Инструктаж руководителей предстоящих занятий начинается с проверки у них знаний методических указаний (учебной программы, программы боевой подготовки), уставных положений, содержания темы и отрабатываемых учебных вопросов, порядка составления плана-конспекта и распределения учебного времени. Особое внимание при инструктаже обращается на технику показа выполнения строевых приемов, действий и практическую тренировку. Наиболее широкое распространение этот метод получил при подготовке сержантов к проведению занятий.

Инструктаж проводится, как правило, на плацу (площадке) в районе предстоящего занятия заблаговременно, чтобы сержанты после инструктажа имели возможность устранить отмеченные командиром недостатки и

качественно подготовиться к предстоящим занятиям. Инструктаж выгодно отличается от других форм и методов методической подготовки сержантов к занятиям и имеет ряд преимуществ:

его можно проводить как индивидуально, так и с группой сержантов; характеризуется оперативностью, позволяет быстро, практически немедленно прореагировать на отмеченные недостатки, возникшие новые задачи;

непродолжителен по времени и часто длится всего 15-20 мин, в течение которых сержантам даются самые необходимые методические советы и рекомендации по устранению выявленных ранее или только что замеченных недостатков;

в отличие от других форм и методов обучения он носит целенаправленный характер и всегда проводится в конкретной обстановке применительно к решаемым задачам.

На инструктаже предоставляется возможность полнее учитывать специфику решаемых подразделением задач, уровень подготовки и методического мастерства командиров, опыт их работы и практические навыки.

Подготовка сержантов к очередному занятию по строевой подготовке проводится, как правило, в часы самостоятельной подготовки самостоятельно или под руководством одного из командиров взводов.

Занятия с ротой

Перед выходом на занятие командир роты, приняв рапорт от командира первого взвода о готовности личного состава роты к занятию, выводит роту к месту занятий в походном строю с песней или под барабан. По прибытии роты к месту занятий командир выстраивает ее в развернутый двухшереножный строй. Затем объявляет тему, цель занятия и учебные вопросы, указывает каждому взводу место для занятия и приказывает командирам взводов развести взводы по местам занятий. При выходе взводов в указанные места каждый командир взвода указывает место для занятия каждому отделению. Командиры отделений разводят отделения по местам. Когда все подразделения займут свои учебные места, командир роты подаст команду «К проведению занятия - ПРИСТУПИТЬ».

Командиры отделений, выйдя на середину строя, наминают занятие с повторения ранее изученных приемов, а затем приступают к изучению нового приема и тренировке. Разучивание нового строевого приема (действия) командир отделения начинает с показа его в целом, а затем по элементам в медленном и в уставном темпе. Закончив показ и установив, что обучаемые поняли прием, командир отделения приступает к разучиванию строевого приема с подчиненными сначала по элементам в медленном темпе, а затем в целом. Когда прием разучен, по указанию командира взвода отделение приступает к тренировке попарно и самостоятельно.

Для проведения тренировки командир отделения становится в центре строевой площадки, а по ее периметру с интервалом четыре шага выстраивает военнослужащих. Заметив ошибку в выполнении приема одним из

военнослужащих, командир подходит к нему и, находясь рядом с ним, тренирует (обучает) его, а остальной личный состав в это время продолжает тренировку самостоятельно. Если в ходе тренировки одну и ту же ошибку допускают несколько военнослужащих, командир прекращает тренировку подразделения и вновь показывает прием, после чего тренировка продолжается.

При проведении попарной тренировки военнослужащие (в паре) поочередно выступают в роли командира. Командир подразделения контролирует действия военнослужащих, переходя от одной пары к другой, исправляет допускаемые ими ошибки.

Командир взвода, следя за действиями командиров отделений и обучаемых военнослужащих, поочередно оказывает им помощь в обучении и устранении допущенных ошибок. Слабо подготовленных военнослужащих он может вызвать к себе и лично обучать правильному выполнению строевого приема или действия.

Командир роты, переходя от одного взвода к другому, контролирует ход занятия, правильность обучения и дает рекомендации командирам взводов и отделений, как лучше устранить ошибки, допускаемые военнослужащими. При необходимости оказывает помощь одному из командиров взводов (отделений) в проведении занятий.

При переходе к тренировке под барабан командир роты становится в центре строевого плаца, вызывает к себе барабанщика и, подавая ему команды, руководит тренировкой. В этом случае командиры взводов и отделений следят за действиями обучаемых и устраняют допущенные ими ошибки по ходу тренировки.

В конце занятия командир подразделения указывает каждому военнослужащему, что и к какому сроку доработать, а также дает указания о подготовке к очередному занятию. Командир взвода при проведении разбора отмечает лучшее отделение и наиболее отличившихся военнослужащих, подводит итоги занятия.

Командир роты проводит разбор со всем личным составом и отдельно с офицерами, прапорщиками и сержантами. На общем разборе он указывает степень отработки изучаемого приема (действия) во взводах, подводит итоги занятия и дает указания по совершенствованию выполнения этого приема в повседневной деятельности. При проведении разбора с офицерами, прапорщиками, сержантами командир роты отмечает положительное в проведении занятия и недостатки, допущенные при обучении, и дает указания по подготовке к следующему занятию.

Вопросы для самоконтроля

1. Что такое "Строевая подготовка"?
2. Какие требования предъявляются к занятиям по строевой подготовке?
3. Что такое "Педагогическая наблюдательность"?
4. Что такое "Педагогическое воображение"?

5.Что такое "Методы обучения"?

6.В чем заключается Первый этап ознакомления со строевым приемом или действием процесс формирования навыка как целостного действия?

7.С чего начинается работа командира по обучению строевой подготовке?

8.Что входит во Вступительную часть занятия по строевой подготовке?

9.Что включает в себя "Общая подготовка"?

10.Что предусматривает "Непосредственная подготовка"?

ГЛАВА 2 ОДИНОЧНАЯ СТРОЕВАЯ ПОДГОТОВКА

Строевая подготовка - дело сугубо практическое. Здесь каждый прием нужно отрабатывать многократными систематическими тренировками, иначе в его выполнении будут потеряны приобретенные ранее навыки, четкость и красота исполнения.

2.1. Строевые приемы и движения без оружия



Одиночная подготовка является наиболее ответственным разделом строевого обучения. Обучение одиночной подготовке, как правило, осуществляет непосредственный командир. Он лично проводит занятия с подразделением и отвечает за индивидуальную подготовку каждого военнослужащего.

Тематику занятия по одиночной строевой подготовке командир берет из расписания занятий.

В часы самостоятельной подготовки командир изучает уставные положения и команды, составляет план-конспект, исходя из указаний старшего начальника, использует методические пособия по строевой подготовке, совершенствует технику выполнения строевых приемов и действий, отрабатываемых на занятиях, контролирует подготовку военнослужащих к занятиям.

Занятия по изучению строевых приемов на месте необходимо проводить в разомкнутом строю, а в движении - на увеличенных дистанциях, с тем чтобы командиру отчетливо были видны ошибки и неточности в действиях каждого военнослужащего. Одиночная строевая подготовка должна проводиться на специально оборудованной площадке или на строевом плацу.

Обучение военнослужащих строевым приемам с оружием проводится теми же методами, что и без оружия. При этом в начале каждого занятия

командир обязан осмотреть оружие, чтобы оно не было заряжено, и проверить исправность крепления ремня.

Хорошая одиночная строевая подготовка обеспечивает успех обучения военнослужащих действиям в составе подразделения и части. Для успешного усвоения основных положений Строевого устава и умелых действий в различных строях необходимо в первую очередь знать все элементы строя, порядок выполнения команд, обязанности военнослужащих перед построением и в строю. Обучение военнослужащих строевой подготовке следует начинать с изучения в часы самостоятельной подготовки требований ст. 25 и 26 Строевого устава, которые военнослужащий должен знать наизусть и всегда четко и точно выполнять.

Построение, движение, изменение направления и другие действия подразделений и частей видов Вооруженных Сил, родов войск и специальных войск в пешем строю без материальной части выполняются по командам, приказам и приказаниям. Поэтому изучение строевой подготовки командир должен начинать с разъяснения военнослужащим, что управление строями осуществляется командами и приказаниями, которые подаются командиром голосом, сигналами, а также передаются с помощью технических и подвижных средств.

Команды и приказания могут передаваться по колонне через командиров подразделений и назначенных наблюдателей. Команды разделяются на предварительные и исполнительные, но могут быть и только исполнительные.

Предварительная команда подается отчетливо, громко и протяжно, чтобы находящиеся в строю поняли, каких действий от них требует командир. По всякой предварительной команде военнослужащие, находящиеся в строю и вне строя на месте, принимают положение «смирно», а в движении переходят на строевой шаг.

Исполнительная команда подается после паузы громко, отрывисто и четко. Исполнительная команда должна быть немедленно и точно выполнена. Чтобы привлечь внимание отдельного военнослужащего или подразделения к предварительной команде, при необходимости называется звание и фамилия военнослужащего или наименование подразделения, например: «Взвод - СТОЙ»; «Второе отделение, шагом - МАРШ»; «Рядовой Иванов, кру-ГОМ» и т. д. При подаче команд голос должен соизмеряться с протяженностью строя, а рапорт отдаваться четко, без резкого повышения голоса.

В заключение командир поясняет, что для отмены приема (действия) или для прекращения его подается команда «Отставить»; рассказывает и показывает, что по этой команде принимается положение, в котором обучаемые находились до выполнения приема.

2.2. Строевой расчет

При формировании сборных команд производится строевой расчет военнослужащих на подразделения (роты, взводы и отделения) и определяется



место каждого из них в строю.

Для расчета на батальоны, роты и взводы офицеры, прапорщики и сержанты выстраиваются отдельно. Солдаты выстраиваются в две шеренги и рассчитываются на батальоны. На каждый батальон назначается необходимое количество

офицеров, прапорщиков и сержантов. После этого батальоны разводятся на интервалы (дистанции), позволяющие произвести расчет внутри батальонов на роты и взводы, а также расчет внутри рот и взводов. Расчет производится по команде «По порядку - РАССЧИТАЙСЬ». По этой команде расчет начинается с правого фланга: каждый называет свой номер быстро поворачивая голову к стоящему слева от него, и быстро ставит ее прямо; левофланговую голову не поворачивает.

Строевой расчет во взводах выполняется в следующем порядке: командиры отделений выстраиваются в одной шеренге перед серединой строя лицом к нему. Остальной состав взвода выравнивается, и осуществляется расчет по общей нумерации, как указано выше, после чего командир взвода производит расчет по отделениям, называя, например, пятый ряд - левый фланг первого отделения, десятый ряд - левый фланг второго отделения, пятнадцатый ряд - левый фланг третьего отделения и т. д. Левофланговые военнослужащие первых шеренг в отделениях при наименовании отделений вытягивают руку вперед. Затем по команде «Первое и второе отделения напра-ВО, первое - десять, второе-пять шагов вперед, шагом - МАРШ», «Нале-ВО». Так по команде командира взвода отделения принимают указанный интервал (дистанцию).

По команде командира взвода «Командиры отделений, СТАТЬ В СТРОИ» назначенные командиры отделений становятся на правых флангах своих отделений и поворачиваются кругом. Затем производится расчет взвода в отделениях на первый и второй. Командиры отделений в расчет не входят.

2.3. Строй

На первом занятии по строевой подготовке надо показать элементы строя, дать уставные определения, рассказать о назначении элементов строя и основных команд по управлению им.

Строй - установленное Уставом размещение военнослужащих, подразделений и частей для их совместных действий в пешем порядке и на машинах (рис. 1).



Рис. 1. Одношереножный строй (шеренга) и его элементы

Шеренга - строй, в котором военнослужащие размещены один возле другого на одной линии. Указав на строй, командир говорит: «Строй, в котором вы сейчас стоите, есть развернутый одношереножный строй», после чего объясняет, и дает определение фланга и фронта, тыльной стороны, интервала и ширины строя.

Фланг - правая (левая) оконечность строя. При поворотах строя названия флангов не изменяются.

Фронт - сторона строя, в которую военнослужащие обращены лицом (машины - лобовой частью).

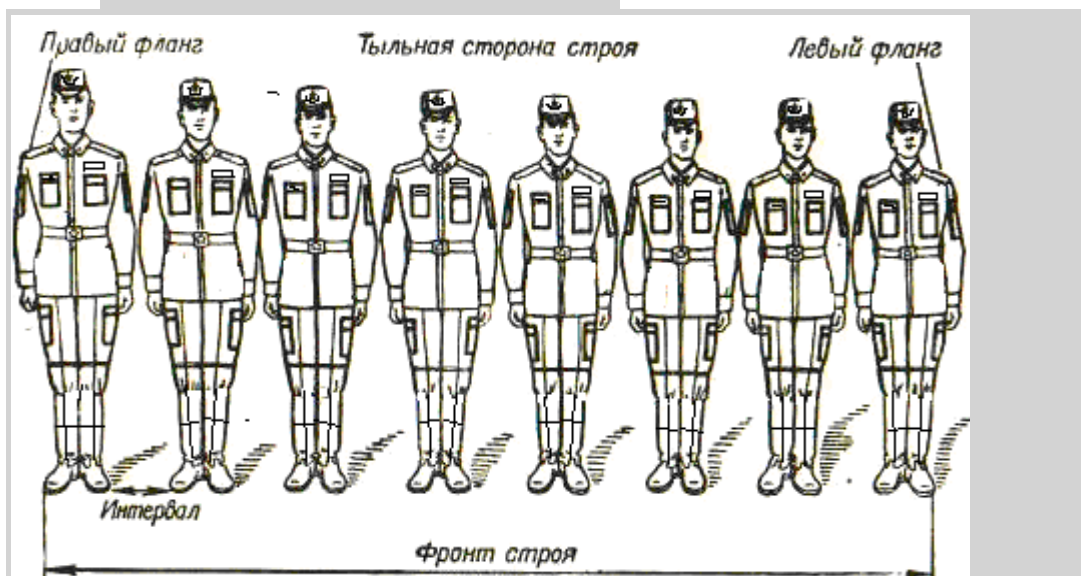
Тыльная сторона строя - сторона, противоположная фронту.

Интервал - расстояние по фронту между военнослужащими (машинами), подразделениями и частями. Командиру необходимо подчеркнуть, что в сомкнутом строю, в котором сейчас находятся военнослужащие, интервал между локтями рядом стоящих должен быть равен ширине ладони.

Дистанция - расстояние в глубину между военнослужащими (машинами), подразделениями и частями.

Ширина строя - расстояние между флангами.

После объяснения и показа элементов одношереножного строя командир выстраивает подразделение в двухшереножный строй и дает его определение.

Двухшереножный строй (рис. 2) - строй, в котором военнослужащие одной шеренги расположены в затылок военнослужащим другой шеренги на дистанции одного шага (вытянутой руки, положенной ладонью на плечо впереди стоящего военнослужащего).

Командир предлагает проверить дистанцию между шеренгами, для

чего обучаемые второй шеренги, вытянув руку (левую), кладут ладонь на плечо

впереди стоящего. В двухшереножном строю шеренги называются первой и второй. При повороте строя их название не изменяется.



Рис. 2. Двухшереножный строй и его элементы

Ряд - два военнослужащих, стоящих в двухшереножном строю в затылок один другому. Если за военнослужащим первой шеренги не стоит в затылок военнослужащий второй шеренги, такой ряд называется неполным;

Последний ряд всегда должен быть полным. При повороте двухшереножного строя кругом военнослужащие неполного ряда переходят во впереди стоящую шеренгу.

Четыре человека и менее всегда строятся в одну шеренгу. Чтобы показать разомкнутый строй, командир размыкает двухшереножный строй и поясняет, что в разомкнутом строю обучаемые в шеренгах расположены по фронту один от другого на интервалах в один шаг или же на интервалах, указанных командиром.

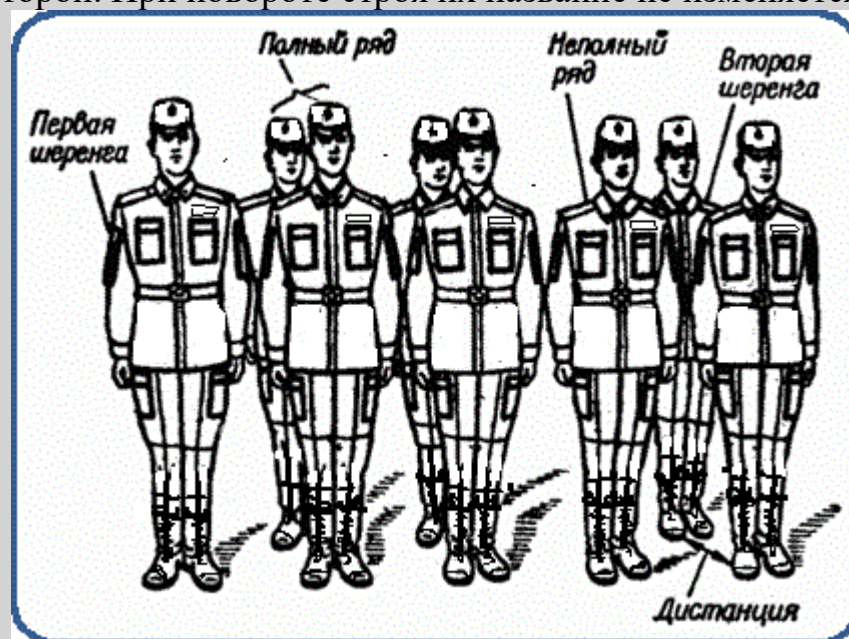
Затем командир ставит перед обучаемыми вопросы, проверяя, как они усвоили пройденный материал. Если обучаемые усвоили положения развернутого строя и его элементы, командир приступает к тренировке. В ходе тренировки, убедившись, что отработанные положения усвоены, командир приступает к показу и пояснению походного строя.

Походный строй (рис. 3) - это строй в котором подразделение построено в колонну или подразделения в колоннах построены одно за другим на дистанциях, установленных Уставом или командиром.

Командир, построив обучаемых в колонну, объясняет, что колонна - это строй, в котором военнослужащие расположены в затылок друг другу.

Колонны могут быть по одному, по два, по три, по четыре и более. Колонны применяются для построения подразделений и частей в

походный или развернутый строй. Командир указывает, что отделение строится в колонну походному, по два, взвод по одному, по два, по три, а взвод из четырех отделений - в колонну по четыре. Называя элементы походного строя, командир дает их определение.

Направляющий – военнослужащий (подразделение, машина), движущийся головным в указанном направлении. По направляющему соотносят свое движение остальные военнослужащие (подразделения, машины).

Замыкающий - военнослужащий (подразделение, машина), движущийся последним в колонне.



Рис.3. Походный строй в колонну по два

Глубина строя - расстояние от первой шеренги (впереди стоящего военнослужащего) до последней шеренги (позади стоящего военнослужащего), а при действиях на машинах - расстояние от первой линии машин (впереди стоящей машины) до последней линии машин (позади стоящей машины).

При показе элементов строя целесообразно для наглядности построить одно из отделений перед строем взвода (роты) и показать на нем все элементы строя.

После показа походных строев и их элементов командир проверяет усвоение, задавая контрольные вопросы. Удостоверившись, что обучаемые усвоили данный раздел, командир переходит к изучению раздела «Команды и порядок их подачи».

2.4. Строевая стойка

Для обучения военнослужащих строевой стойке командир строит подразделение в одну шеренгу и, выйдя перед серединой строя, показывает, как нужно принимать строевую стойку.



Начиная занятие, командир знакомит военнослужащих с элементами строевой стойки путем образцового ее показа. При этом обучаемые должны видеть командира при показе спереди и сбоку. Затем командир рассказывает и показывает, в каких случаях применяется строевая стойка, и обращает особое внимание на правильное ее принятие при отдаче (получении) приказа, при обращении военнослужащих друг к другу. Закончив показ, командир размыкает

подразделение и дает возможность военнослужащим принять положение строевой стойки, а сам проверяет каждого обучаемого, добиваясь устранения допущенных ими ошибок. Затем командир приступает к разучиванию строевой стойки по элементам.

Если большинство военнослужащих допускают ошибки, командир приступает к практическому изучению приема с помощью подготовительных упражнений. Для этого обучаемые в разомкнутом одношереножном строю становятся на линию строевого плаца. Командир показывает первое подготовительное упражнение - «Развертывание носков по линии фронта на ширину ступни». Дает военнослужащим возможность выполнить его в течение двух-трех минут, а сам следит за положением носков обуви. После этого командир приступает к тренировке. Выполнение подготовительного упражнения осуществляется по командам «Носки свести, делай - РАЗ», «Носки развести, делай - ДВА», «Носки свести, делай - РАЗ» и т. д.

Подавая команды, командир следит за шириной разведения носков и указывает на допускаемые обучаемыми ошибки. Сначала упражнение несколько раз выполняется под общую команду, затем командир проверяет выполнение упражнения каждым военнослужащим. Затем он приказывает еще раз приступить к самостоятельной тренировке. Выполнять упражнение нужно несколько раз и только после этого проверять, не отклонились ли носки обуви от линии. Во время самостоятельной тренировки, командиры проверяют поочередно каждого обучаемого и добиваются устранения допущенных ими ошибок.

После одиночной тренировки командир может перейти к попарной тренировке, для чего производит расчет в подразделении на первый и второй и командует: «Первые номера нале-Во, а вторые напра-ВО», затем «Первые номера проверяют, вторые выполняют, к попарной тренировке - ПРИСТУ-ПИТЬ», а сам следит за тренировкой, исправляет ошибки, допускаемые обучаемыми, и периодически меняет местами тренирующихся и контролирующих.

Затем командир показывает второе подготовительное упражнение приподнимание груди с подачей корпуса несколько вперед, подборанием живота, разворачиванием плеч и опусканием рук посередине бедер. Это упражнение отрабатывается в такой же последовательности, как и предыдущее. Командир разъясняет военнослужащим, что, начиная это упражнение, необходимо сделать глубокий вдох и в таком положении задержать грудную клетку, сделать выдох и продолжать дыхание с приподнятой грудью.

Приподняв грудь, корпус тела следует немного подать вперед и подобрать живот, а плечи развернуть. Руки при этом опускаются так, чтобы кисти, обращенные ладонями внутрь, были сбоку и посередине бедер, а пальца полусогнуты и касались бедер. Чтобы проверить правильность подачи корпуса несколько вперед, необходимо приподняться на носки (рис. 4, а), а затем, не изменяя наклона корпуса, опуститься на всю ступню (рис 4, б).



Рис.4.Изучение стройки по элементам.

Разучивание этого подготовительного упражнения производится по команде «Грудь приподнять, живот подобрать, плечи развернуть, корпус тела\подать вперед, делай - РАЗ, принять первоначальное положение, делай - ДВА». Упражнение выполняется до\тех пор, пока каждый

обучаемый\

в отделении (расчете, экипаже) не почувствует отличия положения корпуса при правильной строевой стойке от положения в свободном состоянии. Для показа различия этих положений необходимо использовать зеркало или расположить одну шеренгу против другой, а затем подать команду «Первые номера - стоять вольно, вторые номера - грудь приподнять». Такая же команда повторяется для первых номеров, а вторые номера стоят в положении «вольно». Прделав несколько раз это упражнение, военнослужащие наглядно убедятся в отличии положения строевой стойки от положения «вольно» (рис. 4, в).

При отработке второго подготовительного упражнения командир показывает, как обучаемые должны держать голову при строевой стойке. Чтобы проверить правильность положения головы, необходимо принять строевую стойку и, не опуская головы, посмотреть вниз перед собой. При правильном положении головы военнослужащий должен видеть на плацу самую близкую точку в двух-трех шагах от себя, любое другое положение головы обучаемого будет неправильным. Командир обращает внимание обучаемых на то, что при правильной строевой стойке грудь всегда находится несколько впереди подбородка.

Отработав подготовительные упражнения, командир приступает к тренировке всех элементов строевой стойки в целом, для чего подаст команды «Становись», «Смирно» или другие команды, например: «Два шага вперед (назад), шагом - МАРШ», «Рядовой Петров, шаг вперед, шагом - МАРШ» и т. д.

Для проверки правильности выполнения строевой стойки необходимо в ходе тренировки приказать обучаемым подняться на носки. Если строевая стойка была принята правильно, то все военнослужащие легко, без наклона вперед выполняют команду. Можно проверить правильность строевой стойки поднятием носков. Командир подаст команду «Поднять носки, делай - РАЗ». Те, кто принял правильно строевую стойку, носки поднять не смогут.

Научив принимать строевую стойку по разделением, командир тренирует военнослужащих в выполнении приема в целом, для чего подает команды, например: «Отделение, в одну шеренгу - СТАНОВИСЬ» или «Взвод - СМИРНО». Обучаемые выполняют команды, принимают строевую стойку, а командир следит за их действиями и добивается устранения допущенных ими ошибок.

После того как обучаемые научатся принимать строевую стойку, командир учит их выполнять команды «Вольно» и «Заправиться». Перед командой «Заправиться» надо всегда подавать команду «Вольно».

По команде «Вольно» следует стать свободно, ослабить в колене правую или левую ногу, но не сходить с места, не ослаблять внимания и не разговаривать. По команде «Заправиться» разрешается, не оставляя своего места в строю и стоя свободно, поправить оружие, обмундирование

и снаряжение, негромко разговаривать. При необходимости выйти из строя надо получить разрешение своего непосредственного начальника; курить можно только с разрешения старшего командира.

Закончив показ и объяснение, как выполняются эти команды, командир приступает к обучению. С этой целью производит различные построения, подавая команды, например: «Отделение - РАЗОЙДИСЬ», «Взвод, в одну шеренгу - СТАНОВИСЬ», «Вольно», «Заправиться» и т. д.

Обучаемые по команде «Становись» занимают свои места в строю, принимают строевую стойку, а командир проходит перед строем и проверяет правильность ее выполнения. Убедившись, что обучаемые приняли строевую стойку правильно, подает команду «Вольно» и следит, как она выполняется.

Сделав замечания тем, кто неправильно выполнил команду «Вольно», и подав ее несколько раз для тренировки, командир учит выполнять команду «Заправиться». Так, подавая неоднократно команды «Становись», «Вольно», «Заправиться», он добивается правильного и четкого их выполнения. В дальнейшем навыки в выполнении строевой стойки и действия по командам «Вольно» и «Заправиться» совершенствуются на всех занятиях.

В конце занятия командиры подразделений должны дать оценку каждому военнослужащему за выполнение строевой стойки. С этой целью командир проверяет и оценивает правильность строевой стойки у каждого военнослужащего.

При обучении курсантов необходимо после отработки строевой стойки дать им практику в обучении подчиненных. Ошибки курсантов-руководителей в методике проведения занятия и трактовке Строевого устава должны немедленно устраняться с показом им правильных приемов и действий.

2.5. Повороты на месте

Командир объясняет, что повороты на месте выполняются одиночными военнослужащими на всех занятиях, при подходе к



начальнику и отходе от него, при постановке в строй, а также подразделениями как на занятиях, так и во время построений и передвижений.

Обучение поворотам на месте начинается после отработки строевой стойки, так как только на ее основе можно правильно освоить такие приемы. При этом вначале необходимо отработать повороты направо, налево (на $1/4$ круга) и кругом (на $1/2$ круга), а затем повороты пол-оборота направо и пол-оборота налево ($1/8$ круга).

Для обучения поворотам на месте командир выстраивает подразделение по периметру строевой площадки (в одну шеренгу с интервалом четыре шага) и, выйдя на середину строя, показывает поворот в целом в уставном темпе.

Показывая прием по разделениям, поясняет, что поворот кругом и налево производится в сторону левой руки на левом каблуке и правом носке, а поворот направо - в сторону правой руки на правом каблуке и левом носке.

Причем все повороты выполняются на два счета. По первому счету надо повернуться, сохраняя правильное положение корпуса, и, не сгибая ног в коленях, перенести тяжесть тела на впереди стоящую ногу, по второму счету кратчайшим путем приставить другую ногу.

Для четкого и красивого поворота на месте необходимо перенести тяжесть тела на ту ногу, в сторону которой делается поворот, с одновременным рывком корпуса в сторону поворота и сильным упором на носок противоположной ноги, сохраняя устойчивое положение туловища. После этого командир показывает прием в медленном темпе с одновременным разъяснением порядка действий по предварительной и исполнительной командам. Поворот направо разучивается по разделениям на два счета.

Показав прием по разделениям, командир командует: «Направо, по разделениям, делай - РАЗ, делай - ДВА». Командир следит за тем, чтобы обучаемые по первому счету, резко повернувшись в сторону правой руки на правом каблуке и на левом носке, сохраняли положение корпуса, как при строевой стойке, и не сгибали ног в коленях, перенося тяжесть тела на впереди стоящую ногу (рис.5, и). Каблук сзади стоящей ноги и носок впереди стоящей ноги должны быть развернуты так, чтобы после окончания поворота носки оказались развернутыми на ширину ступни. Положение рук должно быть, как при строевой стойке.

При неправильном или нечетком выполнении элемента по счету

«РАЗ» подается команда «Отставить», по счету «делай - ДВА» кратчайшим путем приставить левую ногу, не сгибая ее в колене.

Разучив с подразделением поворот направо по разделениям, командир приступает к разучиванию его в целом. Для этого он подает команду «Напра-ВО» и сопровождает ее подсчетом вслух: «раз, два».

Изучение приема можно продолжать под счет вслух самих обучаемых или под барабан.



Рис.5.Положение ног

а-при повороте направо; б-после разворота;

в-при повороте налево;г-при повороте кругом

При изучении поворота необходимо обратить внимание на то, чтобы он выполнялся не только с помощью ног, но и с помощью резкого движения корпусом в сторону поворота с соблюдением всех правил строевой стойки. Закончив тренировку в выполнении поворота направо, командир сначала показывает в целом, а затем по разделениям поворот налево. Поворот налево также выполняется на два счета. По команде «Налево, по разделениям, делай - РАЗ» обучаемые должны повернуться на левом каблуке и правом носке, перенести тяжесть тела на левую ногу, сохраняя правильное положение корпуса, не сгибая ног в коленях и не размахивая во время поворота руками (рис. 5, б). По счету «делай - ДВА» правую ногу надо кратчайшим путем приставить к левой так, чтобы каблуки были вместе, а носки развернуты на ширину ступни. После показа и пояснения поворота налево в такой же последовательности проводится тренировка в выполнении этого поворота. Изучив с

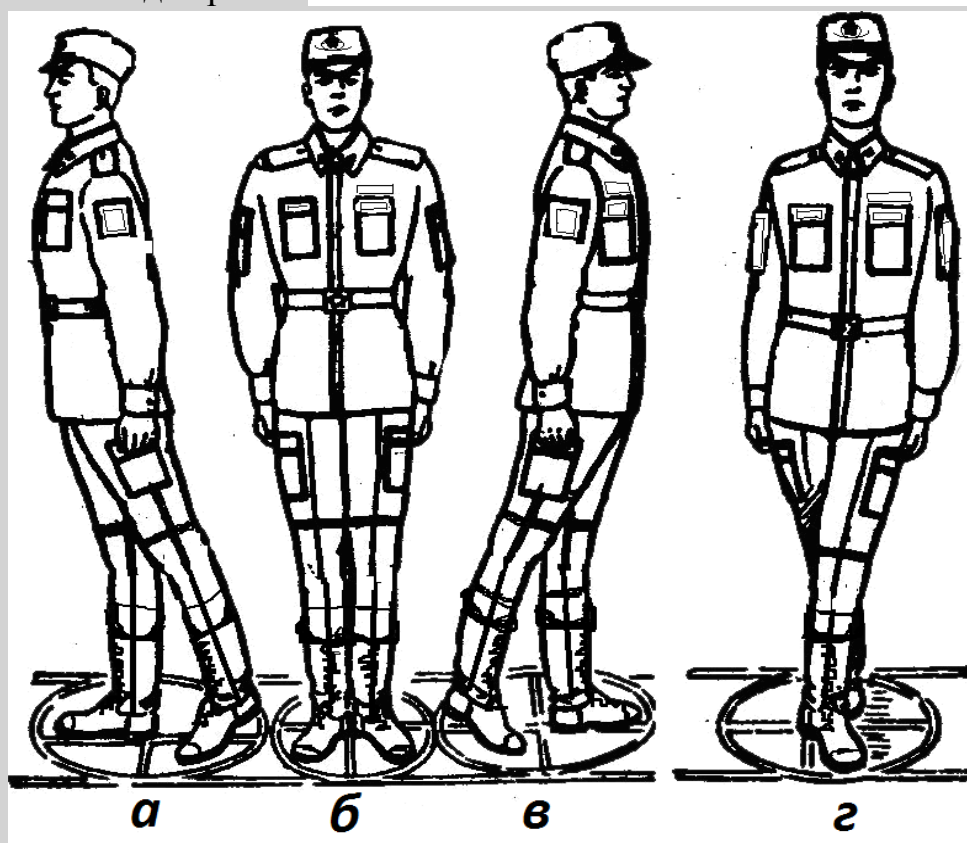
подразделением поворот налево, командир переходит к изучению поворота кругом. Он показывает прием в целом, затем по разделениям на два счета. Далее командир поясняет, что поворот кругом выполняется по команде «Кру-ГОМ» так же, как поворот налево, с той лишь разницей, что разворот корпуса делается на 180° (рис. 5, в).

По команде «Кругом, по разделениям, делай - РАЗ» надо резко повернуться на левом каблуке и правом носке, не сгибая ног в коленях, перенести тяжесть тела на каблук левой ноги, подавая корпус немного вперед. При повороте кругом также не допускается размахивание руками вокруг корпуса. По счету «делай - ДВА» надо кратчайшим путем приставить правую ногу к левой так, чтобы каблуки были вместе, а носки развернуты на ширину ступни. Добившись правильного выполнения приема по разделениям, следует перейти к тренировке обучаемых в выполнении поворота кругом в целом.

При обучении повороту кругом командир должен внимательно следить за тем, чтобы обучаемый не срывал преждевременно с места стоящую сзади ногу, а при повороте не допускал колебания корпусом и размахивания руками.

Тренировка в поворотах направо, налево, кругом проводится самостоятельно, попарно и в составе отделения до полного усвоения. Если военнослужащий выполняет поворот или его элемент неправильно, командир подаст команду «Отставить», указывает на ошибку и подает команду на повторение. Если военнослужащий повторяет ошибку, то командир выводит его из строя, показывает ему ошибку, подает команды, обучает его, устраняя в процессе выполнения команды все неправильные действия. Находящиеся в это время в строю выполняют прием по командам командира вместе с обучаемым.

По окончании обучения военнослужащего, допустившего ошибку, командир приказывает ему встать в строй и вызывает из строя очередного обучаемого.

При обучении военнослужащих поворотам на месте возможны следующие ошибки: преждевременный поворот корпуса по предварительной команде, сгибание ног в коленях, размахивание руками при повороте, наклонение головы вниз, опускание груди или выпячивание живота, отклонение корпуса назад, поворот не на каблуке, а на всей ступне, при повороте кругом неполный разворот, приставление ноги не кратчайшим путем и при этом качание корпуса. В ходе обучения командир совершенствует свою строевую выучку, поэтому, подавая команды личному составу, сам образцово выполняет приемы.

Во время занятий с курсантами военно-учебных заведений в целях развития у них командирских и методических навыков целесообразно поочередно ставить их в роль обучающего.

2.6. Движение строевым шагом

Строевой шаг является одним из наиболее сложных и трудных по усвоению строевых приемов, выполнение которого требует от обучаемых особой собранности, подтянутости, четкости, согласованного движения рук и ног.



Рис.6.Положение рук при движении строевым шагом

Строевой шаг применяется при прохождении подразделений торжественным маршем, выполнении воинского приветствия в движении, при подходе военнослужащего к начальнику и отходе от него, при выходе из строя и возвращении в строй, а также на строевых занятиях. Рекомендуется следующая последовательность обучения движению строевым шагом: тренировка в движении руками; тренировка в обозначении шага на месте; тренировка в движении строевым шагом на четыре счета; тренировка в движении строевым шагом на два счета; тренировка в движении строевым шагом в замедленном темпе (со скоростью 50-60 шагов в минуту); тренировка в движении строевым шагом в уставном темпе по разметке строевой площадки; общая тренировка в движении строевым шагом по плацу без разметки; прием зачетов.

Рассказав о применении строевого шага, командир приступает к его разучиванию с подразделением. Обучение движению строевым шагом, как и каждый новый прием, следует начинать с образцового показа и

ПОЯСНЕНИЯ.

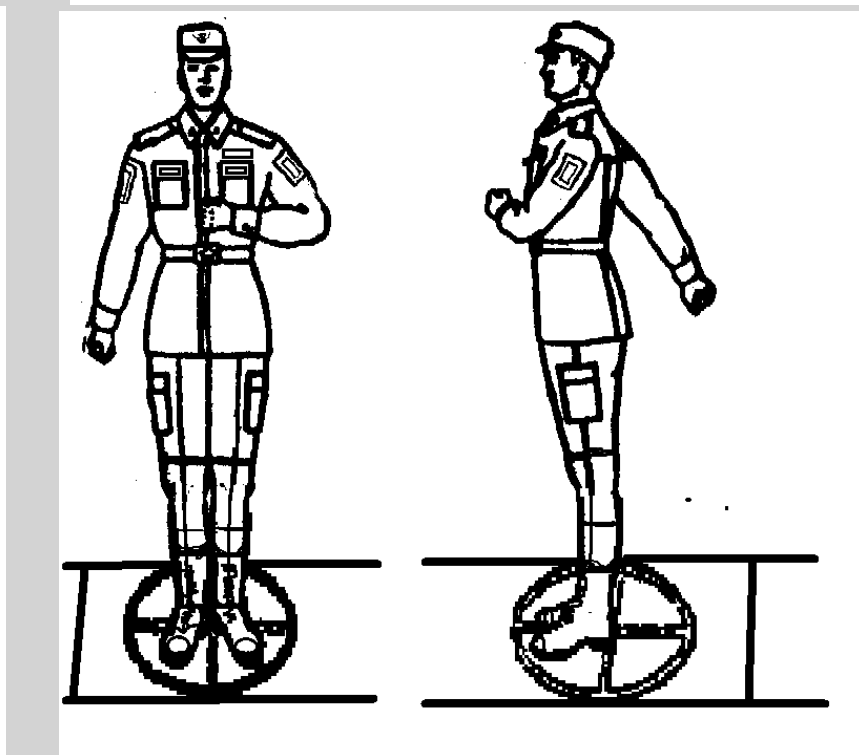

Рис.7.Разучивание движения рук с одновременным обозначением шага на месте

Разучивать строевой шаг рекомендуется по элементам, применяя для этого подготовительные упражнения. Показав движение строевым шагом в целом, командир показывает по разделениям первое подготовительное упражнение — движение руками (рис. 6), а затем подает команду «Движение руками, делай - РАЗ, делай - ДВА». По счету «делай - РАЗ» военнослужащие должны согнуть правую руку в локте, производя движение от плеча около тела так, чтобы кисть руки поднялась на ширину ладони выше пряжки пояса и находилась на расстоянии ладони от тела; одновременно левую руку отвести назад до отказа в плечевом суставе. Пальцы рук должны быть полусогнуты, а локоть правой руки слегка приподнят. По счету «делай - ДЕЗА» обучаемые должны выполнить движение левой рукой вперед, а правой, начиная от плеча, назад до отказа. После каждого счета командир задерживает положение рук обучаемых и исправляет допущенные ими ошибки. При неправильном выполнении приема большинством обучаемых он подает команду «Отставить», а если ошибки допускаются одиночными военнослужащими, подает команду, например, «Рядовой Иванов - ОТСТАВИТЬ».

После разучивания подготовительного упражнения для рук по разделениям по командам командира можно перейти к обучению под счет самих военнослужащих или под барабан. Для усложнения этого упражнения к нему в последующем добавляется обозначение шага на месте (рис. 7).

Обозначение шага на месте производится по команде «На месте, шагом - МАРШ». По этой команде обучаемые поднимают ногу на 15-20 см от земли и ставят ее на землю на всю ступню.

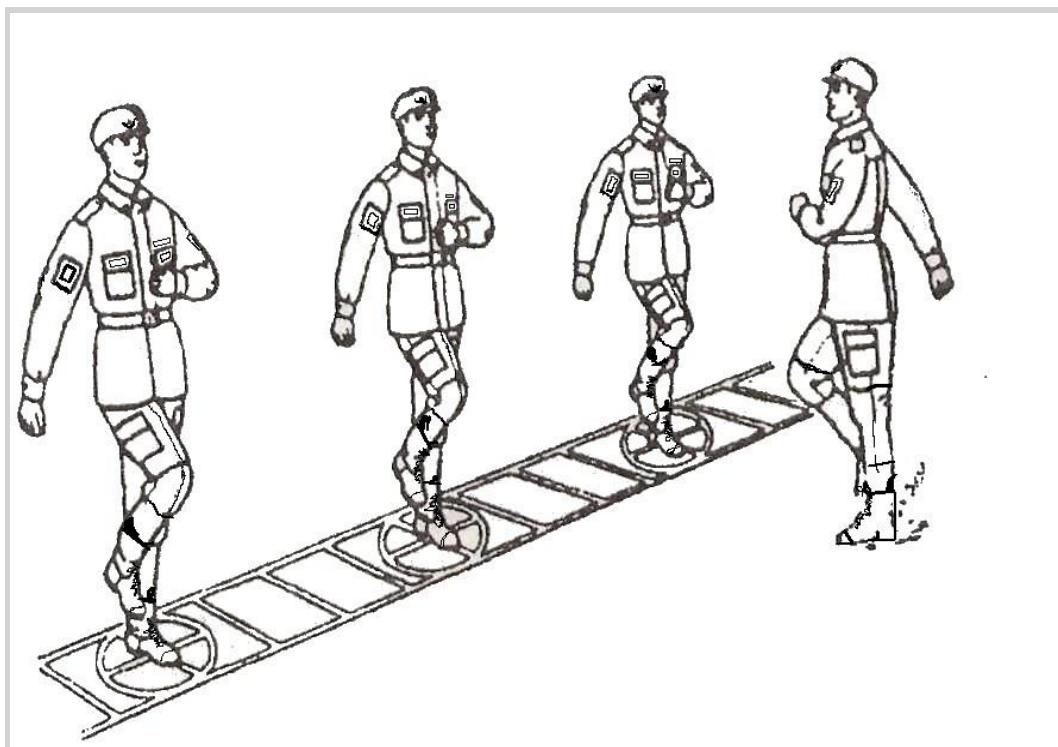
Для отработки подготовительного упражнения для рук с шагом на месте командир подает команду «Движение руками с шагом на месте, делай - РАЗ, делай - ДВА». В период тренировки особое внимание обращается на правильное движение и положение рук.

После усвоения правильного положения рук при шаге на месте командир приступает к изучению следующего подготовительного упражнения - движения строевым шагом по разделениям на четыре и на два счета. Показав подготовительное упражнение по разделениям на четыре счета, командир размыкает подразделение на четыре шага и, повернув его направо, командует: «Строевым шагом, по разделениям на четыре счета, шагом - МАРШ». После команды «Марш» считает: «раз, два, три, четыре; раз, два, три, четыре» и т. д. Счет «делай - РАЗ» произносится громко.



Рис.8. Движение строевым шагом
а-положение перед началом движения;
б-начало движения(первый шаг);
в-положение по окончании первого шага

По предварительной команде «Шагом» военнослужащие подают корпус несколько вперед, перенося тяжесть тела больше на правую ногу и сохраняя устойчивость (рис. 8). По исполнительной команде «Марш» и по счету «делай - РАЗ» они начинают движение с левой ноги, полным шагом, вынося ногу вперед с оттянутым носком (при этом ступня параллельна земле) на высоту 15-20 см от земли, и ставятся твердо на всю ступню, отрывая в то же время от земли правую ногу с подтягиванием ее на полшага вперед к пятке левой ноги. Одновременно с шагом обучаемые делают движение правой рукой вперед, а левой назад до отказа (как было указано в первом подготовительном упражнении) и стоят на левой ноге с опущенными руками, правая нога прямая, носком почти у самой земли.

По счету «два, три, четыре» делают выдержку, устраняя в это время допущенные ошибки.

По следующему счету «раз» повторяется движение с правой ноги, а по счету «два, три, четыре» - снова выдержка и т. д.

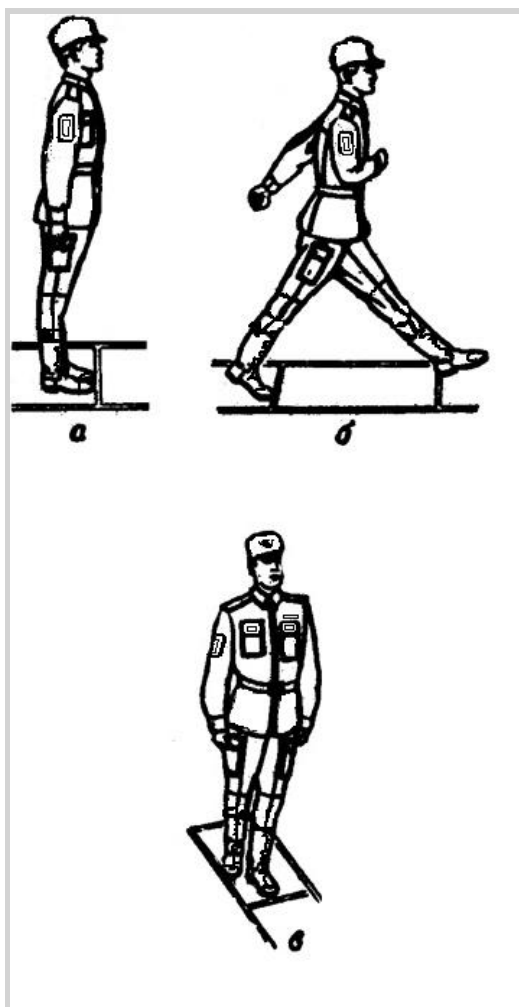
После отработки подготовительного упражнения на четыре счета командир повторяет это же движение на два счета, для чего подает команду «Строевым шагом, по разделениям на два счета, шагом - МАРШ» и считает: «раз, два; раз, два» и т. д. Под счет «раз» выполняется шаг вперед, под счет «два» - выдержка.

Если военнослужащие допускают ошибки, следует еще раз повторить упражнение на четыре счета. Затем командир приступает к обучению движения строевым шагом с темпом 50-60 шагов в минуту с последующим наращиванием темпа движения до 120 шагов в минуту. Для исправления ошибок рекомендуется с полного темпа движения строевым шагом снова перейти к движению по разделениям на четыре или два счета. В ходе тренировки отделения в выполнении приема в целом необходимо строго выдерживать темп движения 110-120 шагов в минуту.

Командир, находясь в середине строевой площадки, подает необходимые команды. Если он замечает общую ошибку, то останавливает подразделение, поворачивает его налево и, показав, как надо делать, продолжает тренировку. Если ошибка допускается отдельными военнослужащими, командир поочередно отводит их на шаг в сторону, становится рядом и на ходу исправляет ошибку. Обучение по разделениям и в целом может проводиться по командам и под счет командира, самостоятельно под счет обучаемых, а также под барабан.

При обучении движению строевым шагом необходимо добиваться, чтобы обучаемые при движении не раскачивались из стороны в сторону. Причина раскачивания - неправильная постановка ног при движении: вместо того чтобы ставить ноги внутренней частью стоп по оси движения, ставят их в стороны, при этом центр тяжести тела с каждым шагом смещается то вправо, то влево. Если военнослужащий при движении строевым шагом как бы подпрыгивает, ему надо указать на его ошибку и потребовать, чтобы он переносил тяжесть тела с ноги на ногу равномерно,

а не рывками. Нельзя допускать при движении заноса одной ноги за другую. По окончании обучения движению строевым шагом командир оценивает действие каждого обучаемого.

Курсантам может быть рекомендована тренировка под свой счет: Назначение курсантов поочередно командирами отделений будет способствовать выработке командного языка и методических навыков.

Перед изучением поворотов в движении целесообразно отработать движение шагом и бегом, изменение скорости движения, прекращение движения.

Нормальная скорость движения шагом 1 10-120 шагов в минуту. Размер шага 70-80 см. Нормальная скорость движения бегом 165-180 шагов в минуту. Размер шага 85-90 см.

Движение бегом начинается по команде «Бегом - МАРШ». При начале движения бегом с места обучаемый по предварительной команде должен слегка подать корпус вперед, руки полусогнуть, отвести локти несколько назад, а по исполнительной команде начать бег с левой ноги, выполняя руками свободные движения вперед и назад в такт бегу. Обучение бегу начинается с показа и освоения его техники в медленном темпе.

Показывая технику бега, командир обращает внимание на положение корпуса и движение рук, толчок ногой, вынос ее вперед и постановку на землю. После показа обучаемые по команде командира бегут в колонне по одному вокруг строевой площадки, соблюдая дистанцию четыре - шесть шагов. Командир, находясь в центре, наблюдает за их бегом, следя за правильностью выполнения отдельных элементов техники бега, указывая на ошибки и требуя их устранения.

Для перехода в движении с шага на бег по предварительной команде руки надо полусогнуть, отведя локти несколько назад. Исполнительная команда подается командиром одновременно с постановкой обучаемым левой ноги на землю. По этой команде он делает правой ногой очередной шаг и с левой ноги начинает движение бегом с нормальной скоростью. Для перехода с бега на шаг подается команда «Шагом - МАРШ». Исполнительная команда подается одновременно с постановкой правой ноги на землю. По этой команде надо сделать еще два шага бегом и с постановкой левой ноги на землю начать движение шагом.

При необходимости перейти с движения шагом (бегом) к шагу (бегу) на месте подается отрывисто и четко команда «На месте». Командир перед строем показывает шаг на месте в целом и по разделениям с объяснением: шаг на месте обозначается подниманием и опусканием ног; ногу надо поднимать на 15-20 см от земли и ставить ее на землю с передней части ступни на весь след; руками производить движение в такт шагу. После этого он приступает к обучению.

Обучение шагу на месте производится по разделениям на два счета. «Делай - РАЗ» - поднять левую ногу на 15-20 см от земли, правой рукой

при этом произвести движение так, чтобы кисть ее поднялась выше пряжки пояса (поясного ремня) на ширину ладони и на расстояние ширины ладони от тела; левой рукой - назад до отказа в плечевом суставе. По счету «Делай - ДВА» - левую ногу поставить на землю с передней части ступни на весь след. Руки опустить, кисти сбоку и посередине бедер. Повторяя команду, отрабатывают попеременно описанные положения правой и левой ноги (руки). При этом особое внимание обращается на положение рук и соблюдениестроевой стойки. Если обучаемый при выполнении приемов допускает ошибки, то обучение следует продолжать до их устранения.

Тренировка проводится по команде «На месте шагом - МАРШ». При переходе с шага на месте к движению шагом одновременно с постановкой левой ноги на землю (при шаге на месте) подается команда «Прямо». По этой команде обучаемый делает еще один шаг на месте и с левой ноги начинает движение полным шагом.

По команде «На месте бегом - МАРШ» обучаемый выполняет бег на месте, ставя ноги на переднюю часть ступни и производя движение руками в такт бегу.

По команде «Прямо», подаваемой одновременно с постановкой в беге левой ноги на землю, надо сделать правой ногой еще один шаг в беге на месте и с очередной постановкой левой ноги на землю начать бег с движением вперед.

Показав технику движения шагом и бегом, перехода с шага на бег и наоборот, пояснив требования Строевого устава по их выполнению, командир приступает к тренировке разученных приемов и действий. Убедившись, что большинство обучаемых правильно усвоили технику движения шагом и бегом, командир, указывая на недостатки отдельных обучаемых, предлагает устранить их во вне учебное время, а сам приступает к объяснению и показу выполнения приемов изменения скорости движения. С этой целью командир размыкает обучаемых на интервал пять-шесть шагов для удобства проведения тренировки.

Для изменения скорости движения подаются команды: «Шире шаг», «Короче шаг», «Чаще шаг», «Ре-ЖЕ», «Полшага», «Полный шаг».

Чтобы принять в сторону на несколько шагов в строю на месте, подается команда, например: «Два шага вправо (влево), шагом - МАРШ», при этом ногу следует приставлять после каждого шага. Для продвижения вперед или назад на несколько шагов подается команда, например: «Два шага вперед (назад), шагом - МАРШ». По этой команде сделать два шага вперед (назад) и приставить ногу. При движении вправо, влево и назад движение руками не выполняется. Для прекращения движения подаются команды, например: «Взвод - СТОЙ». «Рядовой Петров - СТОЙ». По исполнительной команде, подаваемой одновременно с постановкой на землю правой или левой ноги, надо сделать еще один шаг и, приставив ногу, принять положение «Смирно».

2.7. Повороты в движении

Разучивание с подразделением поворотов в движении начинается с показа их командиром. После показа командиром отделения поворота направо в движении в целом поворот разучивается по разделением на три счета. Командир командует: «Поворот в движении направо, по разделением: делай - РАЗ, делай - ДВА, делай - ТРИ». По счету «делай - РАЗ» необходимо сделать строевой шаг левой ногой вперед, произведя взмах руками в такт шагу, и остановиться в положении с опущенными руками; по счету «делай - ДВА» резко повернуться направо на носке левой ноги, одновременно с поворотом вынести правую ногу вперед и сделать шаг в новом направлении, по счету «делай - ТРИ» приставить левую ногу. На следующий счет «делай - РАЗ», «делай - ДВА», «делай - ТРИ» прием повторяется сначала и т. д.

Для тренировки командир рассчитывает подразделение на первый и второй, располагает военнослужащих друг против друга в восьми шагах с интервалом четыре шага, чтобы каждый из них находился против малого квадрата на внутренних линиях строевой площадки. Тренировка проводится на четыре счета с движением три шага вперед по команде «Поворот в движении направо на четыре счета, шагом - МАРШ» и подсчитывает: «раз, два, три, ЧЕТЫРЕ». На счет «раз, два, три» обучаемые делают три строевых шага вперед вдоль линии квадрата, а на громкий счет «ЧЕТЫРЕ» - поворот направо и шаг. Под следующий счет «раз, два, три, ЧЕТЫРЕ» упражнение повторяется. Военнослужащие совершают движение по квадрату 4x4 шага. Вначале темп движения составляет 60 шагов в минуту, а затем 1 10-120 шагов в минуту под барабан.

Перед отработкой поворота налево командир подчеркивает, что он выполняется так же, как поворот в движении направо, с той лишь разницей, что производится после четырех шагов, а под очередной счет «раз» выполняется поворот на носке правой ноги. Исполнительная команда подается одновременно с постановкой на землю левой ноги. Для тренировки командир отводит подразделение на шаг назад и располагает его на внешней линии прямоугольника. Выполнение поворота начинается по команде «Поворот в движении налево на четыре счета, шагом - МАРШ» и затем ведется под счет «раз, два, три, четыре», а под следующий громкий счет «раз» военнослужащие делают поворот и шаг, под счет «два, три, четыре» продолжают движение. Завершаться тренировка может под счет самих обучаемых или под барабан. Для лучшего усвоения рекомендуется проводить тренировку в повороте направо и налево слитно по малому и большому квадратам строевой площадки, для чего подразделение двигается с дистанцией между военнослужащими четыре шага

Перед изучением поворота кругом в движении командир накануне

изучает с личным составом требования ст. 38 Строевого устава. Поворот в движении кругом требует особо тщательного обучения, более длительной тренировки. Командир обращает внимание военнослужащих на то, что поворот в движении кругом в отличие от поворотов направо, налево выполняется на носках обеих ног и движение после поворота начинается с левой ноги в тот момент, когда ноги находятся на носках. Опускаться на пятки после поворота не разрешается.



Рис.9. Тренировка в поворотах налево в движении

Командир разъясняет, что для поворота кругом в движении исполнительная команда «Марш» подается одновременно с постановкой на землю правой ноги, а затем на три счета выполняется поворот.

Обучение повороту кругом в движении начинается по разделениям начетыре счета по команде «Поворот в движении кругом, по разделениям: делай - РАЗ, делай - ДВА, делай - ТРИ, делай - ЧЕТЫРЕ».

Для поворота кругом по счету «делай - РАЗ» обучаемые делают шаг вперед с левой ноги и остаются в таком положении (рис. 10, а), по счету «делай - ДВА» выносят правую ногу на полшага вперед и несколько влево (рис. 10, б) и, резко повернувшись в сторону левой руки на носках обеих ног, остаются в таком положении. По счету «делай - ТРИ» делают шаг с левой ноги вперед (рис. 10, в), а по счету «делай - ЧЕТЫРЕ» приставляют правую ногу.

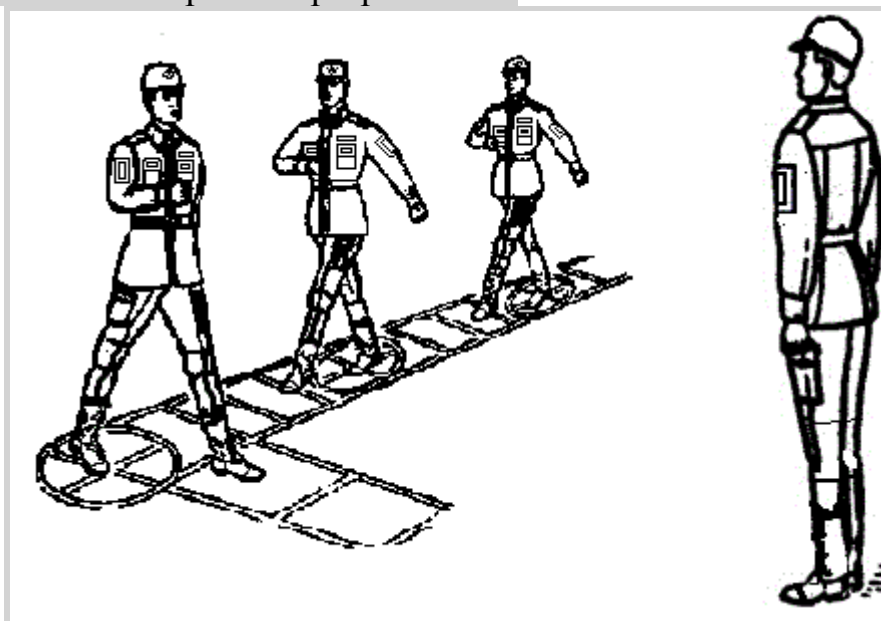

Рис.10. Поворот кругом в движении:
 а-шаг вперед; б-полшага вперед и влево;
 в-положение после поворота

Упражнение повторяется в такой же последовательности в новом направлении сначала под счет командира, а затем самостоятельно под счет обучаемых или под барабан.

При выполнении поворота кругом особое внимание обращается на его резкость, а также на движение рук в такт шагу, т. е. когда по счету «делай - ДВА» вначале выносится правая нога на полшага вперед, следует вместе с ней посылать левую руку вперед, а правую назад. Как только правая нога опустилась на носок, руки должны быть опущены. В момент начала поворота на носках обеих ног руки, двигаясь в такт шагу, окажутся внизу. По счету «делай - ТРИ» правая рука начинает движение вперед, а левая назад.

Командир внимательно следит за тем, чтобы при выносе правой ноги вперед на полшага руки преждевременно не прижимались. Особое внимание во время тренировок в выполнении поворота в движении командир уделяет координации движения рук в такт шагу. Тренировка в выполнении этого приема может проводиться по команде «Поворот кругом с движением три шага вперед, шагом - МАРШ», а под счет «раз, два, три» делаются три шага, под счет «четыре» - поворот кругом.

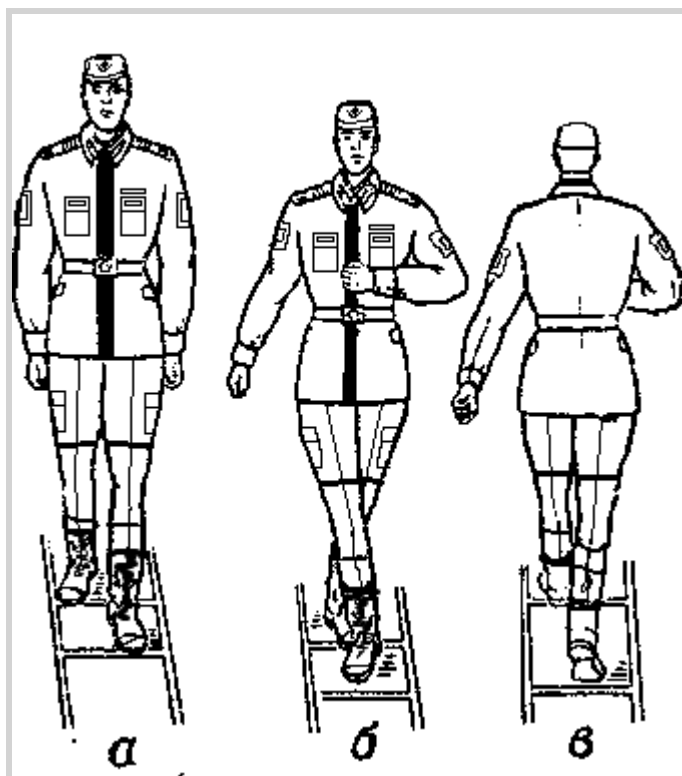
Заканчивая занятие, командир тренирует в движении строевым шагом и выполнении поворотов одновременно всех военнослужащих. Для этого расставляет их на строевой площадке с дистанцией четыре шага и

приказывает, чтобы они по команде прошли этот прямоугольник в течение 30 с. По команде командира «Строевым шагом - МАРШ» обучаемые начинают движение, а командир следит за ними и через 30 с подаст команду «Стой». По команде «Стой» военнослужащие останавливаются, а по командам «Вольно», «Заправиться» смотрят, достигли ли они того места, откуда начали движение. Затем это упражнение повторяется под барабан.

Поворот и полуобороты направо и налево при движении бегом выполняются по тем же командам, что и при движении шагом, повороте на одном месте на два счета и в такт бегу. Поворот кругом при беге осуществляется в сторону левой руки на одном месте на четыре счета - в такт бегу.

Для закрепления навыков в поворотах в движении следует их периодически включать в упражнения утренней физической зарядки при проведении ее под оркестр, а также в специальные строевые тренировки и состязания на лучшее подразделение.

2.8. Выполнение воинского приветствия

Устав Внутренней службы Вооруженных Сил РФ обязывает всех военнослужащих при встрече и обгоне приветствовать друг друга, строго

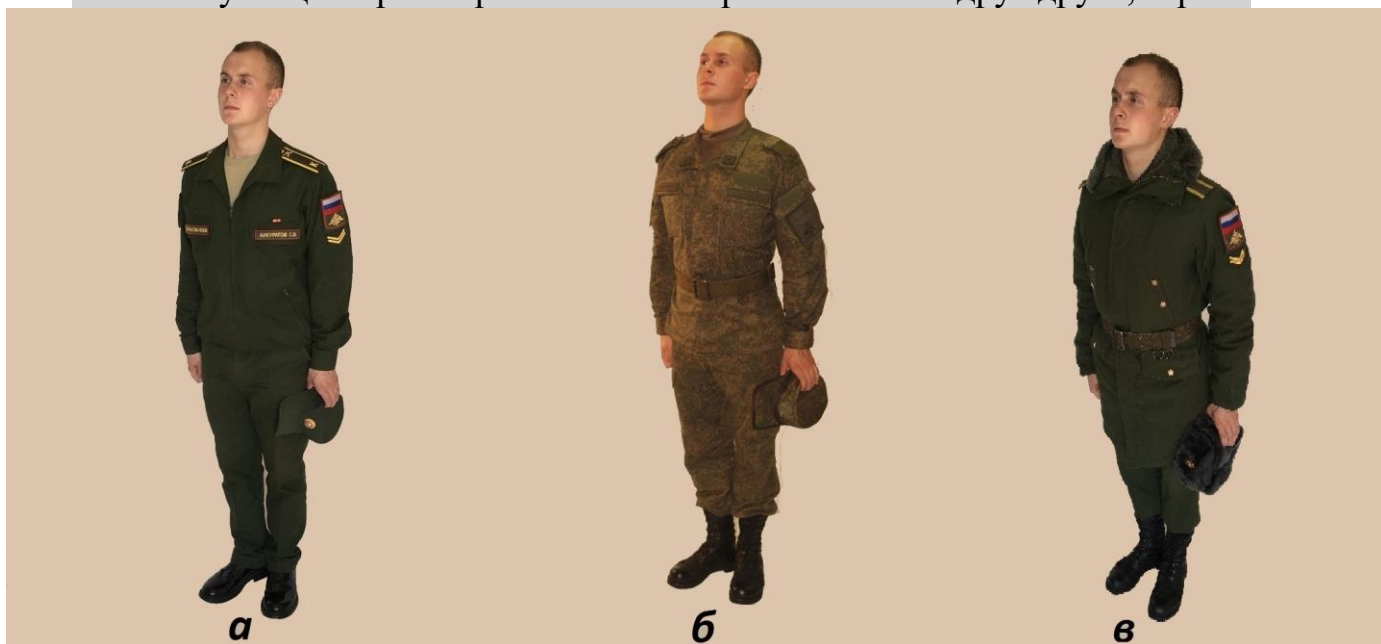

соблюдая правила, установленные Строевым уставом. Воинское приветствие является воплощением товарищеской сплоченности военнослужащих, свидетельством взаимного уважения и проявления общей культуры.

Подчиненные и младшие по воинскому званию приветствуют первыми, а при равном положении первым приветствует тот, кто считает себя более вежливым и воспитанным. Обучение правилам выполнения воинского приветствия на месте надо проводить вначале без головного убора, а потом с надетым головным убором. Командир предварительно

повторяет с обучаемыми выполнение приемов «Головные уборы - СНЯТЬ», «Головные уборы - НАДЕТЬ».

Головные уборы надевают и снимают в строю по команде. При необходимости одиночные военнослужащие головной убор снимают и надевают без команды. Снятый головной убор держат в левой согнутой в локте руке кокардой вперед (рис. 11). Без оружия или с оружием в положении «за спину» головной убор снимают и надевают правой рукой, а с оружием в положениях «на ремень», «на грудь» и «у ноги» - левой.

При снятии головного убора с карабином в положении «на плечо» карабин предварительно берется к ноге. Хотя прием снятия головного убора по своему выполнению несложный, целесообразно вначале изучить его по разделениям, а потом в целом. Для обучения выполнению приема по разделениям командир подает команду «Головные уборы снять, по разделениям: делай - РАЗ, делай - ДВА, делай - ТРИ».



Рис. 11. Положение снятого головного убора:
а-фуражки, б-фуражки полевой хлопчатобумажной;
в-шапки-ушанки

По счету «делай - РАЗ» правой рукой взять головной убор (фуражку за козырек, пилотку и шапку-ушанку за верхнюю часть), по счету «делай - ДВА» снять головной убор и опустить его на уровень поясного ремня и немного влево, одновременно левой рукой взять фуражку за козырек, пилотку и шапку за переднюю часть у кокарды, чтобы четыре пальца левой руки были наружу, а большой палец внутри головного убора, по счету «делай - ТРИ» левую руку с головным убором согнуть в локте и удерживать под прямым углом кокардой вперед, а правую руку одновременно с этим опустить.

Надевание головного убора надо также выполнять сначала по разделениям, для чего командир подает команду «Головные уборы надеть, по разделениям: делай - РАЗ, делай - ДВА, делай - ТРИ».

По счету «делай - РАЗ» левую руку с головным убором подать вперед к поясу и одновременно передать его в правую руку. По счету «делай - ДВА» опустить левую руку и надеть головной убор на голову. По счету «делай - ТРИ» резко опустить правую руку вниз. Закончив обучение военнослужащих снятию и надеванию головных уборов по разделениям, командир приступает к тренировке в выполнении приемов в целом, для чего подает команды: «Головные уборы - СНЯТЬ», «Головные уборы - НАДЕТЬ».

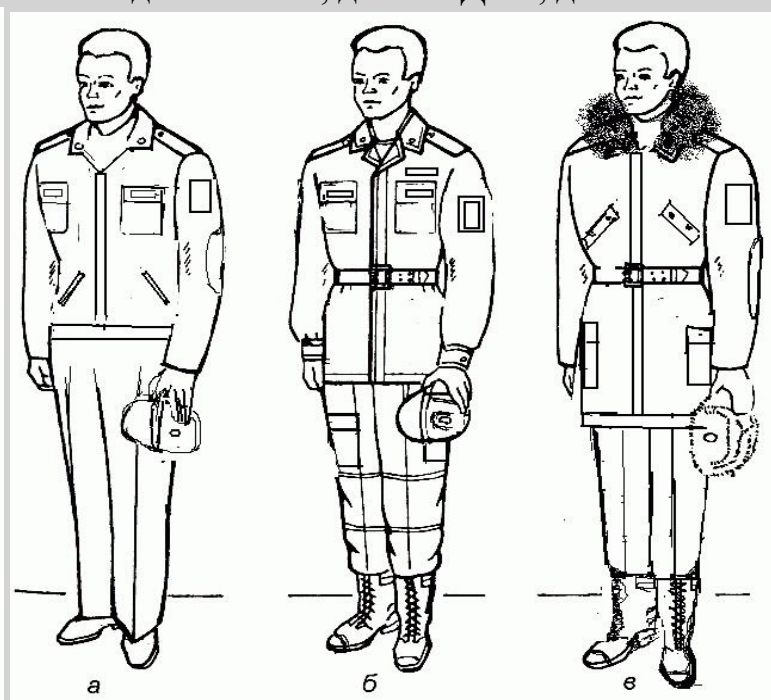
В конце занятия можно выполнять прием в составе подразделения, для чего командир подает команду «Отделение, головные уборы - СНЯТЬ» или «Взвод, головные уборы - НАДЕТЬ» и так несколько раз.

Рассказав и показав военнослужащим правила выполнения воинского приветствия на месте, командир начинает разучивать их по разделениям на два счета по команде «Для выполнения воинского приветствия на месте начальник с фронта (справа, слева, сзади), по разделениям: делай - РАЗ, делай - ДВА».



Рис.12.Выполнение воинского
воинского
приветствия на месте

Рис.13.Выполнение
в движении

При подходе начальника за пять-шесть шагов по счету «делай - РАЗ» военнослужащие должны принять положение строевой стойки, если необходимо - повернуться в его сторону, с одновременным приставлением ноги энергично повернуть голову с приподнятым подбородком в сторону начальника, смотреть в лицо начальнику, поворачивая вслед за ним

голову. Если необходимо, командир указывает, что начальник проходит слева направо (и наоборот). По этой команде все военнослужащие поворачивают голову слева направо (и наоборот), а по счету «делай - ДВА» голову ставят прямо и принимают положение «вольно». И так повторяются команды для выполнения воинского приветствия начальнику, идущему с разных направлений. Отработав прием по подразделениям, командир организует тренировку попарно, с выделением военнослужащих для прохождения вместо начальника перед фронтом, сбоку и сзади. Обучение приемам выполнения воинского приветствия на месте при надетом головном уборе проводится по подразделениям в том же порядке, что и без головного убора. Причем следует вначале обучить военнослужащих правильно прикладывать руку к головному убору. Для этого командир показывает и рассказывает, что правая рука прикладывается к головному убору после принятия положения «смирно» кратчайшим путем, а при повороте в сторону начальника - одновременно с приставлением сзади стоящей ноги. Командир обращает внимание военнослужащих на то, что правая рука должна иметь прямую ладонь, пальцы вместе, средний палец касается не головы у виска, а нижнего края головного убора (у козырька), локоть при этом должен быть на линии и на высоте плеча (рис. 12).

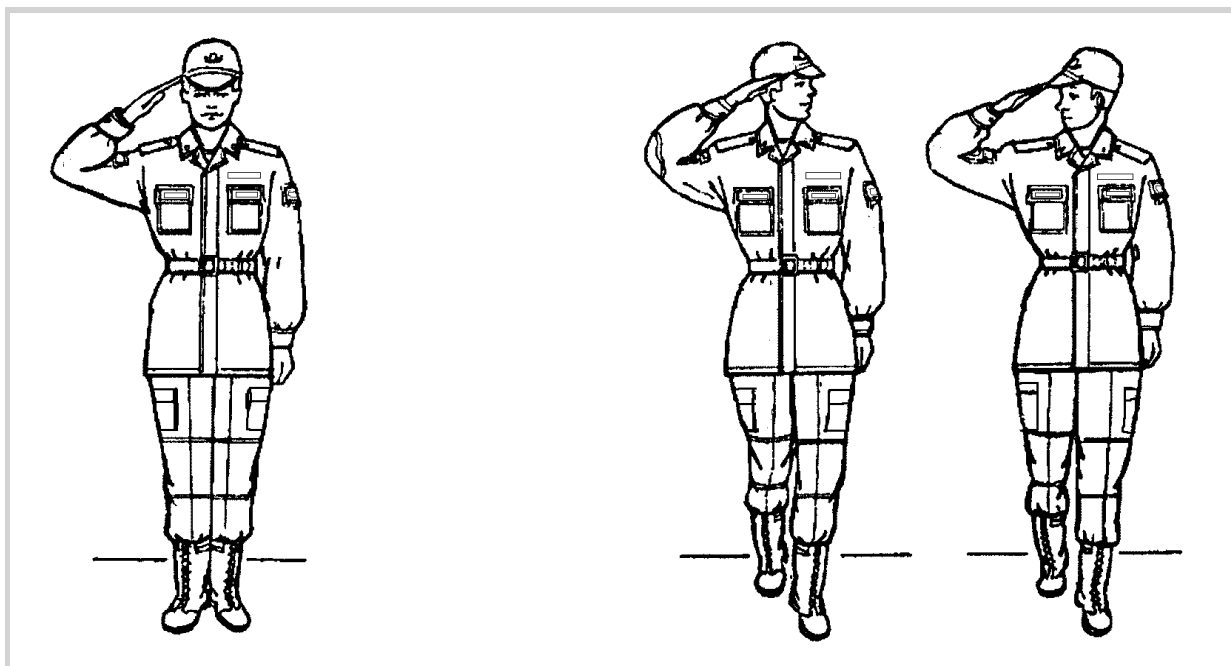
Обучение приему прикладывания руки к головному убору начинается по команде командира «Прикладывание руки к головному убору и опускание ее по подразделениям: делай - РАЗ, делай - ДВА». По счету «делай - РАЗ» обучаемые, находясь в разомкнутом одношереножном строю, энергично прикладывают правую руку к головному убору, по счету «делай - ДВА» энергично опускают правую руку вниз. Это упражнение может повторяться перед зеркалом, попарно, самостоятельно и под барабан. Изучив упражнение по подразделениям, командир тренирует военнослужащих в выполнении воинского приветствия в целом.

В движении без оружия воинское приветствие выполняется при встрече друг с другом и при обгоне (рис. 13). Командир вначале показывает выполнение этого приема, для чего сам становится перед строем отделения в роли начальника. Командир проходит мимо строя в одну и другую стороны, выполняя воинское приветствие. Показав прием в целом, командир показывает его по подразделениям с кратким пояснением.

Обучение военнослужащих выполнению воинского приветствия в движении при надетом головном уборе проводится на восемь счетов.

По счету «делай - РАЗ» сделать шаг левой ногой и с постановкой ноги на землю голову повернуть в сторону начальника, одновременно приложить руку к головному убору; левую руку опустить вниз к бедру. По счету «делай - ДВА», «делай - ТРИ», «ЧЕТЫРЕ», «ПЯТЬ», «ШЕСТЬ» делать шаги правой (левой) ногой; пройдя начальника на один-два шага, по счету «делай - СЕМЬ» одновременно с постановкой левой ноги на

землю голову поставить прямо, правую руку опустить от головного убора вниз. По счету «делай - ВОСЕМЬ» правую ногу приставить к левой, а правую руку опустить к бедру.

Убедившись, что обучаемые правильно поняли прием, командир выстраивает подразделение в колонну по одному и приступает к тренировкам под счет обучаемых или под барабан.

Чтобы военнослужащие научились выполнять воинское приветствие за три-четыре шага до начальника, а пройдя его, голову ставить прямо и продолжать движение руками, следует обучить их выполнять воинское приветствие на счет «делай - СЕМЬ» и «ВОСЕМЬ». Так, если военнослужащий начинает выполнять воинское приветствие за пять шагов до начальника, то он закончит выполнять воинское приветствие на седьмом шаге. Если начинает выполнять воинское приветствие под правую ногу за шесть шагов до начальника, ему предстоит сделать восемь шагов. Обучив этим действиям, командир избежит ошибок, заключающихся в том, что обучаемые опускают руки, находясь около начальника и не в такт шагу.

Для проверки умения военнослужащего выполнять воинское приветствие в движении командир выстраивает подразделение в колонну по одному, подаст команду «Для выполнения воинского приветствия, дистанция 10 шагов, шагом - МАРШ» и пропускает подразделение мимо себя. Военнослужащие поочередно проходят мимо командира и приветствуют его. В случае, если военнослужащий допускает ошибку, командир говорит ему об этом и приказывает повторить прием. Движение выполняется как в одном, так и в другом направлении с использованием строевой площадки. Отработав прием по разделениям и в целом, командир в конце занятия выстраивает подразделение в колонну по одному и пропускает мимо себя обучаемых, давая оценку каждому за отработанный прием.

Для обучения выполнению воинскому приветствию в движении без головного убора подразделение размыкается на четыре шага. Головные уборы предварительно снимаются и аккуратно складываются в стороне от места занятий.

Командир показывает прием выполнения воинского приветствия при нахождении начальника на месте и при движении военнослужащего навстречу идущему начальнику. Вначале командир отрабатывает прием выполнения приветствия в движении без головного убора. Показав прием в целом и по разделениям, командир поясняет, что для выполнения воинского приветствия в движении вне строя без головного убора за пять-шесть шагов до начальника (старшего) одновременно с постановкой ноги на землю необходимо прекратить движение руками, повернуть голову в его сторону и, продолжая движение, смотреть ему в лицо; пройдя начальника, голову поставить прямо и продолжать движение руками.



Рис.14.Выполнение воинского приветствия в движении без головного убора

Изучение такого приема командир начинает по разделениям на четыре - шесть счетов. Если начальник идет навстречу, прием разучивается на четыре счета; если он находится на месте, прием выполняется на шесть счетов.

Прием разучивается по команде «Выполнение воинского приветствия в движении, начальник справа (слева), по разделениям: делай - РАЗ, делай - ДВА» и т. д. По счету «делай - РАЗ» сделать шаг левой ногой, одновременно с постановкой ее на землю прекратить движение руками и повернуть голову в сторону начальника. По счету «два, три, четыре (пять, шесть)» движение продолжать с прижатыми руками и повернутой головой.

По следующему счету «делай - РАЗ» под левую ногу и одновременно с постановкой ее на землю голову поставить прямо и продолжать движение руками. Затем, сделав три свободных шага, упражнение повторить в таком же порядке с темпом движения 60-70 шагов в минуту.

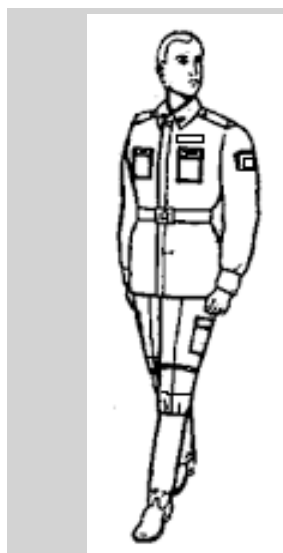
Изучив прием по разделениям, командир приступает к тренировке по команде, например, «Выполнение воинского приветствия в движении, начальник слева, на четыре (шесть) шага, взвод, шагом - МАРШ». Темп движения 1 10-120 шагов в минуту.

По команде «Марш» и по счету «раз» обучаемые, сделав шаг вперед, прекращают движение руками и поворачивают в движении голову налево. По счету «два, три, четыре» военнослужащие идут строевым шагом, а по следующему счету «раз» с постановкой левой ноги на землю голову ставят прямо и идут по счету «два, три, четыре» походным шагом. По следующему счету «раз» приветствие повторяется и т. д. Завершается изучение приема тренировкой, которая проводится по команде командира, под счет обучаемых или под барабан. В заключение тренировки командир выстраивает подразделение в колонну по одному и пропускает мимо себя каждого обучаемого, проверяя его действия и устраняя имеющиеся

неточности в выполнении приемов. Тренировку можно проводить при движении военнослужащих навстречу друг другу с дистанции 10 шагов между ними. При этом командир может дать военнослужащим следующую рекомендацию. Двигаясь навстречу друг другу, необходимо учитывать следующее: если военнослужащие начали выполнять воинское приветствие за пять шагов, то прекратят отдавать его, пройдя всего три шага, а если они начали отдавать честь за шесть шагов, то четыре шага.

Характерными ошибками военнослужащих при выполнении воинского приветствия могут быть такие: вместе с поворотом головы поворачивают корпус; вначале поворачивают голову, а затем прикладывают (опускают) руку; не смотрят в лицо начальнику и не поворачивают вслед за ним голову.

Выполнение воинского приветствия при обгоне начальника отрабатывается на два счета. По счету «делай - РАЗ» необходимо сделать шаг левой ногой вперед и одновременно с постановкой ноги на землю повернуть голову налево (направо) и правую руку приложить к головному убору, левую руку держать неподвижно у бедра. По счету «делай - ДВА» сделать шаг и одновременно с очередной постановкой левой ноги на землю и с обгоном начальника голову поставить прямо, а правую руку опустить вниз. И так прием повторяется, а темп постепенно увеличивается до I 10- 120 шагов в минуту. После самостоятельной тренировки прием повторяется под барабан.

При обгоне начальника воинское приветствие без головного убора выполняется следующим образом: на первом шаге обгона с постановкой ноги на землю прекратить движение руками, энергично опустив их вдоль тела, одновременно повернуть голову с приподнятым подбородком в сторону начальника. На втором шаге голову поставить прямо и продолжить движение руками в такт шагу. При надетом головном уборе одновременно с поворотом головы в сторону начальника приложить правую руку к головному убору, левую держать вдоль тела. С постановкой головы прямо правую руку опустить и продолжать движение руками в такт шагу.

Для обучения выполнению воинского приветствия без головного убора по разделениям на четыре счета необходимо разомкнуть строй по периметру строевой площадки на четыре шага. По счету «делай - РАЗ» сделать шаг левой ногой, по счету «делай - ДВА» - правой, одновременно энергично опустить руки вдоль тела и повернуть голову с приподнятым подбородком в сторону начальника (при надетом головном уборе одновременно с поворотом головы в сторону начальника необходимо приложить правую руку к головному убору, левую опустить вдоль тела и держать неподвижно). По счету «делай - ТРИ» руками продолжить движение в такт шагу (при надетом головном уборе при постановке головы прямо правую руку опустить и продолжить движение обеими руками в такт шагу). По счету «делай - ЧЕТЫРЕ» приставить правую ногу

к левой, принять положение строевой стойки.

После окончания обучения выполнению воинского приветствия при обгоне начальника принять от подчиненных зачет.

2.9. Выход из строя, подход к начальнику и отход от него

Подход к начальнику рекомендуется разучивать по разделениям на три счета. По счету «делай - РАЗ» левой ногой сделать строевой шаг вперед, произведя движение руками в такт шагу, и зафиксировать положение левой ноги, руки опущены к бедрам (рис. 15, а).

По счету «делай - ДВА» приставить правую ногу и одновременно приложить правую руку к головному убору (рис. 15, б). По счету «делай - ТРИ» руку опустить к бедру. После этого упражнение повторяется. Для обучения таким действиям подразделение выстраивается в одну шеренгу или в колонну по одному с интервалом или дистанцией между военнослужащими четыре шага. Разучивание подхода к начальнику можно проводить на четыре счета с движением вперед на три шага.



Рис.15.Подход к начальнику:
а-остановка; б-подход

По команде «Подход к начальнику, по разделениям на четыре счета, с движением три шага вперед - начи-НАИ» по счету «раз, два, три» сделать три строевых шага вперед, по счету «четыре» приставить правую ногу к левой и одновременно правую руку приложить к головному убору. По следующему счету «раз, два, три» руку держать у головного убора, а по счету «четыре» опустить. Упражнение повторяется несколько раз.

Разучивание отхода от начальника по разделениям рекомендуется проводить на четыре счета по команде «Отход от начальника, по разделениям на четыре счета - начи-ИАИ». По счету «делай - РАЗ» все военнослужащие прикладывают правую руку к головному убору и

отвечают: «Есть» (рис. 16, а). По счету «делай - ДВА» поворачиваются кругом (направо, налево) (рис. 16, б) и приставляют правую ногу (рис. 16, в). По счету «делай - ТРИ» с первым шагом (с постановкой левой ноги на землю (рис. 16, г) опускают руку (рис. 16 д). По счету «делай - ЧЕТЫРЕ» приставляют правую ногу к левой (рис. 16, е). в такой последовательности упражнение повторяется под счет командира, а потом под счет самих обучаемых или под барабан. При этом совершенствуются навыки в отработке поворотов кругом, направо и налево.

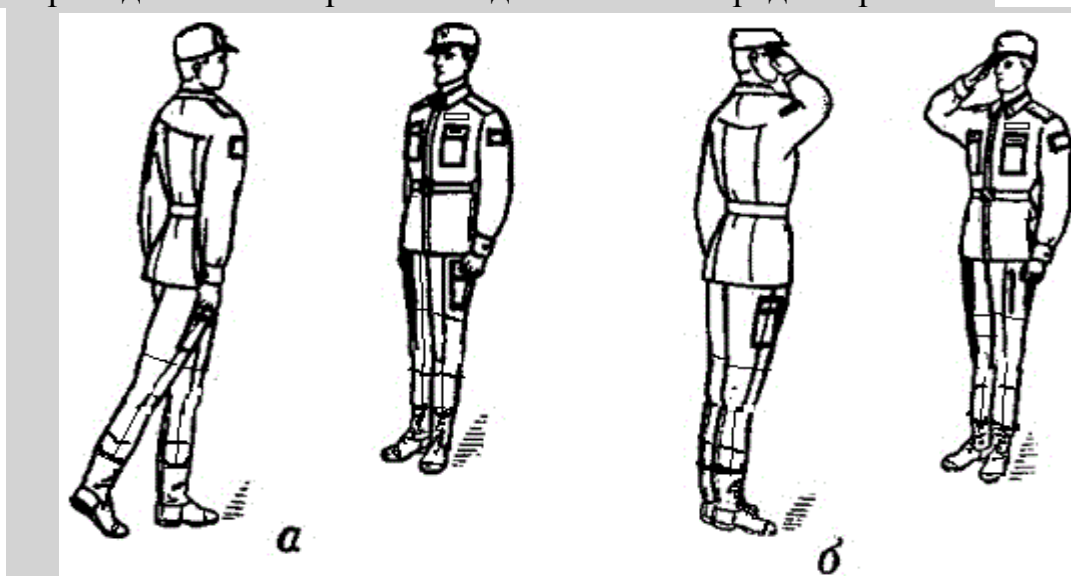

Рис.16.Отход от начальника

а-прикладывание руки к головному убору;

б-поворот кругом; в-приставление ноги;

г-шаг вперед; д-опускание руки; е-приставление ноги

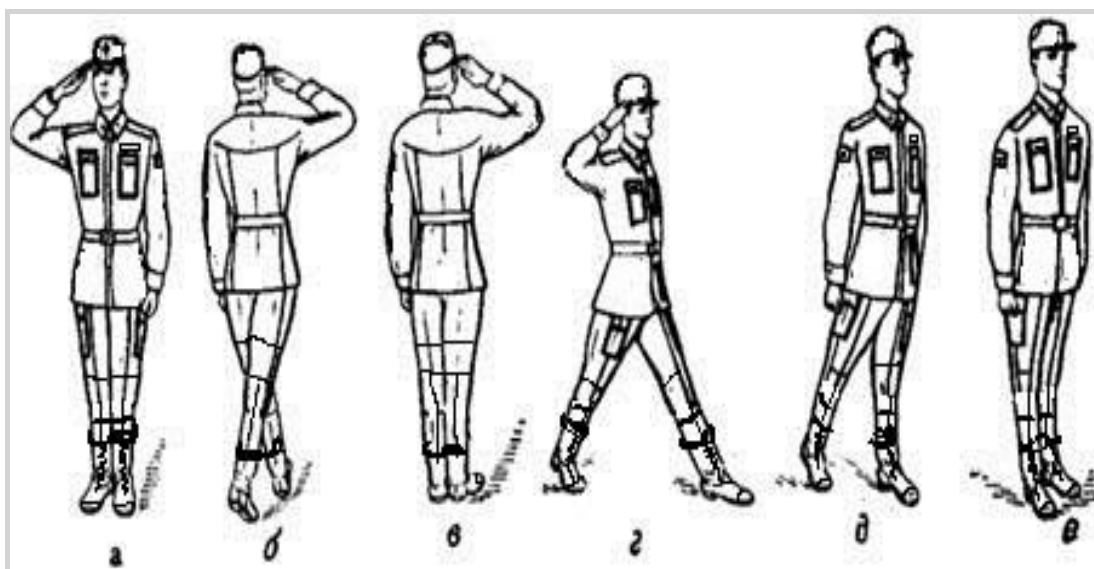
Когда подход к начальнику и отход от него будут по разделениям разучены, эти действия отрабатываются в комплексе. Тренировка проводится попарно. Командир во время тренировки по очередно вызывает к себе обучаемых и добивается от них правильных и четких действий.

Для привития обучаемым твердых навыков в действиях при подходе к начальнику и отходе от него рекомендуется тренировать их в обычном темпе на девять счетов. Для этого подразделение выстраивается в колонну по одному с дистанцией три-четыре шага или попарно один против другого. По команде командира «Подход к начальнику и отход от него, на девять счетов, с подсчетом вслух - начи-НАЙ» военнослужащие по первым трем счетам делают три шага вперед, начиная с левой ноги. По счету «четыре» одновременно с приставлением правой ноги к левой прикладывают правую руку к головному убору. По счету «пять» опускают руку. По счету «шесть» вновь прикладывают руку к головному убору. По счету «семь», «восемь» поворачиваются кругом. По счету «девять» приставляют правую ногу к левой. Командир в это время следит за действиями обучаемых и добивается устранения допускаемых ими

ошибок. На этих занятиях показываются также действия военнослужащего при обращении к начальнику или при обращении начальника к нему во время нахождения вне строя.

Обучение выходу из строя по команде и возвращению в строй командир начинает из развернутого одношереножного, а потом из двухшереножного строя и из колонны по два, по три, по четыре.

Командир последовательно показывает порядок выхода из строя при нахождении военнослужащего в первой шеренге, во второй шеренге и в колонне. После показа он поясняет, что военнослужащий, услышав свою фамилию, должен ответить: «Я», а по команде о выходе из строя ответить: «Есть» и строевым шагом выйти из строя на указанное количество шагов, считая от первой шеренги, остановиться и повернуться лицом к строю.

При выходе военнослужащего из второй шеренги он слегка накладывает левую руку на плечо впереди стоящего военнослужащего, который делает шаг вперед и, не приставляя правой ноги, шаг в сторону, пропускает выходящего из строя военнослужащего, затем становится на свое место. При выходе военнослужащего из впереди стоящей шеренги его место занимает стоящий за ним военнослужащий.

Из колонны по два и по три (по четыре) военнослужащий выходит в сторону ближайшего фланга, делая предварительно поворот направо (налево). Если рядом стоит другой военнослужащий, то он делает шаг правой (левой) ногой в сторону и, не приставляя левой (правой) ноги, шаг назад, пропускает выходящего из строя военнослужащего и становится на свое место. Выходит он на середину строя кратчайшим путем с поворотом в движении. Количество шагов считается от первой шеренги.

Возвращение военнослужащего в строй осуществляется по команде, например, «Рядовой Иванов. Стать в строй» или только «Стать в строй».

По команде «Рядовой Иванов» военнослужащий, стоящий лицом к строю, услышав свою фамилию, поворачивается лицом к начальнику и отвечает: «Я», а по команде «Стать в строй», если он без оружия или с оружием в положении «за спину», прикладывает руку к головному убору, отвечает: «Есть», делает поворот кругом, с первым шагом опускает руку, двигаясь строевым шагом, кратчайшим путем становится на свое место в строю.

Если подастся только команда «Стать в строй», то военнослужащий, стоящий лицом к строю, прикладывает руку к головному убору, отвечает: «Есть», с первым шагом опускает руку и кратчайшим путем, идя строевым шагом, становится на свое место в строю.

Для обучения действиям выхода из строя командир выстраивает подразделение в две шеренги, размыкает его на один-два шага и подает команды для выхода из строя и возвращения в строй. Вначале выходят из первой шеренги, а затем из второй. Можно тренировать в выходе из разомкнутого строя одновременно нескольких военнослужащих. Чтобы каждый обучаемый усвоил порядок выхода из любой шеренги строя, в

ходе тренировки рекомендуется менять шеренги местами.

Отработав выход из двухшереножного строя, командир приступает к разучиванию выхода из колонны по два и по три (по четыре).

Командир разъясняет обучаемым, что выход из строя по вызову выполняется по команде «Рядовой такой-то. Ко мне (бегом ко мне)». Услышав свою фамилию, военнослужащий отвечает: «Я», а по команде «Ко мне» отвечает: «Есть». Затем в зависимости от того, с какой стороны находится начальник, военнослужащий делает один-два шага от первой шеренги прямо, на ходу поворачивается в сторону начальника, кратчайшим путем строевым шагом (бегом) подходит (подбегает) к начальнику и докладывает о прибытии, например: «Товарищ лейтенант. Рядовой Соловьев по вашему приказу прибыл». По окончании доклада руку опускает. Если военнослужащий к начальнику подбегает, то за пять-шесть шагов до него он переходит на строевой шаг. Начальник должен сам повернуться навстречу военнослужащему, вызванному из строя, а не заставлять его заходить вперед.

При отходе от начальника для возвращения в строй военнослужащий поворачивается в сторону движения и идет также строевым шагом.

Контрольные вопросы:

3. Какие действия выполняет при отходе от начальника для возвращения в строй военнослужащий?

Вопросы для самоконтроля

1. Что такое Предварительная команда?
2. Что такое Исполнительная команда?
3. Как выстраиваются для расчета на батальоны, роты и взводы офицеры, прапорщики и сержанты?
4. В каком порядке осуществляется строевой расчет во взводах?
5. Что такое "Строй"?
6. Что такое "Шеренга"?
7. Как выполняются повороты?
8. Когда применяется строевой шаг?
9. Чем является воинское приветствие?
10. Какие действия выполняет при отходе от начальника для возвращения в строй военнослужащий?

ГЛАВА 3 ПРИЕМЫ И ДВИЖЕНИЕ С ОРУЖИЕМ

Обучение военнослужащих строевым приемам с оружием проводится теми же методами, что и без оружия. При этом в начале каждого занятия командир обязан проверить наличие оружия и осмотреть его, чтобы оно не было заряжено.

3.1. Строевая стойка с оружием



Перед выполнением строевых приемов с оружием оно предварительно ставится на предохранитель. Если необходимо отомкнуть штык-нож (откинуть штык) или примкнуть его, то подаются команды: «Штык-нож - ОТОМКНУТЬ» («Штык - ОТКИНУТЬ») и «Штык-нож (штык) -

ПРИМКНУТЬ».

На первом занятии с оружием командир должен показать, как принимается строевая стойка военнослужащими с их штатным оружием - автоматом, пулеметом, гранатометом, снайперской винтовкой или карабином.

Для обучения строевой стойке с оружием командир выстраивает военнослужащих в одну шеренгу и показывает, как надо принимать строевую стойку с различным оружием. При этом командир в положение строевой стойки каждый раз становится так, чтобы военнослужащие могли видеть его спереди, сбоку и сзади (рис.17).



Рис.17. Строевая стойка с оружием:

а-с автоматом с деревянным прикладом; б-с автоматом со складывающимся прикладом;
в-с ручным(ротным) пулеметом; г-с ручным гранатометом;

д-с карабином(снайперской винтовкой)

После показа и одновременного объяснения строевой стойки с оружием командир размыкает военнослужащих на четыре шага по периметру строевой площадки и приказывает каждому из них самостоятельно принять строевую стойку. Затем он подает команду «Смирно» и проверяет правильность действий обучаемых. Командир обращает внимание на приподнимание груди и положение кисти правой руки (у автоматчиков), которая должна быть на уровне верхнего среза поясного ремня. Для более правильной проверки строевой стойки военнослужащих следует повернуть направо, налево и кругом.

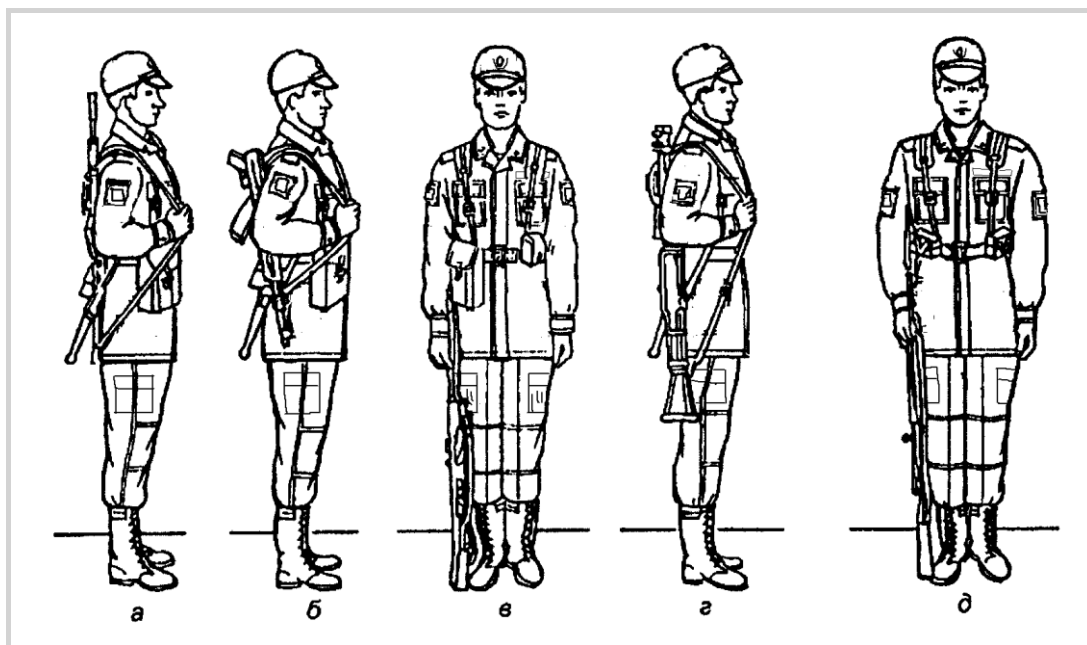
3.2. Выполнение воинского приветствия с оружием на месте и в движении

Командир, показывая и объясняя правила выполнения воинского приветствия, обращает внимание военнослужащих на то, что на месте вне



строю с оружием воинское приветствие выполняется так же, как и без оружия; при положении автомата «за спину» военнослужащие прикладывают правую руку к головному убору, а при положении автомата «на ремень» и «на грудь» поворачивают голову.

При выполнении воинского приветствия с автоматом в положении «на ремень» или «на грудь» вне

строю в движении необходимо за три-четыре шага до начальника одновременно с постановкой ноги на землю повернуть голову в его сторону и прекратить движение свободной рукой. Пройдя начальника, голову поставить прямо и продолжать движение левой рукой.

При положении автомата «за спину» за три-четыре шага до начальника одновременно с постановкой ноги на землю повернуть голову в его сторону и приложить правую руку к головному убору, левую руку держать неподвижно у бедра. Пройдя начальника, одновременно с постановкой ноги на землю голову поставить прямо, а правую руку опустить и продолжать движение руками. После показа и пояснения всех приемов командир тренирует военнослужащих в выполнении воинского приветствия с оружием.

Изучив каждый из вариантов, командир приступает к тренировке в

составе подразделения, предварительно выстроив военнослужащих в колонну по одному, пропускает мимо себя каждого обучаемого и проверяет его действия. Во время тренировки положение обучаемых и начальника периодически меняется. Вначале обучаемый находится на месте, а начальник в движении, затем наоборот и, наконец, они идут навстречу друг другу. В такой последовательности командир продолжает тренировки до тех пор, пока не удостоверится, что обучаемые выполняют воинское приветствие с оружием правильно, четко и молодежато.

Выполнение воинского приветствия с карабином. Показывая приемы, командир разъясняет, что воинское приветствие с карабином на месте вне строя выполняется, как и без оружия, при этом положение карабина, за исключением положения «на плечо», не изменяется, рука к головному убору не прикладывается. При выполнении воинского приветствия с карабином в положении «на плечо» он предварительно берется к ноге. С карабином в положении «за спину» воинское приветствие выполняется прикладыванием руки к головному убору. При выполнении воинского приветствия с карабином в положении «на плечо» в движении продолжать движение правой рукой.

Выполнение воинского приветствия с карабином «на караул». Прием выполняется по команде «Для встречи справа (слева, с фронта) на кр-УЛ» (рис. 18). Воинское приветствие исполнением приема «на караул» с карабином выполняется из положения «к ноге» только подразделением при нахождении в строю на месте. Перед тем как приступить к разучиванию приема «на караул», командир показывает и объясняет порядок выполнения приема вначале в целом, а затем по разделением. Прием по разделением выполняется на два счета.

По счету «делай - РАЗ» поднять карабин правой рукой и держать его отвесно, стволом против середины груди, прицельной планкой к себе. Одновременно с этим левой рукой взять карабин за цевье (четыре пальца спереди на магазинной коробке, а большой – под прицельной планкой), кисть левой руки на высоте пояса. По счету «делай - ДВА» правую руку быстро перенести на шейку ложи и поддержать ею карабин так, чтобы большой палец был сзади, а остальные, сложенные вместе и вытянутые, лежали наискось спереди на шейке ложи. Одновременно с выполнением действия по второму счету повернуть голову направо (налево) и провожать начальника взглядом, поворачивая вслед за ним голову. Вместе с выполнением приема «на караул» изучается и прием «к ноге».



Рис.18.Выполнение воинского приветствия с карабином в положении «на караул»

Прием выполняется по команде «К но- ГЕ». Командир показывает порядок выполнения приема. По предварительной команде голову поставить прямо, а по исполнительной взять карабин к ноге на три счета. По счету «делай - РАЗ» правую руку перенести вверх и взять ею карабин за верхнюю часть цевья и ствольной накладки. По счету «делай - ДВА» перенести карабин к правой ноге так, чтобы приклад внутренней стороной касался мизинца правой ноги; левой рукой придерживать карабин у штыковой трубки. По счету «делай - ТРИ» быстро опустить левую руку, а правой рукой плавно поставить карабин на землю.

Показывая, как берется карабин к ноге из положения «на караул», командир поясняет, что по предварительной команде необходимо голову поставить прямо, а по исполнительной взять карабин к ноге. После показа каждого из приемов командир приступает к тренировке военнослужащих, которая продолжается до тех пор, пока обучаемые не научатся правильно и четко выполнять приемы.

По команде «Для встречи справа (слева, с фронта) на кра-УЛ» карабины берутся в положение «на караул»; все военнослужащие, находящиеся в строю, принимают положение «смирно» и одновременно поворачивают голову в сторону начальника, провожая его взглядом. Если в строю у военнослужащих имеются пулеметы и ручные гранатометы, то положение их не изменяется.

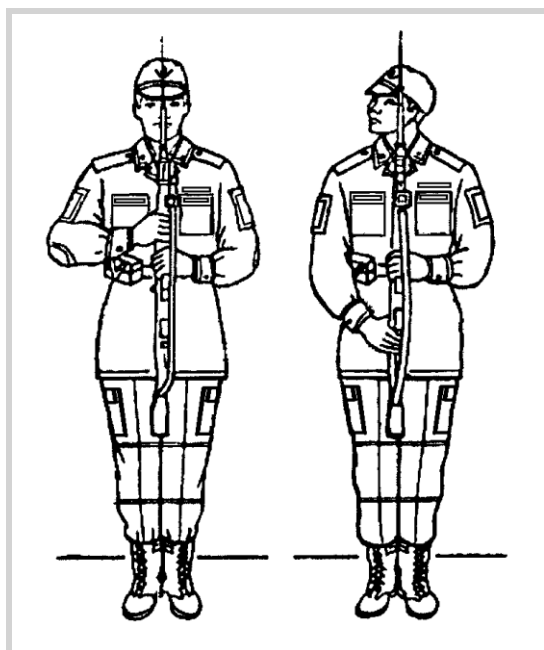
Выход из строя, подход к начальнику с оружием и отход от него. Порядок проведения занятия по изучению и отработке выхода из строя, подхода к начальнику с оружием и возвращения в строй тот же, что и при изучении этих приемов без оружия.

При подходе к начальнику с оружием рука к головному убору не прикладывается за исключением случая, когда оружие находится в

положении «за спину».

При выходе из строя, подходе к начальнику и отходе от него положение оружия не изменяется, за исключением карабина в положении «на плечо», который берется к ноге перед началом движения, а при подходе к начальнику вне строя - после остановки перед ним.

При отходе от начальника карабин из положения «к ноге», если необходимо, берется военнослужащим в другое положение после ответа «Есть». После возвращения в строй оружие берется в то положение, в котором оно находится у стоящих в строю военнослужащих.

3.3. Выполнение приема «ремень - отпустить (подтянуть)»

Прежде чем приступить к отработке приемов с оружием, необходимо проверить длину ремня. Для выполнения строевых приемов с оружием часто приходится изменять длину ремня (увеличивать или уменьшать). Поэтому целесообразно вначале изучить прием отпускания и подтягивания ремня.



Рис.19.Отпусkanie ремня:

а-шаг влево; б-наклон и отпусkanie ремня

Данный прием является единым для всех видов стрелкового оружия и разучивается по разделениям. Для отпускания и подтягивания ремня подается команда «Ремень – ОТПУСТИТЬ (подтянуть)». Командир показывает порядок выполнения приема в целом, а затем по разделениям с кратким объяснением. После показа командир размыкает военнослужащих на четыре шага и приступает к разучиванию приема на семь счетов: по счету «делай - РАЗ» подать правую

руку по ремню несколько вверх, снять автомат с плеча и, подхватив его левой рукой за цевье и ствольную накладку, держать перед собой вертикально магазином влево, дульным срезом на высоте подбородка. По счету «делай - ДВА» взять правой рукой за цевье и ствольную накладку выше левой кисти. По счету «делай - ТРИ» левую руку опустить к левому

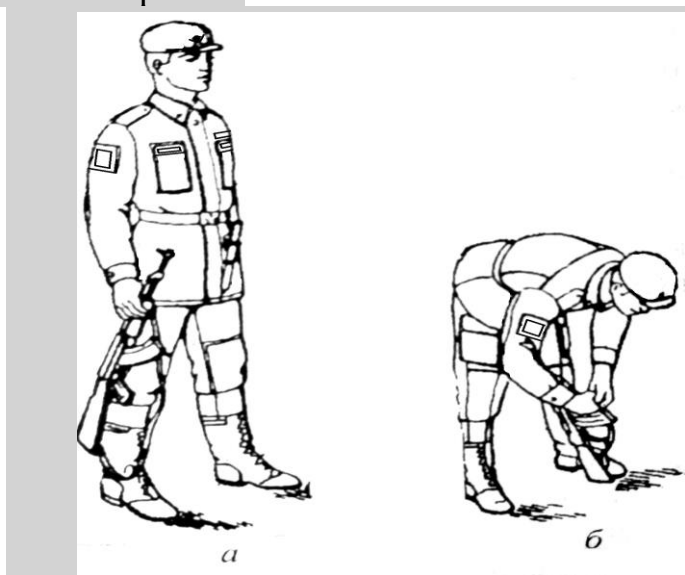
бедру, а правую с автоматом - к правому. По счету «делай - ЧЕТЫРЕ» сделать пол-оборота направо и одновременно от- ставить ногу на один шаг влево так, чтобы ступни обеих ног были параллельны (рис. 19, а). По счету «делай - ПЯТЬ», наклонившись вперед, одновременно упереть оружие прикладом в ступню левой ноги, а ствол положить на изгиб правого локтя, ноги в коленях не сгибать; удерживая правой рукой пряжку ремня, левой рукой отпустить (подтянуть) ремень (рис. 19, б). По счету «делай - ШЕСТЬ» сделать пол-оборота налево и приставить левую ногу к правой, автомат держать в правой руке у бедра. По счету «делай - СЕМЬ» автомат закинуть за правое плечо в положение «на ремень», а левую руку быстро опустить к бедру и самостоятельно принять строевую стойку.

После показа приема по разделениям командир показывает прием в целом. Тренировка военнослужащих в выполнении приемов может проводиться индивидуально, попарно или в составе подразделения по команде командира.

3.4. Выполнение приемов с автоматом на месте

Перед изучением приемов с автоматом необходимо показать и пояснить военнослужащим, как и в каких случаях автомат носят в положениях «на ремень», «на грудь» и «за спину» (рис. 20).

В положение «на ремень» автомат берут при построениях, на марше в пешем строю, часовые на посту (в дневное время) и в других случаях.



Рис.20.Положение оружия а - «на ремень»; б - «на грудь»; в - «за спину»

В положении «на грудь» автомат носят на марше в пешем строю,

при прохождении торжественным маршем и при несении службы часовым почетного караула. В положении «за спину» автомат носят на марше в пешем строю, а также при выполнении работ (например, при тушении пожара) и т. п.

Перевод автомата в положение «на грудь» из положения «на ремень». При изучении приема перевода автомата в положение «на грудь» из положения «на ремень» подразделение обычно находится в разомкнутом строю по обеим сторонам строевой площадки. Вначале командир показывает выполнение приема «на грудь» из положения «на ремень» с автоматом с деревянным прикладом, а затем, если необходимо, со складывающимся прикладом. Прием выполняется по команде «Автомат на - ГРУДЬ» (рис. 21).

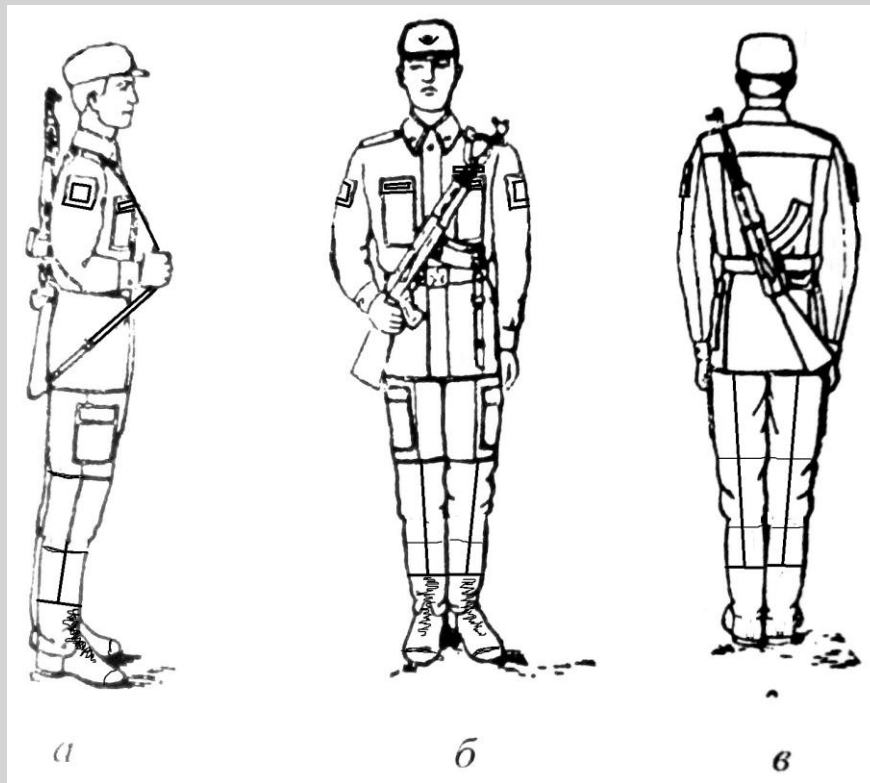

Рис.21.Выполнение приемов с автоматом из положения «на ремень» в положении «на грудь»

Автомат «на грудь» по разделениям из положения «на ремень» берется на три счета по команде «Автомат на - ГРУДЬ, по разделениям: делай - РАЗ, делай - ДВА, делай - ТРИ».

По счету «делай - РАЗ» подать правую руку по ремню несколько вверх, снять автомат с плеча и, подхватив его левой рукой за цевье и ствольную накладку, держать перед собой вертикально магазином влево, дульным срезом на высоте подбородка.

При выполнении действий по первому счету следует обратить особое внимание на то, чтобы военнослужащие, снимая правой рукой автомат с плеча, корпус не сгибали, соблюдали правила строевой стойки и не удаляли автомат от корпуса. Эти действия нужно вначале выполнять в медленном темпе, а затем темп постепенно увеличивать. Когда действия по первому счету обучаемые будут выполнять правильно, командир переходит к обучению действиям по второму и третьему счету.

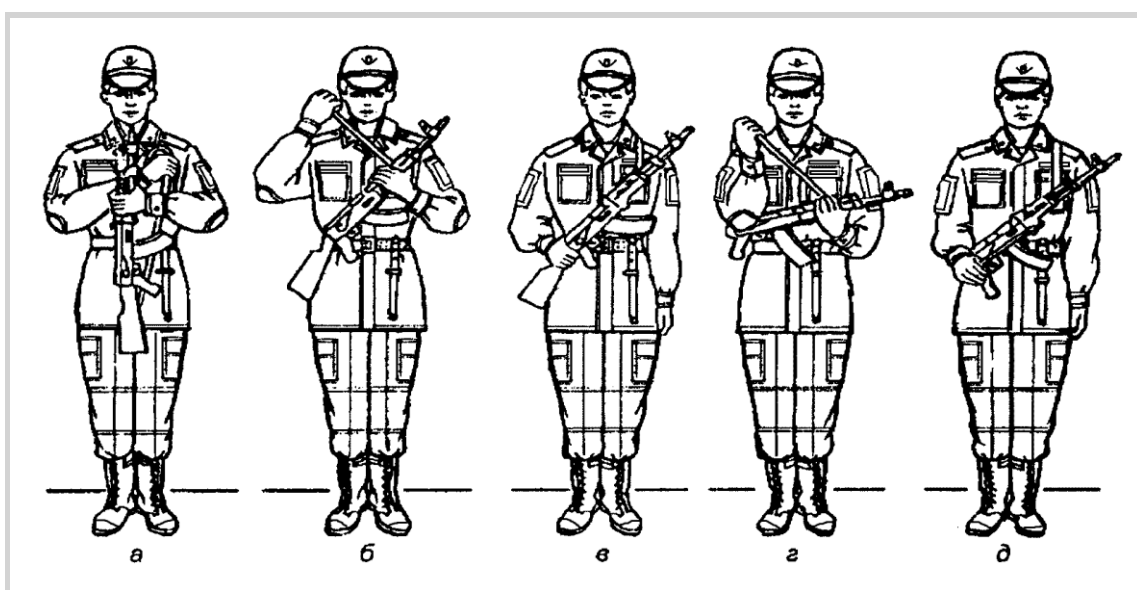
По счету «делай - ДВА» правой рукой отвести ремень вправо и перехватить его ладонью снизу так, чтобы пальцы были полусогнуты и обращены к себе; одновременно продеть под ремень локоть правой руки.

По счету «делай - ТРИ» закинуть ремень за голову и взять автомат правой рукой за шейку приклада, а левую руку быстро опустить. При обучении действиям, выполняемым по третьему счету, необходимо следить за тем, чтобы военнослужащие, закидывая ремень за голову, правую руку с ремнем поднимали как можно выше, а забросив ремень, быстро переносили ее на шейку приклада, левой рукой поддерживали автомат, пока он не повиснет на ремне, а потом быстро опускали левую руку вниз.

Автомат со складывающимся прикладом из положения «на ремень» в положение «на грудь» берется на два счета.

По счету «делай - РАЗ» правой рукой снять автомат с плеча, не выводя локтя правой руки из-под ремня, и, подхватив автомат левой рукой за цевье и ствольную накладку снизу, держать его перед собой магазином вниз, дульной частью влево. По счету «делай - ДВА» закинуть правой рукой ремень за голову на левое плечо, взять сю автомат за ствольную коробку у ремня, а левую руку быстро опустить вниз к бедру.

Изучив приемы с автоматом «на грудь» по разделениям, рекомендуется сразу же перейти к изучению приемов «на ремень», а потом начать тренировку в выполнении двух приемов одновременно.

Перевод автомата в положение «на ремень» из положения «на грудь». Прием выполняется по команде «На ре- МЕНЬ». Автомат из положения «на грудь» берется в положение «на ремень» на три счета. Для выполнения этого приема по разделениям подается команда «Автомат на ре-МЕНЬ, по разделениям: делай - РАЗ, делай - ДВА, делай - ТРИ» (рис. 22).



Рис.22.Выполнение приемов с автоматом из положения «на ремень» в положении «на грудь»

По счету «делай - РАЗ» левой рукой взять автомат за цевье и ствольную накладку снизу и, одновременно подавая его несколько вперед вверх, вывести правую руку из-под ремня, взяться за шейку приклада и удерживать автомат правой рукой за шейку приклада, левой - за цевье у груди.

По счету «делай - ДВА», приподнимая автомат вверх, перекинуть ремень через голову и держать автомат перед собой вертикально магазином влево, дульным срезом на высоте подбородка. Изучая этот прием, необходимо следить за тем, чтобы военнослужащие не наклоняли корпус и голову, а как можно выше приподнимали автомат, чтобы не задеть ремнем головной убор.

По счету «делай - ТРИ» правой рукой взять ремень за его верхнюю часть и закинуть автомат за правое плечо в положение «на ремень», а левую руку быстро опустить к бедру. При обучении выполнению этого приема необходимо следить за правильным закидыванием автомата левой рукой за плечо. Обучаемый должен, не поворачивая корпуса, резким движением левой руки вправо и назад направить автомат за правое плечо. В момент, когда автомат находится на лету, кисть правой руки скользит по ремню вниз, солдат натягивает ремень и тем самым исключает возможность ушиба себя стволом, а локтем не даст автомату выйти из-за плеча.

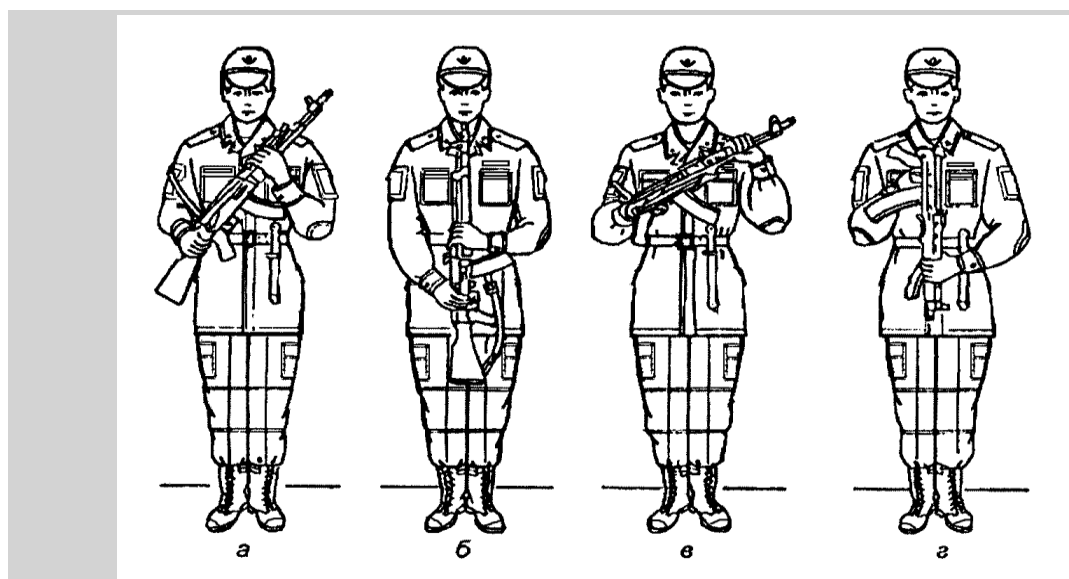
Автомат со складывающимся прикладом из положения «на грудь» в положение «на ремень» берется также на три счета.

По счету «делай - РАЗ» левой рукой взять автомат сверху за ствол и газовую трубку и, приподнимая его несколько вверх, вывести локоть правой руки из-под ремня, правой рукой ладонью снизу взять ремень у ствольной коробки. По счету «делай - ДВА», поворачивая автомат ствольной коробкой кверху, перекинуть ремень через голову и держать автомат магазином вправо. По счету «делай - ТРИ» закинуть автомат за правое плечо в положение «на ремень», а левую руку быстро опустить к бедру.

После показа приема по разделениям командир показывает выполнение приема в целом, а затем приступает к тренировке. Обучение солдат вначале проводится под счет командира, а затем под барабан. Во время тренировки командир добивается от военнослужащих правильного и четкого выполнения приема в составе отделения, а потом проверяет выполнение приема каждым обучаемым и выставляет им оценки.

Перевод автомата в положение «за спину» из положений «на ремень» и «на грудь». Командир указывает, что при переводе оружия в положение «за спину» из положения «на грудь» оружие предварительно берется в положение «на ремень».

Изучение приема «оружие за спину» (рис. 23) целесообразно начинать с изучения его по элементам, а затем в целом. Вначале командир

лично образцово показывает выполнение приема из положения «на ремень», а затем из положения «на грудь», при этом он сопровождает свой показ кратким пояснением. Командир указывает, что автомат в положение «за спину» берется без штыка-ножа, который пристегивается к поясу, а карабин - с откинутым штыком.



Рис.23.Положение оружия «за спину»:
а-автомата с деревянным прикладом;
б-автомата со складывающимся прикладом;
в-ручного пулемёта;г-ручного гранатомёта

Затем командир размыкает военнослужащих на четыре шага по обеим сторонам строевой площадки и приступает к разучиванию приема, для чего подает команду «Оружие - ЗА СПИНУ». Для разучивания этого приема подается команда «За спину, по разделениям: делай - РАЗ, делай - ДВА».

По счету «делай - РАЗ» левой рукой взять ремень несколько ниже правого плеча, а правой одновременно взяться за приклад снизу (у автомата со складывающимся прикладом и ручного гранатомета - за ствол у нижней антабки).

По счету «делай - ДВА» правой рукой приподнять автомат вверх, а левой закинуть ремень за голову на левое плечо, автомат и руки быстро опустить.

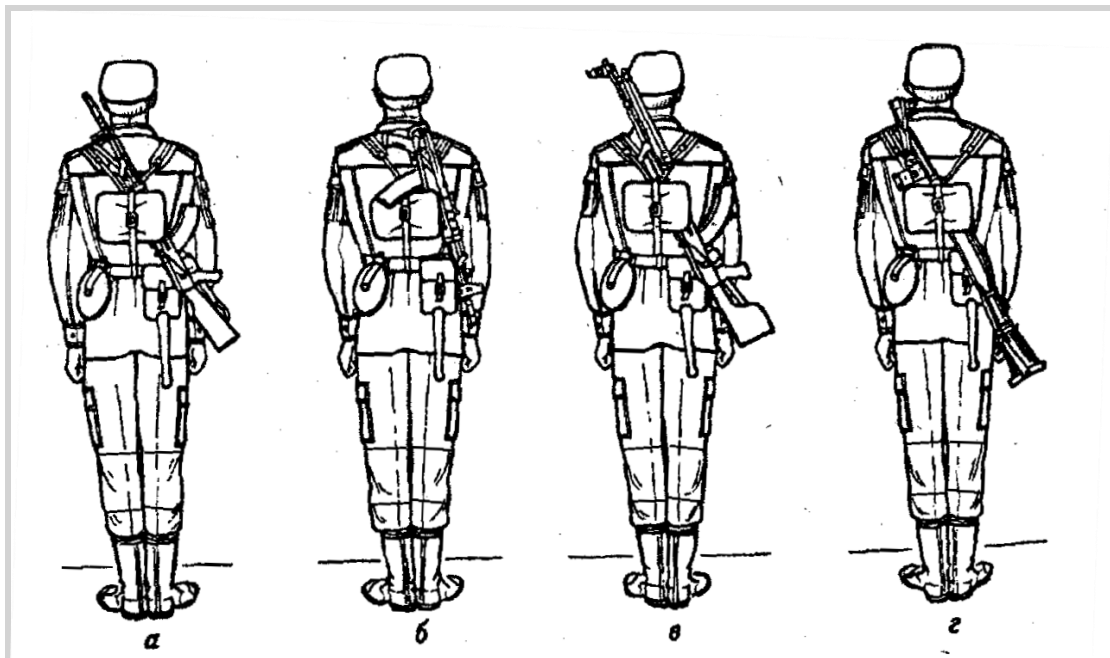
Для перевода автомата со складывающимся прикладом в положение «за спину» из положения «на грудь» правой рукой взять автомат за дульную часть ствола и перевести его в положение «за спину». При выполнении этого приема по разделениям по счету «делай - РАЗ» правой*рукой взять автомат за дульную часть ствола, подтягивая ее к левому плечу, по счету «делай - ДВА» перевести автомат в положение «за

спину», а правую руку быстро опустить. Ручной пулемет в положение «за спину» берется как удобнее.

Перевод автомата в положение «на ремень» и «на грудь» из положения «за спину». Приступая к обучению перевода оружия в положение «на ремень» и «на грудь» из положения «за спину», командир поясняет, что это действия, обратные изученным ранее действиям перевода оружия «за спину» из положения «на ремень» и «на грудь». Изучение приема начинается с показа и краткого объяснения порядка выполнения приемов по разделением и в целом, после чего, разомкнув подразделение на два-три шага, командир приступает к разучиванию приемов. Прием выполняется по команде «Оружие на ре-МЕНЬ». Автомат из положения «за спину» в положение «на ремень» берется на два счета.

По счету «делай - РАЗ» левой рукой взять ремень несколько ниже левого плеча, а правой одновременно взяться за приклад.

По счету «делай - ДВА» правой рукой автомат приподнять, а левой перекинуть ремень через голову на правое плечо и автомат опустить: ремень взять правой рукой, а левую руку быстро опустить и принять строевую стойку. Для перевода автомата со складывающимся прикладом в положение «на грудь» из положения «за спину» надо правой рукой взять автомат за дульную часть ствола и, подтягивая его дулом к левому плечу, перевести в положение «на грудь». Выполняя прием по разделением, по счету «делай - РАЗ» правой рукой взять автомат за дульную часть ствола, по счету «делай - ДВА», подтягивая автомат дулом к левому плечу, перевести его в положение «на грудь», после чего правую руку перенести на ствольную коробку у ремня. Обучив военнослужащих выполнению приемов перевода автомата в положение «за спину» из положения «на ремень» и в положение «на ремень» из положения «за спину» по разделением, командир приступает к тренировке приемов в целом, для чего подаст команды: «Оружие - ЗА СПИНУ», «Оружие на ре-МЕНЬ» и т. д. Военнослужащие выполняют команды, а командир следит за правильностью их действий.

Командир должен напомнить военнослужащим, что для перевода автомата с деревянным прикладом в положение «за спину» из положения «на грудь» и в положение «на грудь» из положения «за спину» автомат по команде предварительно берется в положение «на ремень».

3.5. Выполнение приемов с карабином (ручным пулеметом) на месте

Выстроив военнослужащих в одну шеренгу, командир объясняет, что карабин и ручной пулемет носят в положении «на ремень» и «за спину», а карабин, кроме того, в положении «на плечо», ротный пулемет - «на ремень».

Перевод карабина (ручного пулемета) «на ремень» из положения «у

ноги». Командир показывает выполнение приема в целом, а затем по разделениям с кратким пояснением. Прием выполняется по команде «На ре-МЕНЬ». Карабин (ручной пулемет) от ноги берется в положение «на ремень» на три счета (рис. 24).



Рис.24.Выполнение приема - «на ремень» с карабином и ручным пулеметом

Показывая прием по разделениям, командир поясняет, что по счету «делай - РАЗ» следует правой рукой приподнять карабин (ручной пулемет), не отдаляя его от тела, повернуть магазином (ручной пулемет - pistolетной рукояткой) влево; левой рукой взять карабин за магазин (ручной пулемет - за цевье) и держать его так, чтобы дульный срез был на уровне глаз; локоть правой руки прижать. По счету «делай - ДВА» правой рукой взять ремень и оттянуть его влево. По счету «делай - ТРИ» быстро перебросить карабин (ручной пулемет) за плечо; левую руку опустить вниз к бедру; правую руку опустить по ремню так, чтобы предплечье было в горизонтальном положении; карабин (ручной пулемет) слегка прижать к телу.

Затем командир показывает и рассказывает порядок выполнения приемов «к ноге» из положения «на ремень».

Прием выполняется по команде «К но- ГЕ». Карабин из положения «на ремень» берется к ноге на три счета.

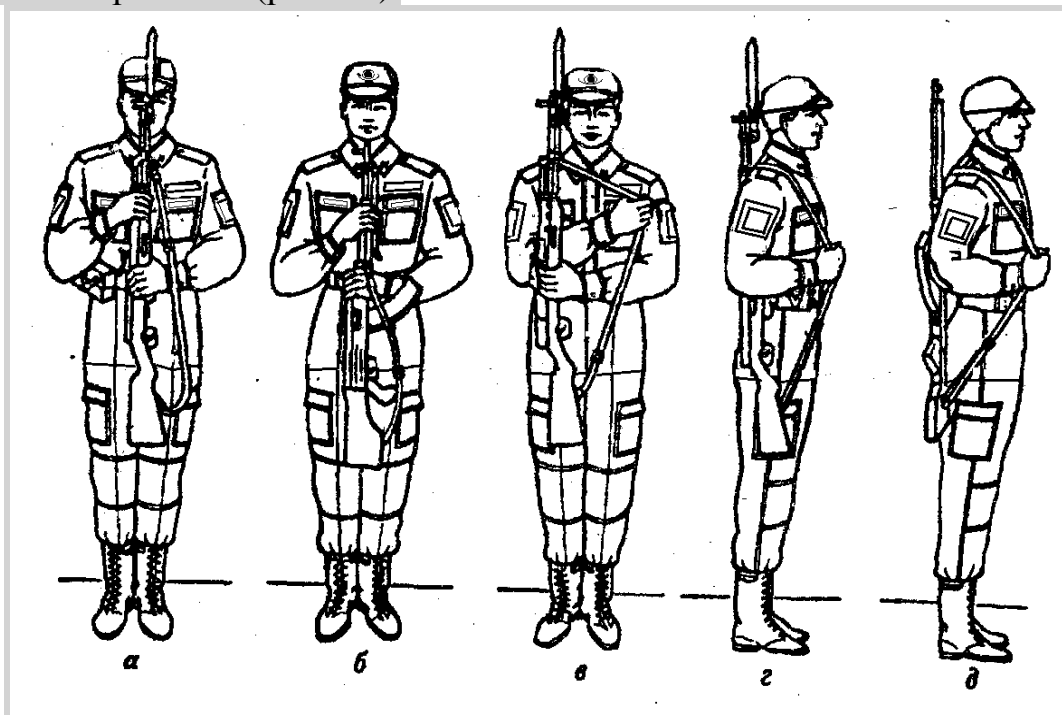
По счету «делай - РАЗ» необходимо правой рукой с помощью ремня подать приклад вперед, левой рукой взять карабин за магазин и слегка приподнять его.

По счету «делай - ДВА» вынести карабин левой рукой из-за плеча и взять его правой рукой за верхнюю часть цевья и ствольной накладкой магазинной коробкой влево.

По счету «делай - ТРИ» левую руку быстро опустить вниз к бедру, а правой плавно поставить карабин на землю у ноги так, чтобы острый угол приклада был на уровне правого носка, и принять строевую стойку.

Ручной пулемет из положения «на ремень» берется к ноге на два счета.

По счету «делай - РАЗ» надо подать правую руку по ремню несколько вверх, снять пулемет с плеча и, подхватив его левой рукой за цевье, а правой за ствол и газовую камеру, держать перед собой pistolетной рукояткой влево, дульным срезом на уровне глаз.

По счету «делай - ДВА» левую руку быстро опустить вниз к бедру, а правой плавно поставить пулемет на землю у правой ноги и принять строевую стойку.

Ротный пулемет в положения «на ремень» и «к ноге» берется как удобнее. Закончив показ выполнения приема с карабином (ручным пулеметом), командир приступает к тренировке, предварительно разомкнув военнослужащих для удобства действий обучаемых. В ходе тренировки особое внимание обращается на то, чтобы обучаемые при выполнении приема перевода карабина (ручного пулемета) от ноги в положение «на ремень» по счету «делай - РАЗ» за счет сгибания правой руки в локте резко поднимали карабин (ручной пулемет) вверх и не отдаляли его от своего корпуса, а по счету «делай - ТРИ» в момент забрасывания оружия за правое плечо не поворачивали корпус. Тренировка продолжается до правильного и четкого выполнения приемов. Если несколько обучаемых допускают ошибки при выполнении приема, командир вновь показывает правильное выполнение приема; если ошибку допускают отдельные военнослужащие, то командир выводит их поочередно из строя и обучает отдельно.



Рис.25.Выполнение приемов с карабином из положения «от ноги» в положение «на плечо»

Перевод карабина «на плечо» из положения «у ноги». Изучение приема начинается с показа и краткого объяснения. Карабин на плечо берется по команде «На плечо». Командир поясняет, что карабин с примкнутым штыком от ноги по разделением берется на плечо на два счета (рис. 25). По счету «делай - РАЗ» правой рукой, поднимая и поворачивая карабин затвором вперед, перенести его отвесно около тела к левому боку и одновременно перехватить кистью правой руки за верхнюю часть цевья и ствольной накладкой, в то же время подать кисть левой руки несколько вперед и поставить карабин прикладом на ладонь левой руки так, чтобы затылок приклада лежал на ладони левой руки, большой палец находился спереди, а остальные пальцы были прижаты к левой стороне приклада; карабин держать отвесно в вытянутой руке против левого плеча, острым углом приклада касаясь левой ноги спереди, локоть правой руки - на высоте плеча.

По счету «делай - ДВА» правой рукой слегка толкнуть карабин назад и энергично опустить руку вниз к бедру, одновременно левой рукой поднять карабин вверх так, чтобы он спусковой скобой лег в выемку плеча, и держать его, не сваливая в сторону; кисть левой руки держать несколько ниже локтя, приклад прижать к поясу, а предплечье - к боку. После показа командир начинает тренировку в составе подразделения.

При изучении приема «на плечо» необходимо иметь в виду, что военнослужащие чаще всего допускают такие ошибки: по счету «делай - РАЗ» далеко удаляют карабин от корпуса, наклоняют корпус, не

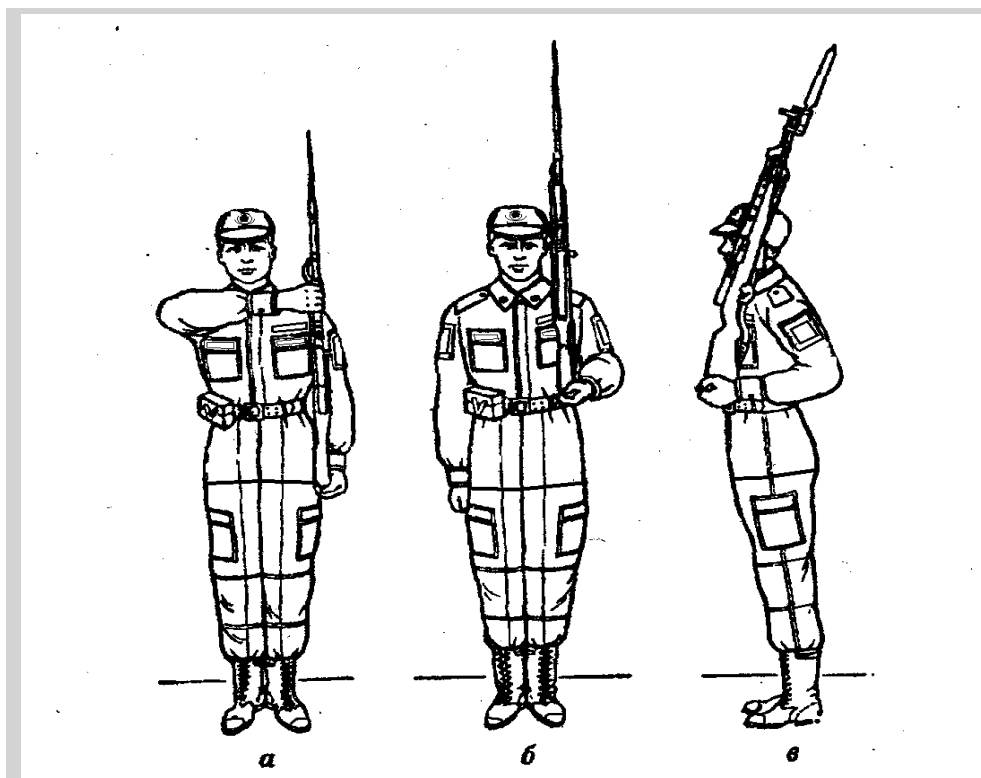
перехватывают карабин кистью правой руки и не делают резкого поворота карабина у левого бока, локоть правой руки держат ниже плеча; по счету «делай - ДВА» приклад не прижимают к бедру, а разворачивают его вправо или влево. В ходе тренировки командир добивается того, чтобы все допускаемые обучаемыми ошибки были устранены.

Одновременно с разучиванием приема перевода карабина «на плечо» надо изучать и прием перевода карабина «к ноге».

Перевод карабина «к ноге» из положения «на плечо».

Изучение приема начинается с показа его выполнения в целом, продолжается показом с объяснением действий по разделениям. Прием выполняется по команде «К но-Г'Е». Карабин к ноге из положения «на плечо» берется на три счета.

По счету «делай - РАЗ» левую руку быстро опустить вниз, одновременно правой рукой обхватить карабин за верхнюю часть цевья и ствольной накладкой и удерживать его в этом положении.

По счету «делай - ДВА» перенести правой рукой карабин вниз к правой ноге, поворачивая его затвором к себе; придерживая карабин левой рукой у штыковой трубки, держать его вдоль бедра правой ноги так, чтобы приклад внутренней стороной касался мизинца правой ноги.

По счету «делай - ТРИ» левую руку быстро опустить к левому бедру, а правой рукой плавно опустить карабин на землю и принять строевую стойку.

После показа, разомкнув военнослужащих на четыре шага для удобства их действий, командир подает команды, а обучаемые их выполняют.

Разучивая прием перевода карабина к ноге из положения «на плечо», нужно следить, чтобы обучаемые при выполнении команды ставили карабин в вертикальное положение и быстро опускали его вниз на вытянутую руку и чтобы карабин обхватывали правой рукой за верхнюю часть цевья и ствольной накладкой, а при выполнении второго счета не допускали наклона корпуса вправо. Закончив изучение приема по разделениям, командир тренирует обучаемых в выполнении приема в целом, добиваясь от них правильного, четкого выполнения приема.

Перевод карабина (ручного пулемета) «за спину» из положения «на ремень». Изучение приема перевода карабина (ручного пулемета) «за спину» из положения «на ремень» и обратно начинается с его показа в целом, а затем по разделениям с объяснением действий (см. рис. 23, в).

Прием выполняется по команде «Оружие - ЗА СПИНУ». Карабин (ручной пулемет) «за спину» из положения «на ремень» берется на два счета. Перед выполнением этого приема у карабина необходимо откинуть штык.

Для выполнения приема по разделениям командир подает команду «Оружие за спину, по разделениям: делай - РАЗ, делай - ДВА».

По счету «делай - РАЗ» необходимо левой рукой взять ремень

несколько ниже правого плеча, а правой одновременно взяться за приклад карабина (ручного пулемета).

По счету «делай - ДВА» правой рукой приподнять карабин (ручной пулемет), левой рукой закинуть ремень за голову на левое плечо; карабин (ручной пулемет) и руки быстро опустить. Одновременно с приемом «за спину» разучивается и прием «на ремень».

Перевод карабина (ручного пулемета) «на ремень» из положения «за спину». Прием выполняется по команде «Оружие на ре-МЕНЬ». Карабин (ручной пулемет) из положения «за спину» берется на ремень также на два счета.

Выполняя команду «На ре-МЕНЬ» по разделениям по счету «делай - РАЗ» левой рукой взять ремень несколько ниже левого плеча, а правой одновременно взяться за приклад.

По счету «делай - ДВА» правой рукой карабин (ручной пулемет) приподнять, а левой рукой перекинуть ремень через голову на правое плечо; ремень взять правой рукой, а левую руку быстро опустить.

Завершив показ, командир, разомкнув военнослужащих, переходит к тренировке. Вначале прием выполняют по команде командира по разделениям, а затем в целом. По ходу тренировки командир следит за правильностью действий обучаемых и добивается устранения допущенных ими ошибок.

Для исправления неправильного положения оружия подаются команды, например: «Приклад - ДОВЕРНУТЬ (РАЗВЕРНУТЬ)», «Штык-ВЫШЕ (НИЖЕ)», «Приклад - ВЫШЕ (НИЖЕ)», «Поправить - ОРУЖИЕ».

Выполнение приемов «штык-откинуть» и «штык-примкнуть». Отработку приемов «штык-откинуть (примкнуть)» следует начинать по разделениям, для этого командир показывает порядок их выполнения с кратким объяснением, затем, разомкнув подразделение, приступает к тренировке.

Прием «штык - откинуть» выполняется по разделениям по команде «Штык - ОТКИНУТЬ» на два счета:

по счету «делай - РАЗ» необходимо взять левой рукой штыковую трубку, поднять ее и поставить штык горизонтально;

по счету «делай - ДВА» толкнуть левой рукой штык вниз и принять положение строевой стойки.

Для изучения приема «штык примкнуть» по разделениям подается команда «Штык - ПРИМКНУТЬ». Этот прием также выполняется по разделениям на два счета:

по счету «делай - РАЗ» большим пальцем левой руки нажать на штыковую трубку, остальными пальцами подхватить штык снизу и держать горизонтально;

по счету «делай - ДВА» всеми пальцами левой руки резко поднять штык вверх на себя, примкнуть его и принять строевую стойку.

Тренируя подразделение в выполнении приемов вначале по

разделениям, а затем в целом, командир следит за действиями военнослужащих, добиваясь устранения допущенных ими ошибок, и требует четких и правильных действий. При этом по предварительной команде «Штык» обучаемые должны выполнить действия, как по счету «делай - РАЗ», а по исполнительной команде «ОТКИНУТЬ (ПРИМКНУТЬ)», - как по счету «делай - ДВА».

3.6. Выполнение приемов «положить оружие», «к оружию» и «в ружье»

В начале занятия командир поясняет военнослужащим, что оружие кладется на землю и берется с земли по команде и самостоятельно без команды, когда военнослужащему предстоит выполнять действия без оружия, подразделение тренируется в выполнении команд, например «Отделение, положить - ОРУЖИЕ», «Взвод - К ОРУЖИЮ» и затем «В ружье».



Рис.26.Выполнение приема «положить оружие» а,б,в-последовательность выполнения

Для обучения приемам подается команда «Положить оружие, по разделениям: делай - РАЗ, делай - ДВА, делай - ТРИ». По счету «делай - РАЗ» следует взять автомат (гранатомет) в правую руку (рис. 26, а), карабин и пулемет- к ноге; у пулемета откинуть сошку.

По счету «делай - ДВА» сделать левой ногой шаг вперед, наклониться и положить оружие на землю рукояткой затвора (затворной рамы) вниз, затыльником приклада у носка Рис. 26. Выполнение приема правой ногой (рис. 26, б). При «положить оружие» наклоне правая нога не должна а,б, в – последовательность выполнения сгибаться в колене. Ручные гранатометы кладутся на землю пистолетной рукояткой влево, пулеметы ставятся на сошки.

По счету «делай - ТРИ» выпрямиться, приставить левую ногу к правой и принять строевую стойку (рис. 26, в).

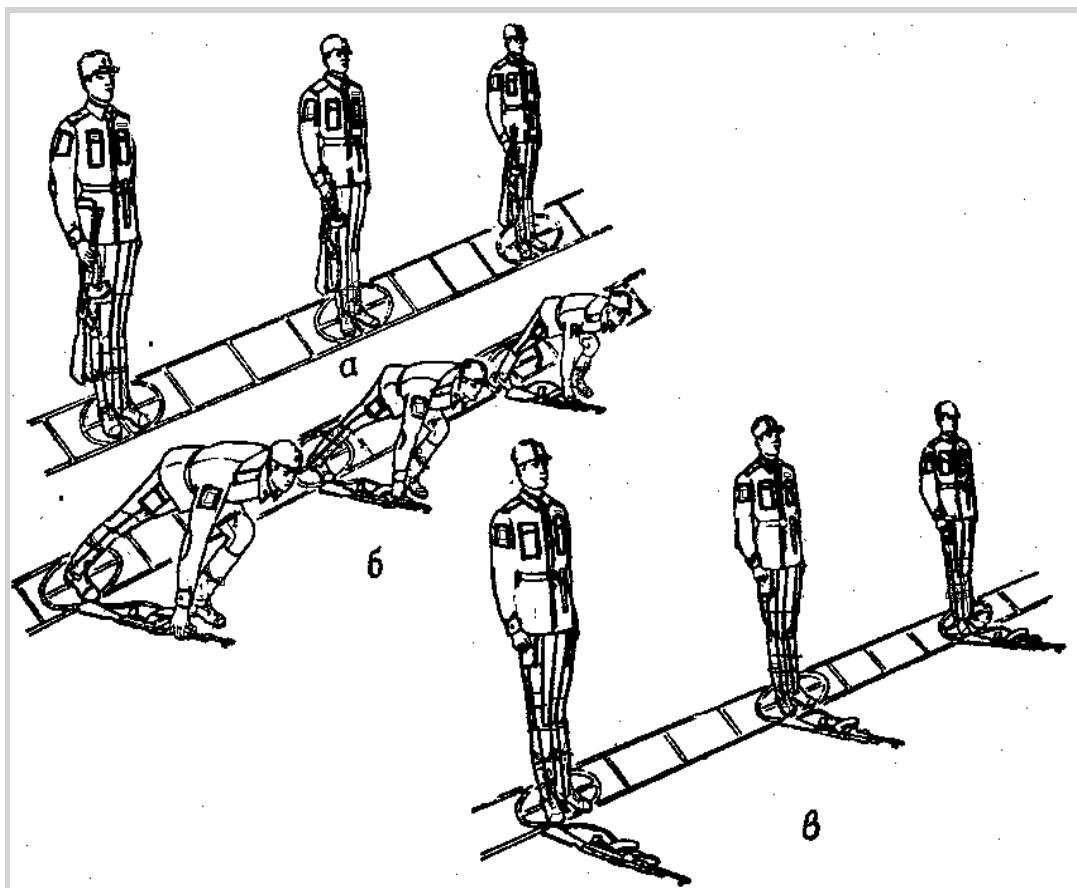
Командир предварительно размыкает военнослужащих на четыре шага по обеим сторонам строевой площадки и приступает к тренировке в составе подразделения. Сам командир во время тренировки переходит от одного военнослужащего к другому, проверяя правильность их действий и исправляя допущенные ими ошибки.

Тренируя военнослужащих в выполнении приема «положить оружие», командир обращает особое внимание на то, чтобы обучаемые по предварительной команде брали оружие в правую руку без наклона корпуса, а по исполнительной - делали полный шаг левой ногой вперед, не сгибая правую ногу в колене, и смотрели вперед.

Изучив прием «положить оружие», командир приступает к разучиванию приемов «к оружию» и «в ружье».

По команде «К оружию» военнослужащие становятся слева от оружия и принимают положение строевой стойки, при этом носок правой ноги должен находиться на линии затыльника приклада. По своему содержанию прием этот прост и не требует разучивания по разделениям. Надо только добиваться, чтобы обучаемые по команде «К оружию» быстро занимали места у своего оружия.

Разучивание выполнения приема «в ружье» по разделениям осуществляется на три счета.

По счету «делай - РАЗ» сделать левой ногой шаг вперед и, нагибаясь, взять оружие в правую руку, при этом правая нога должна быть прямой. По счету «делай - ДВА» выпрямиться и приставить левую ногу к правой, оружие держать в правой руке; у пулеметов складываются сошки. По счету «делай - ТРИ» взять оружие в положение «на ремень» и принять строевую стойку.

3.7. Повороты и движение с оружием

Повороты и движение с оружием выполняются по тем же правилам и командам, что и без оружия. Командир должен образцово показать и пояснить военнослужащим выполнение поворотов и движение с автоматом, с карабином (ручным пулеметом), а также действия после остановки по команде «Стой». По окончании показа командир приступает к тренировке обучаемых, добиваясь от них правильных и четких действий.

При поворотах с карабином (ручным пулеметом) у ноги на месте по предварительной команде оружие несколько приподнять и одновременно подать штык (дульную часть) на себя, а правую руку слегка прижать к правому бедру. Сделав поворот, одновременно с приставлением ноги опустить оружие на землю.

Поясняя, как выполняются действия при начале движения с карабином (ручным пулеметом) у ноги, командир указывает, что по предварительной команде «Шагом» оружие надо несколько приподнять, а по предварительной команде «Бегом», кроме того, левую руку полусогнуть в локте.

При движении шагом по исполнительной команде «Марш» начать движение, держа карабин вертикально. Рукой, не занятой оружием, производить свободные движения около корпуса в такт шагу.

При движении бегом по исполнительной команде «Марш» оружие держать в слегка согнутой правой руке так, чтобы дульная его часть была несколько подана вперед. При беге в сомкнутом строю штык убирать на себя.

При движении с карабином (ручным пулеметом) у ноги по исполнительной команде «Стой», подаваемой одновременно с постановкой на землю правой или левой ноги, сделать еще один шаг, приставить ногу и опустить оружие на землю.

При движении с карабином в положении «на плечо» по исполнительной команде «Стой» следует остановиться, взять карабин к ноге и принять строевую стойку.

При движении с оружием у ноги и в положении «на плечо», «на ремень» и «на грудь» рукой, не занятой оружием, а при движении с оружием «за спину» руками производится свободное движение в такт шагу.

Вопросы для самоконтроля

1. При выполнении строевых приемов с оружием, как предварительно ставится оружие?
2. Какие команды подаются, если необходимо отомкнуть штык-нож?
3. Как выполняется воинское приветствие с карабином?
4. Как выполняется воинское приветствие с карабином «на караул»?
5. Как выполняется перевод карабина «к ноге» из положения «на плечо»?
6. Как выполняется перевод карабина (ручного пулемета) «за спину» из положения «на ремень»?
7. Как выполняются действия при начале движения с карабином (ручным пулеметом) у ноги?
8. Как выполняются действия при движении бегом по исполнительной команде «Марш» с карабином?
9. Как выполняются действия при движении бегом по

исполнительной команде «Стой» с карабином?

ГЛАВА 4 СПОСОБЫ И ПРИЕМЫ ПЕРЕДВИЖЕНИЯ ЛИЧНОГО СОСТАВА ПОДРАЗДЕЛЕНИЙ В БОЮ ПРИ ДЕЙСТВИЯХ В ПЕШЕМ ПОРЯДКЕ

Приемы, выполняемые по командам «К бою», «Встать» рекомендуется первоначально изучить по подразделениям на строевом плацу или на специально оборудованной площадке. Тренировку же в выполнении этих приемов целесообразно проводить на пересеченной местности (тактическом поле). Личный состав должен иметь оружие и быть в полевой форме одежды. Приемы разучиваются в той последовательности, в какой они изложены в Строевом уставе.



4.1. Приемы «к бою», «встать»

Тренировки в выполнении приемов должны проводиться в ходе занятий по другим предметам обучения, особенно по тактической и огневой подготовке. Занятия проводятся в составе подразделения.

Организация занятий такая же, как и при разучивании других строевых приемов и действий. Прибыв на место занятия, командир коротко поясняет практическое значение изучаемых приемов, а затем приступает к их отработке.

Изучение приема начинается с показа образцового его выполнения в целом, а затем он разучиванием по подразделениям в медленном темпе. Показ сопровождается кратким пояснением. Этот прием рекомендуется разучивать по подразделениям.



Рис.27.Выполнение приема «к бою»

По счету «делай - РАЗ» необходимо взять автомат или пулемет в правую руку как удобнее (рис. 27, а), сохраняя строевую стойку. По счету «делай - ДВА» сделать шаг правой ногой вперед и несколько вправо, одновременно наклонить корпус вперед, опуститься на левое колено и поставить левую руку на землю впереди себя пальцами вправо (рис. 27, б). По счету «делай - ТРИ», опираясь последовательно на бедро левой ноги и предплечье левой руки, лечь на левый бок и быстро повернуться на живот, одновременно слегка раскинуть ноги в стороны носками наружу, голову пригнуть. Пулемет по команде «К бою» предварительно поставить на сошку. При выполнении приемов с групповым оружием по команде «К БОЮ» перевести его в боевое положение, а затем принять положение для стрельбы (рис. 27, в).

Закончив показ приема «к бою», целесообразно приступить к показу выполнения приема «встать». По разделениям этот прием на месте рекомендуется разучивать также на три счета.

По счету «делай - РАЗ» подтянуть обе руки на уровень груди, удерживая оружие в правой руке, одновременно свести ноги вместе,

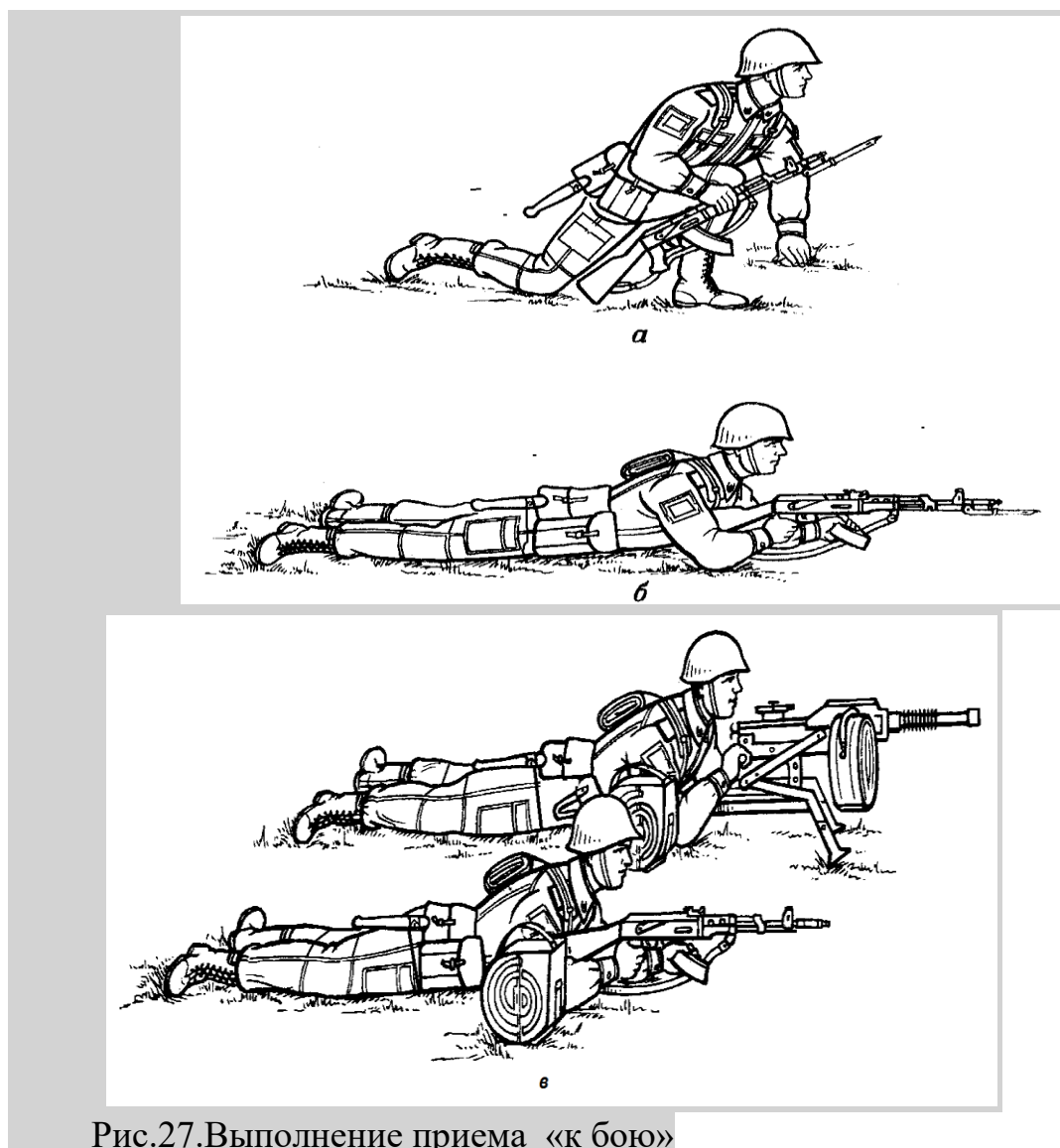
смотреть перед собой (рис. 28, а).



Рис.28.Выполнение приема «встать» из положения лежа

По счету «делай - ДВА», резко выпрямляя руки, оторвать грудь от земли и вынести правую (левую) ногу вперед (рис. 28, б).

По счету «делай - ТРИ» быстро подняться (выпрямиться), приставить сзади стоящую ногу и взять автомат и ручной гранатомет в положение «на ремень», а пулемет - к ноге; принять строевую стойку. Если пулемет находился в положении изготовки для стрельбы (на сошке), то вначале встать, как указано, а затем взять пулемет к ноге и принять строевую стойку (рис. 28, в).

Показав приемы в целом и по подразделениям, командир приступает к их разучиванию с обучаемыми, предварительно разомкнув строй на два-три шага. Вначале командир, показывая и поясняя приемы, выполняет их вместе с обучаемыми. После того как обучаемые ознакомятся с выполнением приема, командир с подразделением продолжает разучивание приема, устраняя на ходу недостатки, допускаемые обучаемыми, и постепенно повышая темп выполнения приемов. Разучив выполнение приемов по подразделениям, командир приступает к разучиванию их в целом, подавая команды: «Взвод - «К бою» и «Отделение - ВСТАТЬ». Выполнение приемов «к бою» и «встать» в

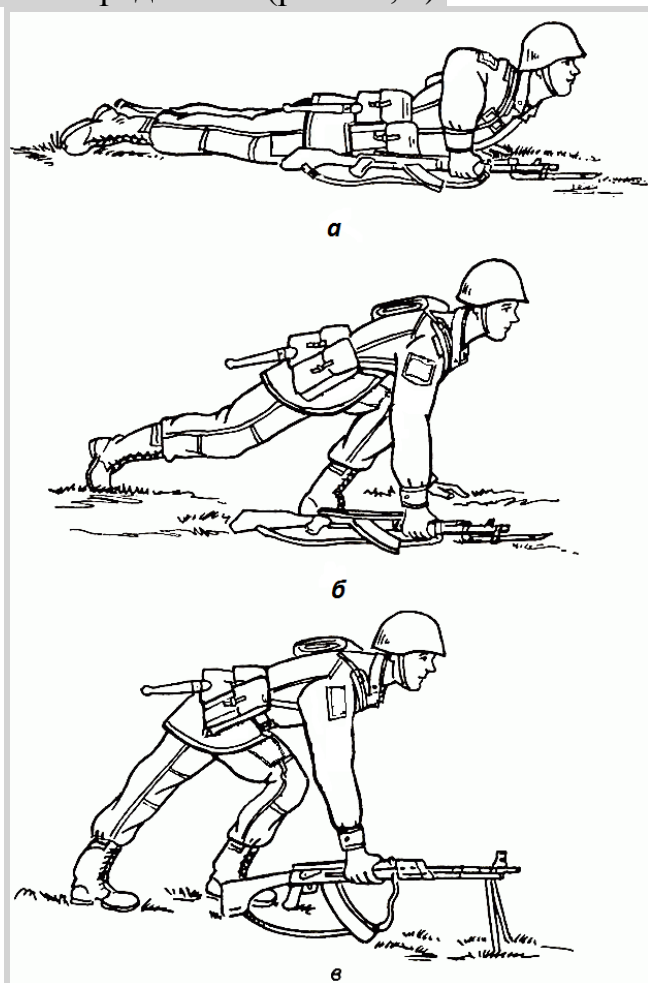
движении целесообразно увязать с разучиванием способов передвижения на поле боя.

Контрольные вопросы:

1. Как выполняется прием «К бою»?
2. Как выполняется прием «Встать»?

4.2. Перебежки и переползание

Построив подразделение в одношереножный строй, командир поясняет, что приемы «к бою» и «встать» широко применяются при



передвижении на поле боя. При этом в зависимости от плотности огня противника и характера местности передвижение может производиться перебежками и переползанием.

Обучение перебежкам. Перебежка осуществляется

ускоренным шагом или бегом (в полный рост или пригнувшись) по команде «Такому-то перебежать туда-то - ВПЕРЕД», например, «Рядовому ПЕТРОВУ перебежать к отдельному кусту - ВПЕРЕД», а в составе отделения - команда «Отделение, в направлении отдельного дерева, на рубеж дороги, перебежкой - ВПЕРЕД». Затем командир показывает и объясняет, как необходимо действовать при перебежках. По предварительной команде «Такому-то перебежать туда-то» обучаемые должны наметить путь движения и укрытые места для передышки (яма, кочка и т. д.); по исполнительной команде «Вперед» быстро встать (вскочить), как это делается по команде «Встать», не приставляя сзади стоящей ноги, вынести ее вперед, одновременно выпрямляя другую ногу, и стремительно перебежать. Длина одной перебежки должна быть 20-40 шагов. Оружие при перебежке следует держать как удобнее: автомат, карабин и ручной пулемет - в одной (правой) руке, а ротный пулемет и гранатомет - двумя руками, при этом сошка у пулемета должна быть откинута.

При перебежке ноги следует выносить свободно вперед. Чем выше темп бега, тем выше следует поднимать колени и энергичнее двигать рукой, не занятой оружием. Перед остановкой необходимо замедлить движение

и, выставляя левую ногу немного вперед и влево, ставя ее на каблук, быстро залечь и отползти в сторону на локтях и на носках для передышки. При показе движения ускоренным шагом и бегом командир

подразделения обращает внимание обучаемых на то, что при движении в полный рост и пригнувшись оружие следует держать в правой руке в готовности к ведению огня. При передвижении ускоренным шагом скорость должна быть 130-150 шагов в минуту, а бегом - 165-180 шагов в минуту, размер шага 85-90 см.

Закончив показ способов передвижения ускоренным шагом и бегом, командир переходит к обучению подчиненных данным способам. Разомкнув подразделение, командир подает команду «Взвод, ускоренным шагом - МАРШ». По этой команде личный состав, взяв оружие в правую руку, начинает движение, применяясь к местности. При необходимости командир подает команды: «ШИРЕ ШАГ», «ЧАЩЕ ШАГ», «ре-ЖЕ» и т. п.

Для движения бегом командир подает команду «Отделение, бегом - МАРШ». При этом командир обращает внимание на то, чтобы обучаемые по предварительной команде корпус слегка подавали вперед, руки держали полусогнутыми, локти отводили несколько назад. Оружие держится в правой, слегка согнутой руке так, чтобы дульная часть была несколько подана вперед.

В целях более целеустремленного обучения и тренировки в передвижении перебежками командир выбирает наиболее подходящий для этого участок местности, еще раз показывает технику перебежек, а затем подает команду, например: «Взвод, в направлении отдельного дерева, на рубеж поляны, перебежкой, справа по одному, рядовой Калмыков - ВПЕРЕД». По этой команде названный военнослужащий должен быстро вскочить и стремительно сделать перебежку. Достигнув указанного в команде рубежа, обучаемый с разбегу должен лечь, применяясь к местности, отползти в сторону, изготавиться к ведению огня и внимательно наблюдать за противником и местностью.

Если обучаемый в ходе перебежки допускает ошибки в действиях, командир указывает ему на это, подает команду для повторной перебежки. Проверив действия всех обучаемых и убедившись, что военнослужащие овладели техникой перебежек, приступает к тренировке одновременно со всем личным составом подразделения, для чего выбирается участок местности глубиной до 3(Х) м. Это позволило бы обучаемым в ходе тренировки сделать несколько перебежек. Затем подразделение размыкается на 6-12 шагов, и по команде «Взвод - К БОЮ» обучаемые ложатся и изготавливаются к бою. Перебежки начинаются по команде командира подразделения.

Во время тренировки командир следит за действиями каждого обучаемого, обращая внимание на то, чтобы они действовали сноровисто, умело использовали складки местности, не забывали отползать в сторону после перебежки и внимательно вести наблюдение за противником и местностью.



Обучение переползанию. Начиная занятие, командир подразделения коротко поясняет военнослужащим, что в ходе боя широко применяются различные способы переползания. В зависимости от характера местности переползание может производиться по-пластунски, на получение и на боку по команде

«Такому-то переползти туда-то - ВПЕРЕД».

В бою каждый военнослужащий самостоятельно выбирает способ переползания. Методика обучения переползанию такая же, как при обучении другим действиям или приемам: вначале командир показывает способ переползания в целом в быстром темпе, затем в медленном темпе, сопровождая показ краткими пояснениями. Затем обучает приему одного или двух военнослужащих и, наконец, подразделение. Темп выполнения приема должен постепенно увеличиваться.



Рис.29.Переползание по-пластунски

Переползание по-пластунски. Прием рекомендуется изучать по подразделениям на три счета из положения лежа. По счету «делай - РАЗ» взять оружие правой рукой за ремень у верхней антабки и положить его на предплечье правой руки. По счету «делай - ДВА» колено правой (левой) ноги подтянуть как можно дальше вперед и несколько в сторону и одновременно вытянуть левую (правую) руку как можно дальше вперед (рис. 29). По счету «делай - ТРИ» согнутой ногой оттолкнуться и передвинуть тело вперед, одновременно подтянуть другую ногу и вытянуть другую руку. При выполнении приема обучаемый должен все время вести наблюдение за противником и местностью, не поднимая высоко голову.

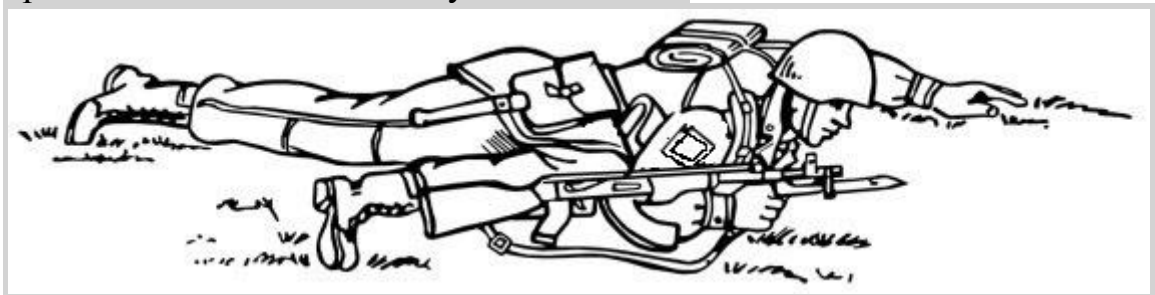

Рис.30.Переползание на получетвереньках

Переползание на полу четвереньках. Прием рекомендуется изучать по разделениям на три счета. По счету «делай - РАЗ» встать на колени и опереться на предплечья или на кисти рук, удерживая оружие правой рукой у верхней антабки (рис. 30). По счету «делай - ДВА» подтянуть согнутую правую (левую) ногу под грудь, одновременно вытягивая левую (правую) руку вперед. По счету «делай - ТРИ» передвинуть тело вперед до полного выпрямления правой (левой) ноги, одновременно подтягивая под себя другую согнутую ногу и вытягивая вперед другую руку.

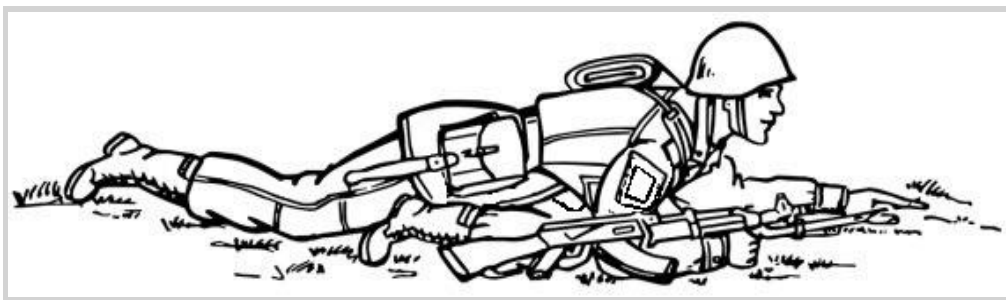

Рис.31.Переползание на боку

Переползание на боку. Прием рекомендуется изучать по разделениям на три счета. По счету «делай - РАЗ» лечь на левый бок, взять оружие правой рукой за цевье и ствольную накладку. По счету «делай - ДВА» подтянуть левую согнутую в колене ногу вперед, опереться на предплечье левой руки, одновременно правой ногой каблуком упереться в землю, воз можно ближе к себе; оружие положить на бедро левой ноги (рис. 31).

По счету «делай - ТРИ», разгибая правую ногу, передвинуть тело вперед, не изменяя положения левой ноги.

При обучении способам переползания командир подразделения подает необходимые команды, например, «Рядовой Иванов-К БОЮ», а затем «Рядовому Иванову переползти к отдельному кусту, по-пластунски - ВПЕРЕД»; «Рядовым Иванову и Михайлову переползти к насыпи, на получетве реньках - ВПЕРЕД». При обучении и тренировке одновременно всего подразделения его личный состав предварительно размыкается на необходимые интервалы. Затем командир подразделения подает команду, например, «Взвод - К БОЮ», «В направлении сарая, на рубеж тропы, по-пластунски, по группам: первая группа - военнослужащие такие-то, вторая группа - военнослужащие такие-то; первая группа - ВПЕРЕД» и т. д.

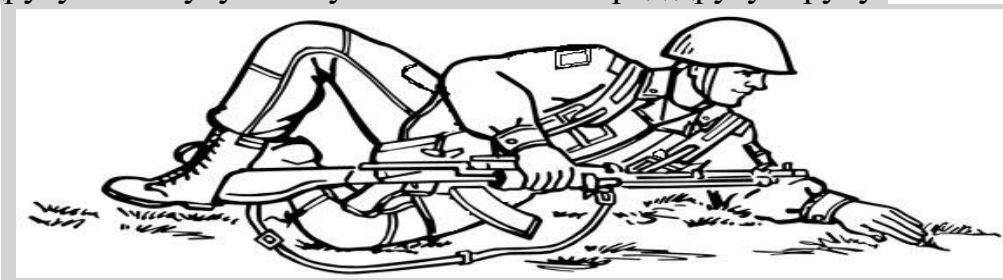
Тренировать в переползании следует на пересеченной местности. Выбранную местность необходимо разбить на участки, например для переползания по-пластунски - 50 м. Тренировки можно проводить по одному, по два, по группам и заканчивать в составе всего отделения.

4.3. Комплексное выполнение способов передвижения

При тренировке в комплексном передвижении важное значение имеет выбор участка местности. Местность должна позволять выбрать



способ передвижения в от
огневого воздействия
противника. Вначале
рекомендуется проводить
тренировку в передвижении
выбранным способом
одновременно всех
военнослужащих, а затем
предоставить им самим
выбирать способ

передвижения. Это позволит вырабатывать у обучаемых самостоятельность в оценке местности и выборе способа передвижения.

В конце занятия рекомендуется провести соревнование на правильное, быстрое и четкое выполнение изучаемых приемов. Это еще раз даст возможность командиру подразделения определить, какие элементы приемов усвоены обучаемыми хорошо, а какие слабо и требуют дополнительной тренировки.

При тренировке комплексному передвижению на местности рекомендуется отрабатывать передвижение ускоренным шагом, бегом и перебежками. Расположив подразделение в цепь, командир подает необходимые команды или ставит задачи, например, первый участок преодолеть ускоренным шагом, второй - бегом, третий - перебежками. Обучаемые, достигнув указанного рубежа, ложатся, применяясь к местности, и изготавливаются для стрельбы.

Командир подразделения внимательно наблюдает за действиями военнослужащих. Заметив их неправильные действия, он приказывает повторить прием или действие. При этом в исходное положение могут быть возвращены все подразделение или только те обучаемые, которые допустили ошибки. Во время перебежек командир наблюдает за тем, чтобы обучаемые перед началом движения оружие ставили на предохранитель, перебежки совершали быстро, на месте остановки для передышки с разбегу ложились и отползали в сторону.

При тренировке по одному, по два или по группам перебежки совершаются в следующем порядке. Военнослужащий, сделав перебежку на расстояние 20-40 шагов, ложится для передышки, отползает в сторону (занимает укрытие) и изготавливается для ведения огня. Остальные

обучаемые, оставаясь на исходном рубеже, внимательно наблюдают за местностью, намечают направление перебежки. Как только первый обучаемый залег, сразу же начинает перебежку второй обучаемый. Достигнув линии первого, он ложится и изготавливается для ведения огня. Первый обучаемый при остановке второго начинает следующую перебежку. И так далее, пока они не достигнут рубежа, указанного в команде. Остальные обучаемые также последовательно выдвигаются на указанный рубеж, соблюдая установленный порядок. При перебежке по два или группами по исполнительной команде «Вперед» перебегают одновременно два или группа обучаемых.

На рубеже, указанном в команде, военнослужащие остаются до новой команды командира подразделения, находясь в цепи в готовности к ведению огня. На следующий рубеж обучаемые могут выдвигаться также перебежками или одним из способов переползания. При этом переползание может осуществляться в той же последовательности, что и перебежки, только расстояния передвижения назначаются меньшие, примерно в пределах 10- 20 шагов. Способ передвижения зависит от характера местности. Допустим, на первый рубеж обучаемые совершают переползание на полчетвереньках, на второй - по-пластунски, а на третий - на боку. Так, меняя способы, командир подразделения учит подчиненных передвижению на поле боя.

Убедившись, что обучаемые усвоили технику передвижения на поле боя различными способами и получили достаточные навыки, командир подразделения может выбрать новый, незнакомый обучаемым участок местности, приказать каждому обучаемому преодолеть его, выбирая способ передвижения самостоятельно. По исполнительной команде военнослужащие, используя складки местности, передвигаются в полный рост или пригнувшись, делают стремительные перебежки или применяют один из способов переползания. Командир подразделения внимательно наблюдает за действиями обучаемых, указывает на недостатки и добивается их устранения, а в конце занятий делает подробный разбор.

Тренировки в способах передвижения на поле боя должны проводиться на занятиях не только по строевой подготовке, но и на других занятиях, особенно на тактической и огневой подготовке.

4.4. Действия личного состава при внезапном нападении противника

Для отражения внезапного нападения наземного противника на колонну роты подается команда «Противник с фронта (с тыла, справа,



слева) - К БОЮ». По этой команде:

при наступлении с фронта направляющий взвод развертывается в боевой порядок на месте, следующий за ним взвод - правее, а замыкающий - левее;

при наступлении с тыла рота поворачивается кругом; замыкающий взвод развертывается в боевой

порядок на месте; взвод, находящийся в середине колонны, - правее его, а направляющий - левее;

при наступлении справа или слева рота поворачивается в ту же сторону; взвод, находящийся в середине колонны, развертывается в боевой порядок на месте; фланговые взводы развертываются: один - правее, а другой - левее этого взвода в сторону своих внешних флангов.

При наступлении воздушного противника на колонну роты подается команда «Воздух». По этой команде рота в зависимости от обстановки продолжает движение или останавливается. Если движение не прекращается, то в колонне увеличиваются скорость и дистанции между машинами. При остановке личный состав по командам своих командиров быстро выскакивает из машин, по взводу занимает ближайшие укрытые места, изготавливается для стрельбы и по команде ведет огонь по низколетящим целям.

При использовании противником ядерного, химического и биологического оружия подается сигнал радиационной опасности или химической тревоги. По этим сигналам личный состав принимает меры защиты.

Вопросы для самоконтроля

1. Как выполняется прием «К бою»?
2. Как выполняется прием «Встать»?
3. Как выполняется прием «Обучение перебежкам»?
4. Как выполняется прием «Обучение переползанию»?
5. Как при тренировке комплексному передвижению на местности рекомендуется отрабатывать передвижение?
6. В каком порядке совершаются перебежки при тренировке по одному, по два или по группам?
7. Как при тренировке комплексному передвижению на местности рекомендуется отрабатывать передвижение?
8. В каком порядке совершаются перебежки при тренировке по

одному, по два или по группам?

ГЛАВА 5 СТРОЕВОЕ СЛАЖИВАНИЕ ПОДРАЗДЕЛЕНИЙ В ПЕШЕМ ПОРЯДКЕ

Строевое слаживание отделения, взвода и роты заключается в обучении личного состава четким, однообразным и согласованным действиям в раз-вернутых и походных строях, в том числе и при выполнении различных строевых приемов с оружием и без оружия. Оно в основном осуществляется на плановых строевых и других занятиях, а также при всех построениях и передвижениях в повседневной жизни.

Элементы строевого слаживания находят практическое применение на тактико-строевых занятиях, проводимых по программе тактической подго-товки. Эти занятия, включая приемы как строевой, так и тактической подго-товки, имеют цель подготовить подразделения к умелым и слаженным дей-ствиям на тактических занятиях, а значит, умело вести бой. Слаживание подразделений осуществляется на тактико-строевых занятиях и совершен-ствуется на тактических занятиях и учениях.

5.1. Строевое слаживание отделения

Занятия следует начинать с обучения личного состава обязанностям перед построением, для чего личный состав на занятия выводится в снаряжении и с оружием. Командир отделения вначале практически показывает действия солдата при подготовке к построению: способы проверки исправности своего оружия, средств индивидуальной защиты, шанцевого инструмента, обмундирования и снаряжения; затем проверяет аккуратность заправки обмундирования, правильность надевания и пригонки снаряжения. При этом командир отделения должен указать, что по окончании выполнения указанных мероприятий необходимо попросить товарища проверить аккуратность заправки обмундирования и положение снаряжения. Обучение обязанностям военнослужащих в строю целесообразно проводить в ходе построений и действий в развернутом строю.

5.1.1. Отделение в развернутом строю



До начала обучения личного состава действиям при построении в развернутый одношереножный и двухшереножный строи командир отделения напоминает, что развернутый строй отделения - строй в

котором все военнослужащие построены на одной линии по фронту. При этом они могут располагаться в одношереножном (в шеренге) или двухшереножном строю. Такой строй применяется, как правило, для проведения проверок, расчетов, смотров, парадов, а так-же в других необходимых случаях (рис. 32.)

Далее командир отделения поясняет, что Строевой устав требует от военнослужащего: знать свое место в строю, уметь быстро, без суеты занять его; в строю без разрешения не разговаривать и соблюдать полную тишину: быть внимательным к приказам и командам (сигналам) своего командира, быстро и точно их выполнять, не мешая другим. Затем командир отделения приступает к практическому построению отделения в одношереножный строй (шеренгу), одновременно давая необходимые пояснения.

После этого целесообразно отработать с обучаемыми действия по команде «Разойдись». Выполнять эту команду следует также быстро. Закончив объяснения и практический показ, командир отделения тренирует обучаемых в выполнении команд «Становись» и «Разойдись». При этом после каждой команды целесообразно менять фронт построения отделения. С началом построения командир отделения выходит из строя и следит за действиями обучаемых, обращая внимание на их организованность и правильность занятия ими своего места в строю, на интервал и положение носков обуви. Тренировка продолжается до тех пор, пока обучаемые не научатся правильным и четким действиям. В ходе обучения построению отделения в одну шеренгу командир отделения поясняет, что в строю военнослужащие могут находиться в положениях «строевой стойки», «смирно» и «вольно».

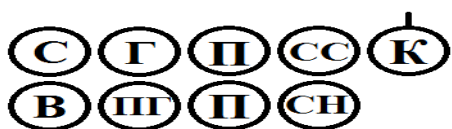

Строевая стойка принимается по команде «Становись». Положение «смирно» на месте - та же строевая стойка, выполняемая по команде «Смирно», после которой запрещается делать какие-либо движения до следующей команды.

Для обучения построению в двухшереножный строй командир отделения указывает, что в этом случае подается команда «Отделение, в две шеренги - СТАНОВИСЬ». Он практически показывает место каждого военнослужащего

Рис.33.Развернутый строй отделения-двухшереножный отделения в двухшереножном строю (рис. 33). Затем выводит из строя двух обучаемых, ставит одного из них в затылок другому и показывает их положение в двухшереножном строю. Разъясняет, что в двухшереножном строю военнослужащие одной шеренги должны располагаться точно в

затылок военнослужащим впереди стоящей шеренги. Дистанция между шеренгами (военнослужащими) должна быть один шаг или равна расстоянию вытянутой руки, положенной на плечо впереди стоящего военнослужащего. При этом не должно нарушаться требование Строевого устава о том, чтобы носки обуви были на одной линии.

В двухшереножном строю впереди стоящая шеренга называется первой, а сзади стоящая - второй. При повороте строя названия шеренг не изменяются. Если в отделении четыре человека или менее, то отделение всегда строится в одну шеренгу. После показа и пояснений командир отделения тренирует обучаемых в правильном и быстром занятии своих мест в строю.

5.1.2. Выравнивание отделения

При необходимости выровнять отделение на месте подается команда «Равняйся» или «Налево - РАВНЯЙСЬ».

По команде «Равняйся» все, кроме правофлангового, поворачивают голову направо (правое ухо выше левого, подбородок приподнят) и выравниваются так, чтобы каждый видел грудь четвертого человека, считая себя первым. По команде «Налево - РАВНЯЙСЬ» все, кроме левофлангового, голову поворачивают налево (левое ухо выше правого, подбородок приподнят). При этом военнослужащие в строю могут несколько передвигаться вперед, назад или в стороны.

Выравнивание отделения проводится только в необходимых случаях: когда интервалы между военнослужащими в строю оказались нарушенными, а носки обуви - не на одной линии, в двухшереножном строю - при нарушении дистанции между шеренгами.

Обучение выравниванию рекомендуется проводить в такой последовательности: вначале научить выравниванию носков обуви, затем правильной постановке корпуса и, наконец, повороту головы в сторону выравнивания.

Выравниванию носков обуви целесообразно обучать сразу при построении, а в ходе постоянной тренировки довести выполнение этого приема до автоматизма. Поскольку выравнивание носков обуви во многом зависит от положения правофлангового военнослужащего, командир отделения должен обратить внимание прежде всего на это. Носки обуви правофлангового должны строго обозначать линию фронта построения и быть развернуты на ширину ступни. Для первоначальной тренировки в выравнивании носков допускается строить отделение в развернутый строй на специально размеченной площадке строевого плаца или для этого самими обучаемыми проводится на земле прямая линия. Кроме того, в начале обучения можно разрешать обучаемым посмотреть на носки обуви и определить их положение. Однако это не должно входить в привычку, так как исправить такую ошибку в последующем будет трудно.

Неправильное положение носков обуви обучаемых командир отделения может исправлять подачей команд, например, «Рядовой Иванов. Носки впе-ред», «Рядовой Петров. Левый носок назад» и т. д.

Положение корпуса при построении и выравнивании должно быть как при строевой стойке. При правильном положении носков обуви военно-служащие, повернув голову в сторону равнения, должны видеть грудь чет-вертого человека, считая себя первым. Смотреть при этом нужно не на-кло-няя головы и не выставляя вперед подбородка. Свои пояснения командир отделения сопровождает практическим показом.

Для обучения повороту головы необходимо, не изменяя положения ног и туловища, повернуть голову в сторону равнения так, чтобы при выравнива-нии в правую сторону правое ухо было выше левого, а при выравнивании в левую сторону - наоборот. Чтобы показать военнослужащим правильное выполнение приема, командир может проделать поворот головы в сторону равнения так, чтобы подбородок описал подругу. Затем приступает к тре-нировке.

При тренировке командир отделения исправляет ошибки, допускаемые обучаемыми, подавая команды, например, «Рядовой Иванов. Подать грудь вперед», «Рядовой Петров. Поднять выше подбородок» и т. д. При этом на-поминает обучаемым, что для выравнивания отделения в правую сторону (в сторону правого фланга) подается команда «Равняйсь», а при выравнивании в левую сторону (в сторону левого фланга) - «Налево - РАВНЯЙСЬ». Если строй отделения будет повернут кругом (правый фланг будет с левой сторо-ны, а левый фланг - с правой), то для выравнивания в любую сторону в ко-манде должна называться сторона равнения - «Направо - РАВНЯЙСЬ» или «Налево - РАВНЯЙСЬ». Однако следует иметь в виду, что при выравнива-нии с оружием, находящимся в положении «на ремень» или «на грудь», оно остается без изменения, а в положении «у ноги» пулемет (карабин) прижи-мается к правому боку. По окончании выравнивания подается команда «Смирно», по которой все обучаемые быстро ставят голову прямо; пулеме-ты (карабины) переводятся в положение, как при строевой стойке.

При тренировке в выполнении команд «Становись», «Равняйсь» и «Смир-но» командир отделения добивается правильных, четких и быстрых действий от обучаемых, а в необходимых случаях подает команду «Отставить».

5.1.3. Размыкание и смыкание отделения

Построив отделение в развернутый одношереножный строй, командир поясняет, что на практике часто требуется увеличить интервалы между военнослужащими в строю, например при обучении строевым приемам с оружием, перебежкам и переползанию, при проведении утреннего осмотра и т. п. Для этого Строевым уставом предусматривается размыкание и смыкание строя.

Для размыкания отделения на месте на один шаг или более подается команда «Отделение, вправо (влево, от середины), разом-КНИСЬ» или «Отделение, вправо (влево, от середины), на столько-то шагов, разом-КНИСЬ (бегом, разом-КНИСЬ)». Если в команде интервал не был указан, размыкание производится на один шаг. При размыкании от середины в команде указывается, кто средний. Военнослужащий, названный средним, услышав свою фамилию, отвечает: «Я», вытягивает вперед левую руку и тут же ее опускает.

Обучение размыканию на месте рекомендуется начинать по разделением на три счета.

По счету «делай - РАЗ» сделать поворот в указанную сторону, не приставляя сзади стоящую ногу.

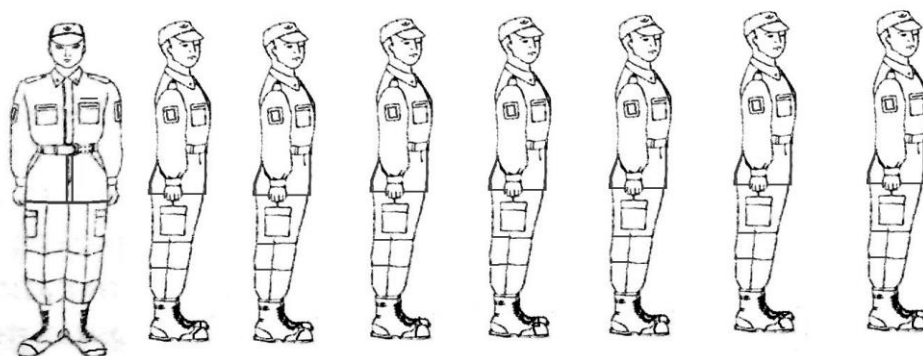

а

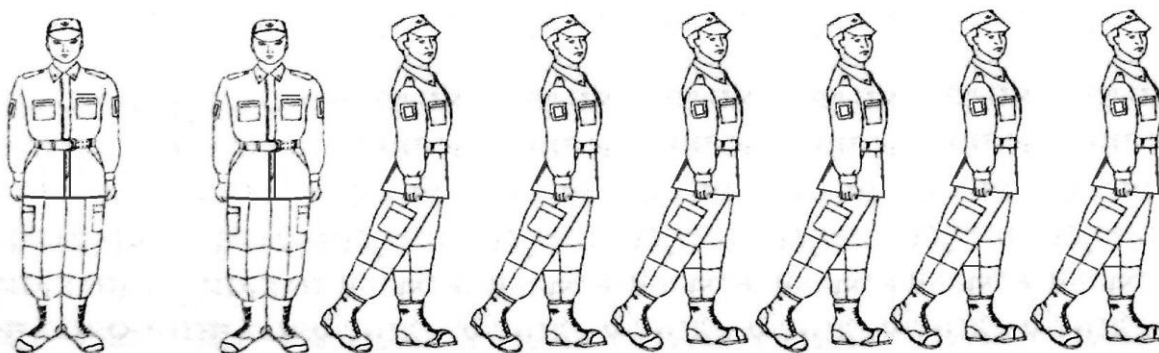

б

По счету «делай - ДВА» приставить сзади стоящую ногу и одновременно повернуть голову в сторону фронта построения. Голова должна быть повернута настолько, чтобы видеть через плечо сзади стоящего военнослужащего, сохраняя положение корпуса, как при строевой стойке (рис. 34, а).

По счету «делай - ТРИ» начать движение учащенным полшагом (бегом), смотря через плечо на идущего сзади и не отрываясь от него; после остановки сзади идущего сделать еще один шаг или сколько было указано в команде, остановиться и сделать поворот (рис. 34, б).

Обучение смыканию отделения целесообразно проводить

одновременно с размыканием. Для смыкания отделения подается команда «Отделение, вправо (влево, к середине), сом-КНИСЬ». По разделению прием выполняется на два счета.

По счету «делай - РАЗ» все военнослужащие, за исключением того, к которому назначено смыкание, делают поворот в сторону смыкания.

По счету «делай - ДВА» учащим полшагом (бегом) подходят на установленный для сомкнутого строя интервал и по мере подхода самостоятельно останавливаются, поворачиваются налево (направо) и принимают строевую стойку. При размыкании и смыкании обучаемые допускают следующие ошибки: не одновременно приставляют ногу и поворачивают голову; впереди идущие отрываются от сзади идущих больше чем на дистанцию вытянутой руки; не производят движение руками в такт шагу и др.

После размыкания обучаемые должны находиться на одной линии, как и в сомкнутом строю. Поэтому рекомендуется потренировать их в выравнивании, для чего подается команда «Равняйся». После того как обучаемые будут натренированы в выполнении этих действий на месте, размыкание и смыкание в движении не представляют трудности.

Рис.34.Размыкание отделения:
а, б-последовательность выполнения

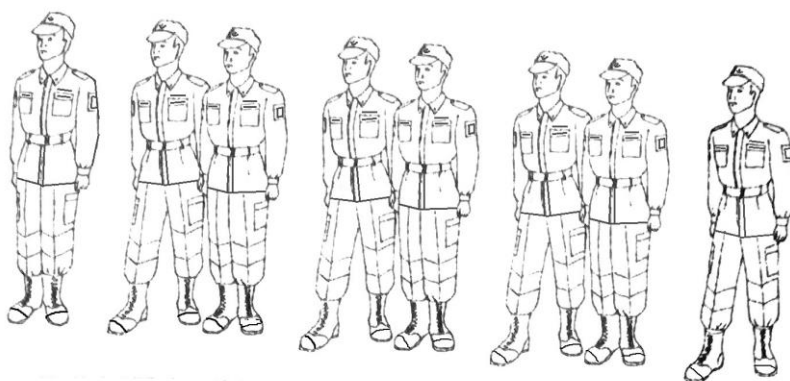

a

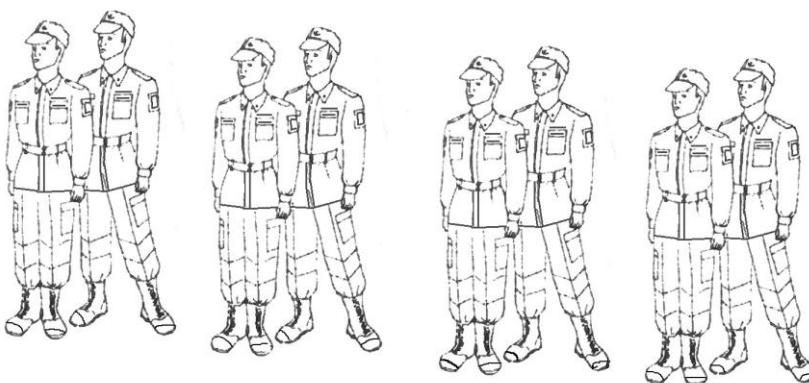

б



в

Перестроение отделения из одной шеренги в две и обратно. Для перестроения отделения из одной шеренги в две предварительно производится расчет на первый и второй. Командир отделения поясняет и показывает действия военнослужащих при расчете. При этом он обращает внимание на одновременность поворота головы с названием своего номера и на быстрое возвращение головы в первоначальное положение. Потренировав обучаемых в расчете, командир отделения переходит к обучению перестроению из одной шеренги в две. Обучение этому приему рекомендуется проводить по разделениям на три счета. В начале обучения командир отделения приказывает одному из обучаемых стать рядом с собой с правой стороны и показывает действия второго номера при перестроении в две шеренги. Затем командир отделения подает команду

на перестроение по разделениям. По счету «делай - РАЗ» вторые номера делают шаг назад с левой ноги, не приставляя правой (рис. 35, а). По счету «делай - ДВА» переносят правую ногу по кратчайшему пути на шаг в сторону (рис. 35, б). По счету «делай - ТРИ» приставляют левую ногу к правой и принимают положение строевой стойки (рис. 35, в).

После показа действий второго номера при перестроении отделения из одной шеренги командир отделения тут же показывает обратное действие второго номера при перестроении из двухшереножного строя в одношереножный. При этом командир отделения напоминает, что для перестроения отделения на месте из сомкнутого двухшереножного строя в одношереножный отделение предварительно размыкается на один шаг.

Обучение перестроению из двухшереножного строя в одношереножный также следует проводить на три счета.

По счету «делай - РАЗ» с левой ноги сделать шаг влево.

По счету «делай - ДВА», не приставляя правой ноги, перенести ее кратчайшим путем вперед и поставить на линию первого номера.

По счету «делай - ТРИ» приставить левую ногу к правой. После показа командир отделения тренирует обучаемых в перестроении.

При обучении перестроению отделения из одной шеренги в две и наоборот следует иметь в виду, что в обоих случаях движение руками не производится. При выравнивании отделения после перестроения в две шеренги интервалы между рядами сохраняются.

Приемы выполнения команд «Положить-ОРУЖИЕ» и «В ружье». Выполнению приемов «положить оружие» и «в ружье» рекомендуется вначале обучать в одношереножном строю, а затем в двух- шереножном. Построив отделение в одну шеренгу, командир отделения показывает, как выполняются команды «Положить - ОРУЖИЕ» и «В ружье» вначале в целом, а затем по разделениям.

Обучение выполнению приема в одношереножном строю проводится по разделениям на три счета.

По счету «делай - РАЗ» взять автомат или ручной гранатомет в правую руку, для чего необходимо подать правую руку по ремню несколько вверх, снять автомат с плеча и, подхватив его левой рукой ниже магазина, перенести правую руку на цевье и ствольную накладку; опустить автомат к правому бедру, а левую руку - к левому. В таком же порядке берется в правую руку гранатомет. При этом следует иметь в виду, что при выполнении приема пулеметы и карабины по счету «делай - РАЗ» остаются в положении у ноги или берутся в это положение, а у пулеметов, кроме того, откидываются сошки. По счету «делай - ДВА» сделать полный шаг левой ногой, не приставляя ноги, наклониться вперед и положить оружие на землю, при этом правая нога должна быть прямой. По счету «делай — ТРИ», выпрямляясь, приставить левую ногу к правой.

При обучении приему «в ружье» предварительно подается команда «Отделение - К ОРУЖИЮ», по которой личный состав выстраивается у

оружия. Обучение приему «в ружье» по подразделениям проводится также на три счета.

По счету «делай - РАЗ» необходимо сделать шаг вперед левой ногой и, наклоняясь, взять оружие правой рукой (правая нога должна быть прямой). По счету «делай - ДВА», выпрямляясь, приставить левую ногу к правой; автоматы остаются в правой руке у бедра, пулеметы и карабины у ногей, у пулеметов складываются сошки. По счету «делай - ТРИ» взять автоматы в положение «на ремень» и принять строевую стойку.

Показав и рассказав обучаемым, как надо выполнять приемы, командир отделения приступает к тренировке.

В Строевом уставе не рассматривается прием перевода автомата от бедра в положение «на ремень». На практике этот прием выполняется так: автомат правой рукой переводится перед собой вверх, одновременно левой рукой берется за цевье и ствольную накладку, затем правой рукой перехватывается за ремень у верхней антабки и закидывается за правое плечо, а левая рука опускается. Ручной гранатомет от бедра берется в положение «на ремень» в том же порядке, что и автомат.

5.1.4. Отделение в походном строю

Начиная занятие, командир отделения напоминает обучаемым, что походный строй применяется для передвижения с различными целями. Для отделения Строевым уставом предусмотрен походный строй в колонну по одному (рис. 36) и в колонну по два (рис. 37). При этом отделение в составе четырех человек и менее всегда строится в колонну по одному.

Построение отделения в колонну по одному (по два) выполняется по команде «Отделение, в колонну по одному (по два) - СТАНОВИСЬ». Перестроение отделения из развернутого строя в колонну осуществляется поворотом направо.



Рис.36.
Походный
строй
отделения
в колонну
по одному



Рис.37.
Походный
строй
отделения
в колонну
по два

Для того чтобы определить место каждого военнослужащего отделения в походном строю (в колонне по одному и в колонне по два), командир отделения строит отделение вначале в одношереножный строй и подает команду «Направо», а затем такое же перестроение производит из двухшереножного строя в колонну по два. В обоих случаях командир отделения требует от обучаемых запомнить свои места в походном строю. При этом напоминает, что в колонне следует стоять строго в затылок впереди стоящему; дистанция между военнослужащими - один шаг.

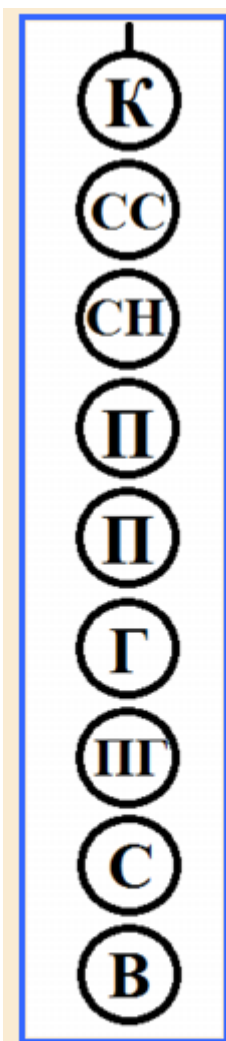
После того как обучаемые усвоят порядок построения отделения в походный строй в колонну по одному и в колонну по два, командир отделения приступает к тренировке, подавая необходимые команды.

5.1.5. Перестроением с отделения

При обучении перестроениям командир отделения вначале в медленном темпе показывает и поясняет уставные требования по тому или иному перестроению, а затем уже (когда обучаемые усвоят технику перестроения) приступает к тренировке.

Показывая порядок перестроения отделения из колонны по одному в колонну по два, командир отделения вызывает к себе одного из обучаемых и ставит его впереди себя на один шаг. Подав команду на начало движения, командир отделения командует: «Полшага». По этой команде обучаемый начинает движение вошла, а командир отделения, сделав один полушаг с левой ноги вместе с впереди идущим (по счету «делай - РАЗ»), правой ногой делает шаг вправо вперед (по счету «делай - ДВА»), левой ногой - полный шаг вперед (по счету «делай - ТРИ») и,

выйдя на линию впереди идущего, двигается вместе с ним полушагом до команды «Прямо» или «Стой». Так действуют головной и второй номера.

Остальные вторые номера в строю отделения делают один полушаг правой ногой (по счету «делай — ЧЕТЫРЕ») и вместе со своими первыми номерами начинают движение с левой ноги полным шагом (по счету «делай - ПЯТЬ») до приближения к впереди идущим на уставную дистанцию, а затем двигаются в полшага до команды «Прямо» или «Отделение - СТОЙ».

Закончив показ действий вторых номеров при перестроении отделения из колонны по одному в колонну по два, командир отделения сразу же показывает технику перестроения отделения из колонны по два в колонну по одному. Перестроение осуществляется по команде «Отделение, в колонну по одному, шагом - МАРШ» (на ходу «Марш»), По исполнительной команде командир отделения (головной) идет полным шагом, а остальные - вошли Второй номер, сделав два полушага (по счету «делай - РАЗ»), с левой ноги делает шаг влево вперед (по счету «делай - ДВА») и с правой ноги вместе с сзади идущим первым номером начинает движение вперед полным шагом (по счету «делай - ТРИ»), Все другие военнослужащие, идущие сзади, совершают такие же действия.

Обучение перестроению следует проводить в замедленном темпе, а по мере усвоения обучаемыми техники перестроения переходить к тренировке в нормальном темпе.

Обучая отделение движению строевым или походным шагом, одновременно рекомендуется тренировать обучаемых выполнению команд: «Шире шаг», «Короче шаг», «Чаще шаг», «Ре-ЖЕ», «Полшага», «Полный шаг».

Обучение действиям по таким командам рекомендуется проводить под счет «раз, два, три; раз, два, три» и т. д. Счет помогает быстрее освоить выполнение команд одновременно всеми обучаемыми.

При движении походным шагом по команде «Смирно» необходимо всем отделением одновременно перейти на строевой шаг, соблюдая уставной темп движения. При движении строевым шагом по команде «Вольно» - переходить па походный шаг.

По команде «Заправиться», не оставляя своего места в строю, разрешается поправить оружие, обмундирование и снаряжение; при необходимости выйти из строя за разрешением обратиться к непосредственному начальнику ку; разговаривать и курить - только по разрешению старшего командира.

Перед командой «Заправиться» обязательно подается команда «Вольно». В том случае, когда отделению необходимо двигаться не в ногу, подается команда «Идти не в ногу», а для движения в ногу - команда «Идти в ногу».

На практике часто возникает необходимость переместить строй отделения на несколько шагов в сторону фланга из положения на месте, а

также переместить вперед или назад.

Для перемещения отделения в сторону фланга вначале нужно повернуть его по команде «Отделение, напра-ВО (нале-ВО)». После поворота строя подается команда, например «Пять шагов вперед, шагом - МАРШ». После того как военнослужащие сделают необходимое количество шагов, они по команде «Нале-ВО (напра-ВО)» возвращаются в первоначальное положение.

Для перемещения вперед или назад на несколько шагов необходимо подать команду, например «Отделение, два шага вперед (назад), шагом - МАРШ». По этой команде обучаемые делают два шага (или другое указанное в команде число шагов) и приставляют ногу.

При перемещении вперед военнослужащие делают обычные движения руками, а при перемещении назад руки держат прижатыми к бедрам.

В обучении военнослужащих выполнению строевых приемов иногда рекомендуется применять подсчет самих обучаемых вслух. Такой прием обеспечивает однообразность и одновременность в их действиях. Рассмотрим применение этого методического приема на нескольких примерах.

Обучение поворотам кругом (направо, налево) в движении рекомендуется проводить в составе отделения из положения на месте. Выполняется оно следующим образом. Одновременно все обучаемые вслух подсчитывают и выполняют: «делай - РАЗ» - полный шаг левой ногой; по счету «делай - ДВА» выносят правую ногу на полшага вперед и несколько влево и резко поворачиваются в сторону левой руки на носках обеих ног; по счету «делай - ТРИ» обучаемые, не опускаясь на каблуки после поворота, делают полный шаг левой ногой в новом направлении и по счету «делай - ЧЕТЫРЕ» приставляют правую ногу к левой. Когда обучаемые усвоят прием и будут выполнять его все одновременно, командир от/деления приступает к отработке поворота в движении.

Иногда обучаемые при выполнении приема могут подсчет вести про себя. Как это выглядит на практике, рассмотрим при обучении повороту кругом в движении. Обучаемые делают шаг левой ногой, одновременно про себя подсчитывая «раз», вынося правую ногу на полшага вперед и несколько влево и резко поворачиваясь в сторону левой руки на носках обеих ног, произносят «два» и далее делают полный шаг с левой ноги в новом направлении, произнося «три». При этом движение руками производится в такт шагам.

При отработке выполнения приемов с оружием в составе отделения применяется та же методика, что и при одиночном обучении. Вначале обучение проводят по разделениям в замедленном темпе, а затем в целом, добиваясь одновременности и однообразия в действиях обучаемых.

5.1.6. Выполнение воинского приветствия

Обучение выполнению воинского приветствия в составе отделения рекомендуется проводить вначале на месте, а затем в движении. Командир отделения напоминает обучаемым, что отделение на месте и в движении выполняет воинское приветствие прежде всего прямым начальникам. Кроме того, воинские подразделения при нахождении в строю приветствуют по команде всех начальников в воинском звании от генерал-полковника (адмирала) и выше, а также лиц, назначенных для руководства проведением инспектирования части (подразделения). Для приветствия в строю на месте указанных выше лиц командир отделения подает команду: «Смирно, равнение на-ПРАВО (на-ЛЕВО, на-СРЕДИНУ)», встречает их и докладывает.

Командир отделения при обучении выполнению воинского приветствия вначале коротко поясняет требования Строевого устава, а затем подает необходимые команды и следит за действиями обучаемых. При этом он может ставить себя на роль старшего командира, а обязанности командира отделения приказывает выполнять одному из подчиненных.

Воинское приветствие на месте и в движении выполняется по команде командира отделения «Отделение, СМИРНО, равнение на-ПРАВО (на-ЛЕВО)». При отдаче чести на месте равнение может производиться на середину строя, т. е. по команде «На-СРЕДИНУ». Практически воинское приветствие выполняется в такой последовательности:

команду для воинского приветствия командир отделения подает в тот момент, когда начальник приблизится к отделению на 10-15 шагов;

по команде «Смирно» все военнослужащие одновременно принимают положение «смирно»;

по команде «Равнение на-ПРАВО (на-ЛЕВО, на-СРЕДИНУ)» военнослужащие также одновременно и четко поворачивают голову в сторону начальника;

командир отделения после подачи команды, оставаясь лицом к строю, прикладывает руку к головному убору, поворачивается в сторону начальника, подходит строевым шагом к нему; за два-три шага до него останавливается и рапортует, например: «Товарищ лейтенант. Второе отделение занимается строевой подготовкой. Командир отделения сержант Петров»; если командир отделения с оружием в положении «на ремень», «на грудь» или «на плечо», то оно остается без изменения, за исключением карабина в положении «на плечо», который берется к ноге после остановки перед начальником. В этом случае движение рукой, не занятой оружием, производится в такт шагам;

приветствуемый начальник, прикладывает руку к головному убору после подачи командиром отделения команды для приветствия;

командир отделения, отдав рапорт и не опуская руки, делает левой

(правой) ногой шаг в сторону с одновременным поворотом направо
(налево)

и, пропустив начальника вперед, следует за ним в одном-двух шагах
сзади и с внешней стороны строя;

при приближении или удалении начальника все военнослужащие в
строю провожают его взглядом, поворачивая вслед за ним голову;

по прохождении начальника или по команде «Вольно» командир
отделения командует: «Вольно» и опускает руку;

при подходе начальника с тыльной стороны строя командир
отделения поворачивает отделение кругом, а затем подает команду для
воинского приветствия;

если начальник обращается к военнослужащему, находящемуся в
строю, по воинскому званию и фамилии, то он отвечает: «Я», а при
обращении только по воинскому званию военнослужащий в ответ
называет свое звание и фамилию, при этом положение оружия не
изменяется и рука к головному убору не прикладывается.

При воинском приветствии в строю в движении следует учитывать
следующие особенности:

по команде «Смирно» все военнослужащие одновременно переходят
на строевой шаг;

по команде «Равнение на-ПРАВО (на-ЛЕВО)» одновременно с
поворотом головы в сторону начальника прекращается движение руками
или рукой, не занятой оружием, с карабином в положении «на плечо»
движение правой рукой не прекращается;

командир отделения после подачи команды для приветствия, если
он без оружия или с оружием в положении «за спину», повернув голову,
одновременно прикладывает руку к головному убору;

рапорт начальнику не отдается.

После прохождения начальника или по его команде «Вольно»
командир отделения командует «Вольно» и опускает руку.

Если начальник приветствует отделение словами «Здравствуйтесь,
товарищи» или объявляет благодарность, военнослужащие в первом
случае отвечают, например: «Здравия желаем, товарищ полковник», а во
втором- «Служим Отечеству». При ответе в движении все
военнослужащие начинают ответ с постановки левой ноги на землю,
произнося каждое последующее слово с постановкой на землю
следующей ноги.

Тренировку отделения в выполнении воинского приветствия
рекомендуется проводить вначале в одношереножном строю (в колонне
по одному), а затем в двухшереножном (в колонне по два). Во всех
случаях следует добиваться, чтобы воинское приветствие выполнялось
молодцевато, с точным соблюдением требований Строевого устава;
поворот головы должен осуществляться одновременно всеми
обучаемыми; четкость и одновременность должны соблюдаться и при

переходе на строевой шаг и прекращении движения руками. В обучении, особенно в тренировке отделений в выполнении воинского приветствия, должны принимать активное участие командиры взводов и рот и их заместители. В роли старшего начальника они учат не только личный состав, но и командиров отделений.

Строевое слаживание отделений имеет большое значение в строевой выучке личного состава. От качества подготовки отделения во многом будет зависеть слаживание взвода и роты. Сглаживание отделений, по существу, включает в себя и одиночное обучение, и действие в различных строях.

5.2. Строевое слаживание взвода

Строевое слаживание взвода заключается в обучении личного состава четким и организованным действиям в развернутом и походном строях, а также в дальнейшем совершенствовании одиночной строевой выучки и сглаживания отделений и взвода в целом.



5.2.1. Взвод в развернутом строю

Обучение слаженным действиям взвода в развернутом строю рекомендуется начинать с построения в одношереножный строй (рис. 38). Командир взвода коротко поясняет требования Строевого устава о порядке построения, указывает место каждого отделения в строю.

Для построения взвода подается команда «Взвод, в одну шеренгу - СТАНОВИСЬ». По этой команде левее командира взвода выстраивается в одну шеренгу первое отделение, левее его - второе и на левом фланге - третье; заместитель командира взвода становится на левом фланге взвода. У всех обучаемых в шеренге носки обуви должны быть на одной линии, а положение корпуса - как при строевой стойке.

Личный состав взвода может выполнить такие требования только в том случае, если первое отделение построится с соблюдением всех требований Строевого устава. Поэтому командир взвода добивается прежде всего образцового выстраивания первого отделения, затем второго и, наконец, третьего. С началом построения первого отделения командир взвода кратчайшим путем выходит на середину строя, становится в пяти-шести шагах от него лицом к строю и следит за правильностью действий подчиненных. Если подчиненные допускают ошибки, он требует повторения действий. В начале тренировки можно несколько раз построить взвод вдоль отмеченной линии на плацу или в другом месте. Однако личный состав должен быть натренирован так, чтобы ему было

несложно правильно построиться на необорудованном месте.

При построении взвода командиры отделений команду на построение своих отделений не подают. Личный состав свои места в строю занимает по команде командира взвода. В начале тренировки можно разрешить командирам отделений наблюдать со своих мест за действиями своих подчиненных и добиваться устранения допускаемых ими ошибок.

После того как личный состав достаточно потренируется в построении в одношереножный строй, командир взвода переходит к обучению взвода построению в двухшереножный строй. По команде «Взвод, в две шеренги - СТАНОВИСЬ» отделения выстраиваются левее командира взвода, каждое в две шеренги (рис. 39). Интервалы между отделениями такие же, как и между двумя рядом стоящими военнослужащими, т. е. на ширину ладони. В рядах обучаемые задней шеренги должны стоять строго в затылок стоящим в первой шеренге. У военнослужащего второй шеренги носки обуви должны быть также на одной линии. При этом обучаемым следует напоминать, что в двухшереножном строю последний ряд в каждом отделении должен быть полным. Построив подразделение в две шеренги, командир взвода приступает к тренировке. В начале тренировки он должен добиваться, чтобы обучаемые без суеты занимали свои места в строю, выдерживали правильные интервалы и дистанции, не делали лишних движений, не наклоняли головы для выравнивания носков обуви. Затем скорость построения должна увеличиваться. Тренировка может заканчиваться после того как обучаемые быстро, четко и без затруднений будут занимать свои места в строю. Во взводах, где личный состав в отделениях (экипажах, расчетах) четыре или три человека, Строевым уставом предусматривается несколько иное построение в двухшереножный строй.

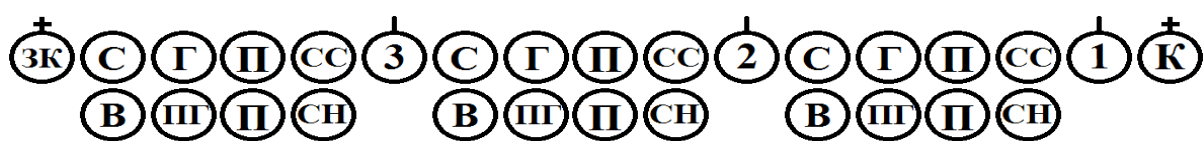

Например, у артиллерийского взвода, состоящего из трех орудий с расчетами четыре человека, двухшереножный строй будет таким, как показано на рис. 40, а, во взводе связи, состоящем из трех аппаратных с экипажами по три человека - как на рис. 40, б.



Рис.39.Развернутый строй взвода-двухшереножный

Одновременно с обучением построению в развернутый одношереножный или двухшереножный строй рекомендуется проводить тренировку взвода в выполнении ранее разученных приемов, учитывая следующие особенности:

Рис.40. Развернутый двухшереножный строй взвода с численностью отделений: а-четыре человека; б-три человека

в выравнении вес обучаемые поворот головы в сторону равнения должны выполнять одновременно и быстро, при этом они могут несколько передвигаться вперед, назад или в стороны; а при выравнении в разомкнутом строю интервалы между обучаемыми не изменяются;

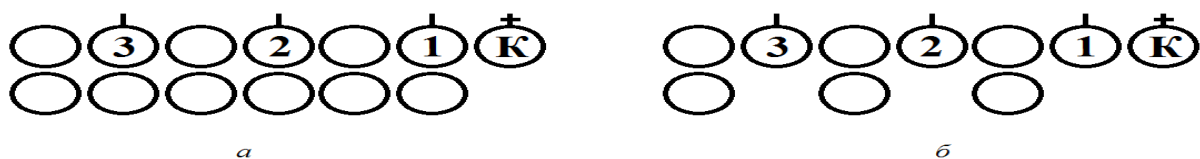
в поворотах направо или налево командиры отделений должны делать полшага вправо или влево;

в поворотах кругом командиры отделений и военнослужащие неполного ряда должны переходить на линию второй шеренги;

в перестроении из одной шеренги в две расчет на первый и второй номера производится одновременно во всех отделениях, при этом командиры отделений в расчет не входят;

в перестроении из сомкнутого двухшереножного строя в о д н о ш е р с н о ж н ы й взвод предварительно размыкается на один шаг, военнослужащие второй шеренги при перестроении движение руками не производят;

в выполнении команд «Положить - ОРУЖИЕ» и «В ружье» при наклоне корпуса смотреть прямо перед собой, правую ногу в колене не сгибать, для отхода от оружия следует предварительно повернуть личный состав направо или налево, а затем подать команду на движение вперед;

в размыкании и смыкании поворот в сторону размыкания или смыкания все обучаемые должны делать одновременно, также одновременно должны поворачивать голову при размыкании, движение руками должно выполняться в такт шагу;

в выполнении команды «Ремень - ОТПУСТИТЬ» перехват ремня правой рукой и выпрямление корпуса должны всеми обучаемыми выполняться одновременно.

Если при тренировке в выполнении приемов выявится, что обучаемые допускают много ошибок, прием можно несколько раз повторить по подразделениям в составе взвода или по отделениям.

Командир взвода во время обучения и тренировки находится там, откуда ему удобнее подавать команды, видеть действия всех обучаемых, а все обучаемые могут видеть его при показе им изучаемых приемов.

5.2.2. Взвод в походном строю

Обучение взвода слаженным действиям в походном строю

рекомендуется начинать с показа этого строя и определения в нем места каждого отделения и военнослужащего. С этой целью командир взвода строит взвод в развернутый одношерсножный строй и, подав команду «Напра-ВО», поворачивает взвод в сторону фланга. Причем он поясняет, что после поворота направо взвод оказывается построенным в походный строй в колонну по одному (рис. 41).



Рис.41. Походный строй взвода в колонну по одному



Рис.42. Походный строй взвода в колонну по два

Затем командир взвода строит взвод в развернутый двухшерсножный строй, поворотом направо перестраивает его в походный строй в колонну по два (рис. 42) и напоминает командирам отделений о необходимости после поворота делать полшага вправо. Далее командир взвода указывает, что взвод в походный строй может строиться непосредственно при первоначальном построении. Для этого он подаст команду «Взвод, в колонну по одному (по два) - СТАНОВИСЬ», после чего проводит тренировку в построении взвода в походный строй в колонну по одному (по два). Как только обучаемые усвоят технику построения в походный строй взвода в колонну по одному (по два), командир взвода переходит к показу построения взвода в походный строй в колонну по три (взвод, состоящий из четырех отделений, в колонну по четыре). Для показа командир взвода приказывает командиру первого отделения построить отделение в колонну по одному. После построения и выравнивания первого отделения левее

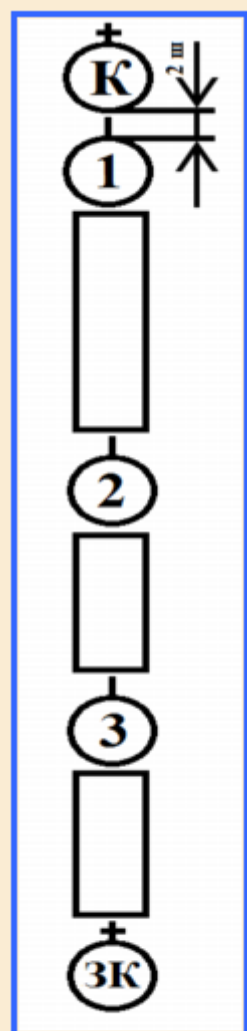
его строится второе отделение, а левее второго располагается третье. Причем интервал между отделениями должен быть на ширину ладони, а носки обуви военнослужащих одной шеренги должны быть на одной линии; дистанция между шеренгами - на расстоянии вытянутой руки, положенной ладонью на плечо впереди стоящего военнослужащего. В отделениях военнослужащие должны стоять строго в затылок друг другу (рис. 43). Подавая команды «Взвод, в колонну по три (по два, по одному) – СТАНОВИСЬ» и «Разойдись», командир тренирует взвод в построении.

В ходе построения рекомендуется тренировать личный состав в выравнивании, поворотах и т. п. Взвод с численностью отделений

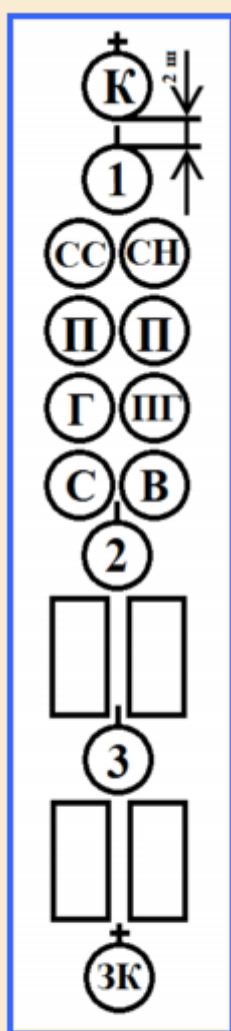
(экипажей, расчетов) по три и четыре человека в походный строй в колонну по два строится, как показано на рис. 44.

После того как личный состав натренируется быстро и без суеты выполнять команды на построение, командир взвода переходит к обучению перестроению взвода из развернутого строя в походный и обратно, а также из одного вида походного строя в другой. Обучать перестроению целесообразно в такой последовательности а перестроение взвода из развернутого одношереножного строя в колонну по одному или из развернутого двухшереножного строя в колонну по два выполняется поворотом взвода направо. Точно так же перестраивается взвод из походного строя в колонну по одному (по два) в развернутый строй в одну шеренгу (две шеренги), для этого достаточно повернуть взвод налево;

б) перестроение взвода из развернутого двухшереножного строя в колонну по одному в движении. Для показа приема командир взвода вызывает к себе одного из командиров отделений и приказывает ему встать впереди себя, как в двухшереножном строю. Затем, подавая команды «Взвод, направо», «В колонну по одному шагом - МАРШ», оба начинают движение прямо. При этом командир отделения идет полным шагом, а командир взвода – в полшага. После того как командир отделения продвинется вперед на дистанцию одного шага, командир взвода заходит ему в затылок и оба продолжают движение полным шагом. Прежде чем переходить к тренировке, выполнение этого приема можно показать и на одном из отделений. Причем следует иметь в виду, что перестроение отделений выполняется последовательно. Вначале первое отделение перестраивается в колонну по одному, за ним второе, а затем третье. По окончании перестроения второго и третьего отделений они продолжают движение в затылок первому;

в) перестроение взвода из развернутого одношереножного строя в колонну по два. Показ техники перестроения командир взвода может провести лично на двух подготовленных военнослужащих или на одном из отделений. При этом по команде «Шагом - МАРШ» головной военнослужащий идет в полшага, а второй номер выходит вправо, в такт шагу занимает место рядом с головным и оба продолжают движение в полшага до команды «Прямо».



Рис.43. Походный строй взвода в колонну по два с численностью отделений: а-четыре человека; б-три человека



Рис.44. Походный строй взвода: а-в колонну по три; б-в колонну по четыре

При перестроении взвода в целом по командам «Взвод, направо», «В колонну по два, шагом - МАРШ» перестраиваются одновременно все отделения и, набирая уставную дистанцию, продолжают движение в полшага, а по команде «Прямо» идут полным шагом;

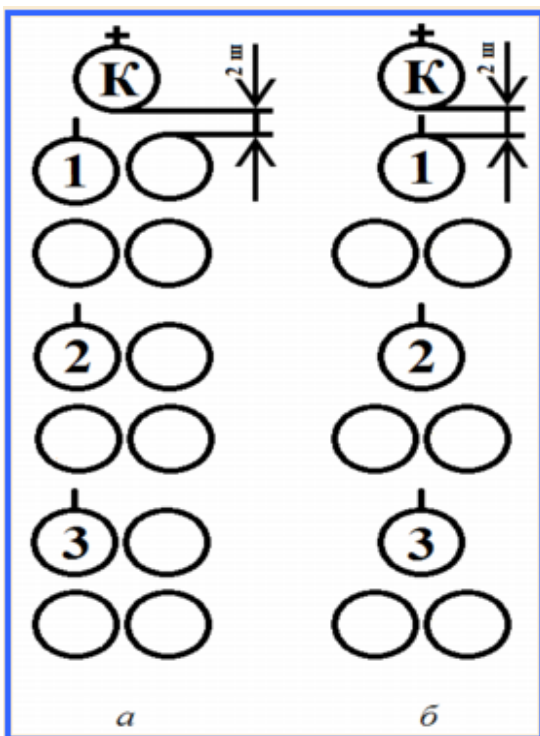
г) перестроение взвода из развернутого двухшереножного строя в колонну по три (по четыре) выполняется по командам «Взвод, напра-ВО», «В колонну по три (по четыре), шагом - МАРШ» (на ходу - «МАРШ»), Перестроение взвода происходит одновременно с перестроением всех отделений. При этом по исполнительной команде первое отделение идет в полшага, перестраиваясь на ходу в колонну по одному, а второе и третье отделения выходят полным шагом влево на линию первого отделения на уставной интервал и также перестраиваются на ходу в колонну по одному. После того как отделения перестроятся, командир взвода подаст команду «Прямо» или «Взвод - СТОЙ»;

д) перестроение взвода из колонны по три (по четыре) в колонну по два осуществляется по команде «Взвод, в колонну по два, шагом - МАРШ» (на ходу - «МАРШ»). По этой команде первое отделение идет полным шагом, на ходу перестраиваясь в колонну по два, а второе и третье отделения обозначают шаг на месте. Как только первое отделение перестроится, второе отделение выходит в затылок первому, также

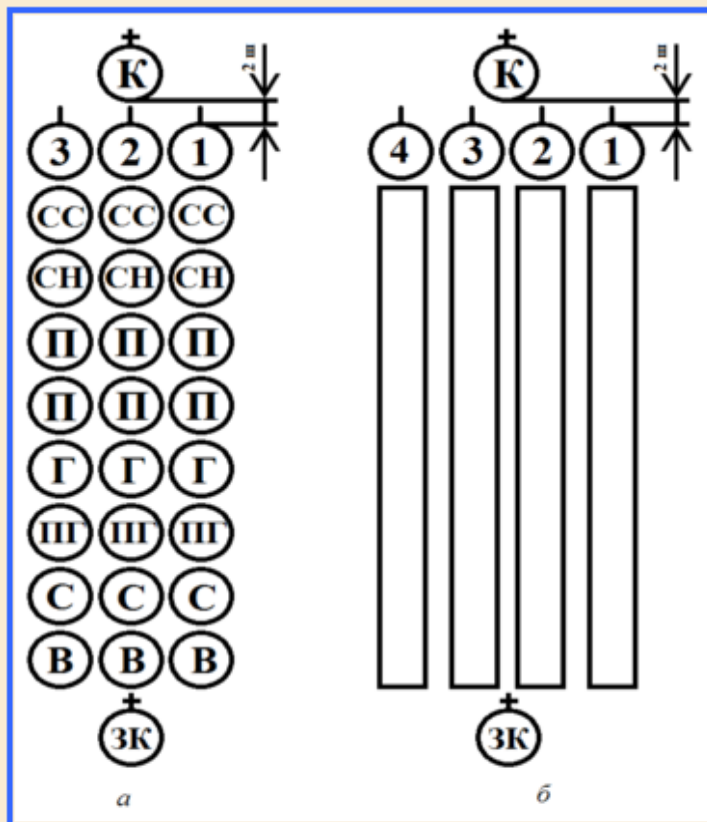
перестраиваясь в колонну по два, затем так же действует третье отделение;

е) перестроение взвода из колонны по три (по четыре) в развернутый двухшереножный строй выполняется по команде «Взвод, в колонну по два, шагом - МАРШ» (на ходу - «МАРШ»). По этой команде взвод предварительно перестраивается в колонну по два. После перестроения взвода подается команда «Взвод - СТОЙ»; «Взвод, нале-ВО» (на ходу - «Нале-ВО»);

ж) взвод из колонны по три (по четыре) в колонну по одному перестраивается по команде «Взвод, в колонну по одному, шагом - МАРШ» (на ходу - «МАРШ»). По исполнительной команде первое отделение идет полным шагом, а второе и третье обозначают шаг на месте. Как только первое отделение выйдет из колонны, второе отделение заходит ему в затылок и продолжает движение полным шагом, затем третье;

з) взвод из колонны по одному в колонну по три (по четыре) перестраивается по команде «Взвод, в колонну по три (по четыре), шагом - МАРШ» (на ходу - «МАРШ»). По исполнительной команде первое отделение обозначает шаг на месте, а второе и третье движутся полным шагом. По мере выхода с левой стороны на уровень первого отделения второе отделение обозначает шаг на месте, затем так же действует третье отделение. Когда взвод перестроится в колонну по три, командир взвода подаст команду «Прямо» или «Взвод-СТОЙ»;

и) взвод из колонны по два в колонну по три (по четыре) перестраивается по команде «Взвод, в колонну по три (по четыре), шагом - МАРШ» (на ходу - «МАРШ»), По этой команде первое отделение движется в полшага, перестраиваясь на ходу в колонну по одному, второе и третье отделения выходят влево на линию первого на уставной интервал, также перестраиваясь в колонну по одному. Как только взвод перестроится в колонну по три (по четыре), командир взвода подаст команду «Прямо» или «Взвод - СТОЙ»;

к) перемена направления движения колонны взвода. Для этого подаются команды:

«Взвод, правое (левое) плечо вперед - МАРШ». По ней головные (командиры отделений) заходят налево (направо) до команды «Прямо», остальные военнослужащие в колоннах заходят вслед за головными;

«Взвод, кругом - МАРШ». По этой команде все военнослужащие взвода одновременно делают поворот кругом и продолжают движение в обратном направлении;

«Взвод, за мной - МАРШ» (бегом - «МАРШ»), По этой команде взвод следует за командиром.

5.2.3. Выполнение воинского приветствия

Воинское приветствие взводом в строю на месте и в движении

выполняется так же, как и отделением. При этом следует иметь в виду, что заместитель командира взвода и командиры отделений находятся в строю на своих местах и руку к головному убору не прикладывают.

При выполнении воинского приветствия в движении по команде «Равнение на-ПРАВО (на-ЛЕВО)» все военнослужащие, в том числе и правофланговые (левофланговые), одновременно поворачивают голову в сторону начальника. Если взвод двигался с песней, то по команде для воинского приветствия пение прекращается.

5.3. Строевое слаживание роты

Строевое слаживание роты заключается в обучении личного состава четким и организованным действиям в развернутых и походных строях.

5.3.1. Рота в развернутом строю

Строевой устав предусматривает для роты следующие развернутые строи (рис. 45 и 46): двухшереножный и в линию взводных колонн. При необходимости рота может быть построена в одношереножный строй.



Рис. 45. Развернутый строй роты двухшереножный

Слаживание роты рекомендуется начинать с разучивания и тренировки роты полного состава в построении в двухшереножный строй, а роты малочисленного состава - в одношереножный.

Рота в развернутый двухшереножный строй строится по команде «Рота, в две шеренги - СТАНОВИСЬ». При обучении действию роты в этом строю следует иметь в виду следующее:

по команде «Рота» все военнослужащие, находящиеся вне строя, поворачиваются лицом к командиру и принимают положение «смирно»;

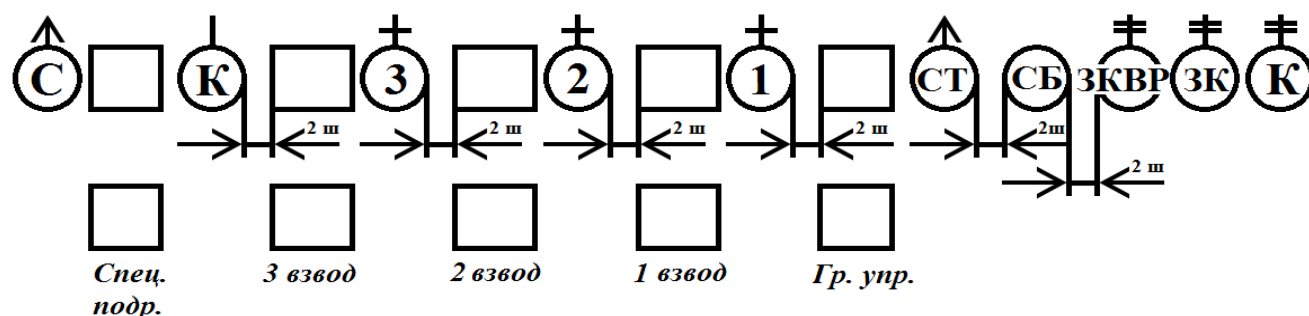

Рис. 46. Развернутый строй роты в линию взводных колонн рота строится по первому взводу или по указанию командира - по другому подразделению;

интервалы между взводами в строю установлены два шага, командир первого взвода также становится в двух шагах левее группы управления роты;

специальное подразделение строится левее третьего взвода, а группа управления - правее командира первого взвода;

заместители командира роты становятся левее командира роты; старшина роты становится на левом фланге роты;

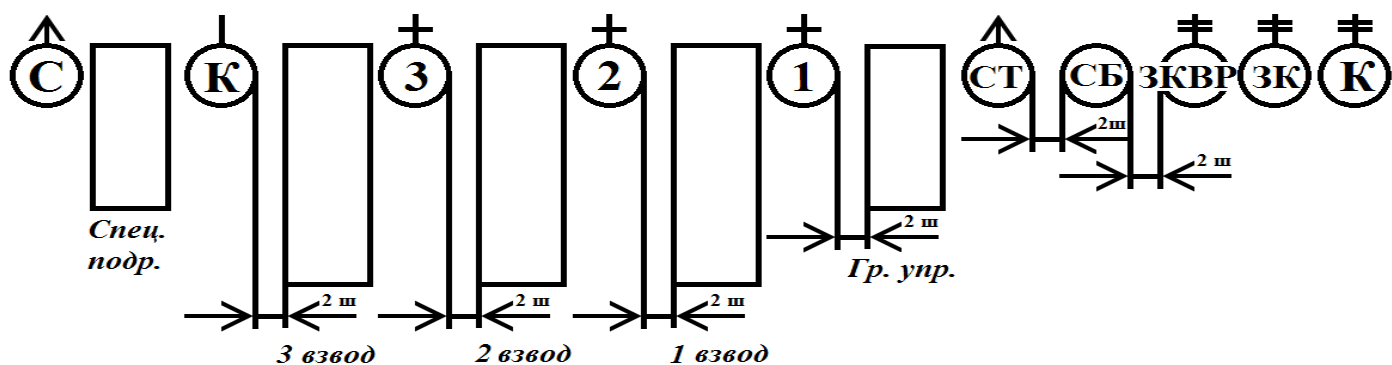
если движение роты предполагается под барабан, то по указанию командира роты сигналист-барабанщик становится левее заместителей командира роты;

после подачи командиром роты команды на построение командиры взводов дублируют команду командира роты, т. е. подают такую же команду на построение своих взводов, например, «Взвод, в две шеренги - СТАНОВИСЬ»;

с началом построения первого взвода командир роты выходит из строя роты и следит за ее выстраиванием, выходить из строя рекомендуется кратчайшим путем и останавливаться перед серединой строя примерно в семидесяти шагах. В учебных целях рекомендуется командиру роты после подачи команды на построение оставаться на правом фланге или в другом месте и исправлять недостатки в построении взводов, особенно в выравнивании носков обуви и положении корпуса;

командиры взводов находятся на своих местах и выходить из строя могут только с разрешения командира роты.

При построении роты наибольшую трудность представляет выравнивание носков обуви в шеренгах. Причем выравнивание во многом зависит от правильности построения первого взвода. Поэтому командир роты большее внимание уделяет построению первого взвода.

В целях закрепления навыков в правильном построении роты рекомендуется занятия проводить на строевом плацу, где оборудованы (размечены) места для построения подразделений. Это позволит ускорить процесс привития навыков личному составу в выравнивании, правильной постановке корпуса, выдерживании уставных интервалов и дистанций и т.

д. Однако после того как будет достигнута правильность и быстрота построения роты на оборудованном месте, тренировку в построении следует перенести на необорудованное место. Во всех случаях следует добиваться того, чтобы личный состав быстро занимал свое место в строю с необходимыми интервалами и дистанциями при безукоризненном равнении.

Натренировав роту в построении в двухшереножный строй, командир роты переходит к разучиванию построения - развернутый строй в линию взводных колонн. Для построения роты подается команда «Рота, в линию взводных колонн - СТАНОВИСЬ». Взводы по команде своих командиров «Взвод, в колонну по три (по четыре) - СТАНОВИСЬ» выстраиваются в установленном порядке. Построение роты осуществляется с соблюдением требований, указанных для двухшереножного строя. Специальное подразделение и группа управления выстраиваются в колонну по два.

При построении роты в линию взводных колонн следует особое внимание обращать на выравнивание в колоннах (в затылок) и выравнивание носков обуви в шеренгах, причем носки обуви в шеренгах должны быть на одной линии.

5.3.2. Рота в походном строю



Строевым уставом для роты предусмотрены походные строи - колонна по три (по четыре) и колонна по два (рис. 47 и 48). Для построения роты подается команда «Рота, в колонну по три (по четыре, по два) - СТАНОВИСЬ». В целях усвоения личным составом порядка построения роты в походный строй в колонну по три рекомендуется вначале построить управление роты в колонну по два, затем первый взвод в колонну по три. За первым взводом - второй, потом третий и последним строится специальное подразделение в колонну по два. Затем проводится показ построения роты в походный строй в колонну по два.

При построении роты в походный строй необходимо учитывать следующее:

для построения взводов в колонну по три (по два) их командиры подают команды на построение;

во всех случаях специальное подразделение строится за третьим

взводом, группа управления - впереди командира первого взвода, при этом оба подразделения строятся в колонну по два; группу управления роты строит старший техник роты;

заместители командира роты становятся в двух шагах за командиром роты; если на построение выводится сигналист-барабанщик, то он становится в двух шагах за заместителями командира роты;

старшина роты становится за специальным подразделением.

При построении роты особое внимание следует обратить на выравнивание в колоннах (в затылок).

Натренировав роту в построении в походный строй в колонну по три (по четыре, по два), командир переходит к обучению личного состава перестроению из развернутого строя в походный и обратно.

Перестроение роты из развернутого двухшереножного строя в колонну по два выполняется путем поворота роты направо по команде «Рота, направо». После поворота роты направо командиры взводов и отделений делают полшага в правую сторону и становятся посередине строя.

Рота из походного строя в колонну по два в развернутый двухшереножный строй перестраивается поворотом налево по команде «Рота, нале-ВО». После поворота роты налево командиры взводов и командиры отделений делают полшага вперед и становятся на линию первой шеренги.

Перестроение роты из линии взводных колонн в походную колонну по три (по четыре) осуществляется по команде «Рота, на ре-МЕНЬ», «В походную колонну по три (по четыре), за мной (или указывается направление), шагом - МАРШ». Если необходимо изменить порядок следования подразделений в колонне роты, то командир роты в команде указывает последовательность движения подразделений, например, «Рота, на ре-МЕНЬ», «В походную колонну по три (по четыре), по дороге, порядок следования: группа управления, специальное подразделение, первый взвод, второй взвод и третий взвод, шагом - МАРШ». При перестроении следует учитывать следующее:

по команде «В походную колонну» заместители командира роты выходят кратчайшим путем и становятся:

в двух шагах за командиром роты, командиры взводов - в двух шагах впереди своих взводов, старший техник роты - в двух шагах впереди группы управления, сигналист-барабанщик - в двух шагах за заместителями командира роты;

командир роты, подав команду на перестроение (движение), быстро поворачивается на носке правой ноги в сторону левой руки и начинает движение с левой ноги одновременно с ротой;

по исполнительной команде группа управления или названный по команде взвод начинает движение, остальные подразделения обозначают шаг на месте;

по мере выдвижения группы управления или названного в команде взвода остальные подразделения по команде своих командиров «Прямо» начинают движение в порядке, указанном в команде командира роты; при необходимости взводы перестраиваются на ходу по команде своих командиров, как было указано командиром роты.

Перестроение роты из колонны по три (по четыре) в линию взводных колонн осуществляется по команде «Рота, влево в линию взводных колонн, шагом - МАРШ» (на ходу - «МАРШ»),

По исполнительной команде группа управления или головной взвод обозначает шаг на месте, остальные подразделения последовательно выходят влево на линию головного подразделения. По мере выхода взводов на линию головного подразделения командиры взводов командуют «На месте», подразделения обозначают шаг на месте, выравниваются по фронту и в глубину до команды командира роты «Рота - СТОЙ» или «Прямо». После остановки роты командиры взводов, старший техник роты и командир специального подразделения поворачиваются кругом и становятся на правых флангах своих подразделений.

При перестроении роты рекомендуется тренировать личный состав в движении строевым шагом, обозначении шага на месте и возобновлении движения по команде «Прямо», поворотах на месте и в движении, в выравнивании и выполнении команд «Положить - ОРУЖИЕ» и «В ружье».

Тренируя роту в построении и перестроении, а также в выполнении различных приемов, командир роты добивается четких и слаженных действий личного состава, с тем чтобы любой прием выполнялся без затруднений с соблюдением всех требований Строевого устава. Если каким-либо взводом прием выполняется нечетко, с грубыми ошибками, командир роты может приказать организовать тренировку повзводно.

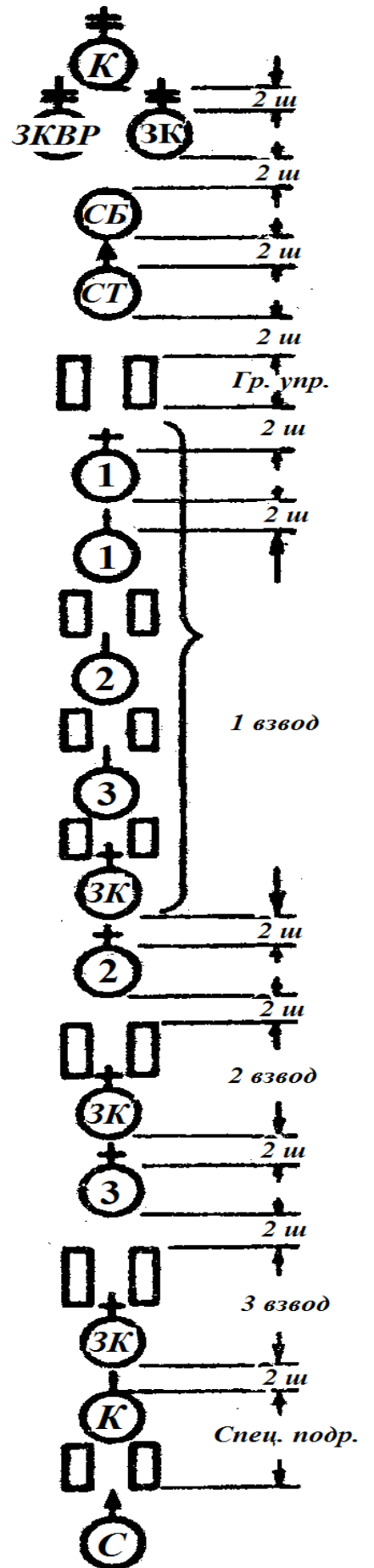
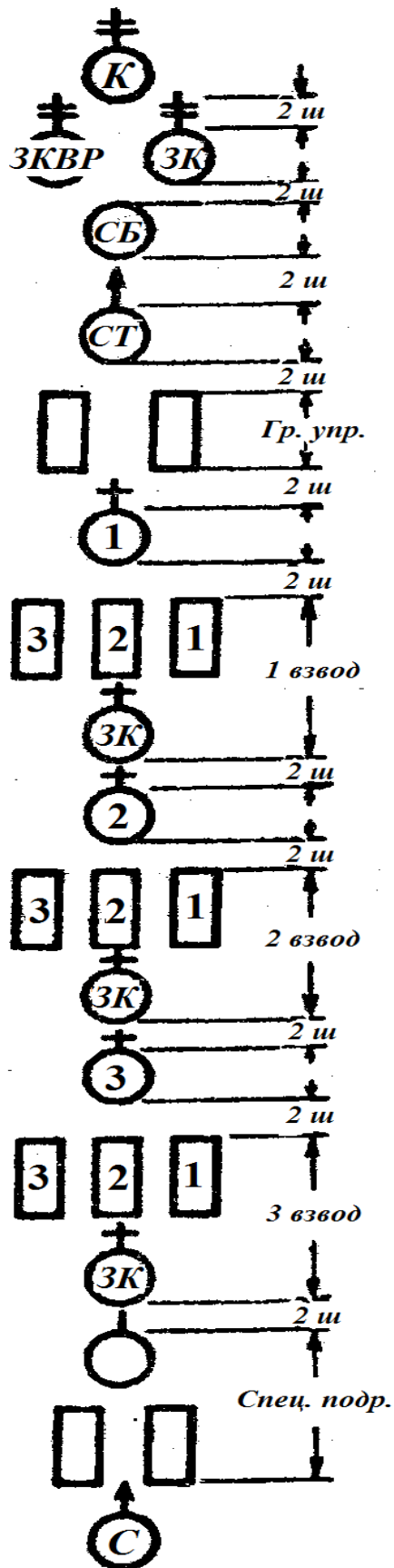

5.3.3. Выполнение воинского приветствия

Рота должна отдавать воинское приветствие всем прямым начальникам от командира роты и выше, а также всем лицам, указанным в Уставе внут-решней службы.



Для обучения выполнению воинского приветствия командир роты строит роту в линию взводных колонн или в две шеренги, кратко напоми-нает требования Строевого устава, а затем подает необходимые команды и следит за действиями обучаемых. При этом он может ставить себя на роль старшего

командира, а выполнять обязанности командира роты по-ручает одному из заместителей, при их отсутствии - одному из команди-ров взводов.

Рота может выполнять воинское приветствие, находясь на месте или в движении. Для выполнения воинского приветствия подается команда «Ро-та - СМІРНО, равнение на-ПРАВО (на-ЛЕВО, на-СРЕДИНУ)». При выполнении воинского приветствия в движении равнение на середину не про-изводится.

При выполнении воинского приветствия на месте по команде «Рота - СМІРНО» все военнослужащие принимают положение «смирно», а по ко-манде «Равнение на-ПРАВО (на-ЛЕВО, на-СРЕДИНУ)» все одновременно поворачивают голову в сторону приветствуемого начальника.

Заместители командира роты, командиры взводов и старший техник прикладывают руку к головному убору одновременно с командиром роты.

Если приветствуемый начальник обходит фронт роты, то все сопровож-дают его поворотом головы до команды «Вольно».

Командир роты при выполнении воинского приветствия с ротой на месте последовательно выполняет следующее:

команду подает в тот момент, когда старший начальник приблизится к строю на 40-50 шагов;

подав команду, прикладывает руку к головному убору, поворачивается в сторону начальника, подходит к нему строевым шагом, за два-три шага до него останавливается и докладывает. Например: «Товарищ майор. Первая рота для занятий по строевой подготовке построена. Командир роты капи-тан Семенов».

Окончив доклад и не опуская руки от головного убора, делает левой но-гой (с подходом начальника с правой стороны) или правой ногой (с

подходом начальника с левой стороны) шаг в сторону с одновременным поворотом направо (налево) и, пропустив начальника вперед, следует за ним в одном-двух шагах сзади с внешней стороны строя. После прохождения начальника или по его команде «Вольно» командует «Вольно» и опускает руку.

При выполнении воинского приветствия по команде «Смирно» все военнослужащие переходят на строевой шаг, а по команде «Равнение на ПРАВО (на-ЛЕВО)» все, включая правифланговых (левофланговых), одновременно поворачивают голову в сторону начальника и прекращают движение руками или рукой, не занятой оружием.

При выполнении воинского приветствия с карабинами в положении «на плечо» по команде «Равнение на-ПРАВО (на-ЛЕВО)» движение правой рукой не прекращается.

Подав команду, командир роты с поворотом головы в сторону начальника прикладывает руку к головному убору, одновременно с ним прикладывают руку к головному убору заместители командира роты, командиры взводов и старший техник роты, старшина роты руку к головному убору не прикладывает.

При выполнении воинского приветствия в движении доклад начальнику не делается.

При обучении и тренировке роты выполнению воинского приветствия следует добиваться одновременного и однообразного поворота головы в сторону равнения, а в движении, кроме того, одновременно с поворотом головы прекращения движения руками или рукой, не занятой оружием. В движении важно также, чтобы военнослужащие строго выдерживали равнение в колоннах (в затылок) и в шеренгах (по фронту). В ходе тренировки командиру рекомендуется несколько раз пропустить роту мимо себя по шеренгам на дистанциях 10-15 шагов. Это даст возможность обнаружить недостатки отдельных военнослужащих роты.

Вопросы для самоконтроля

1. Что такое "развернутый строй отделения"?
2. Как выполняется команда «Равняйся»?
3. Для построения взвода подается команда...?
4. Как выполняется перестроение взвода из развернутого двухшереножного строя в колонну по одному в движении?
5. Как выполняется перестроение взвода из колонны по три (по четыре) в колонну по два?
6. В чем заключается строевое слаживание роты?
7. Рота в развернутый двухшереножный строй строится по команде...?
8. Что нужно учитывать при построении роты в походный строй?
9. При приближении старшего начальника на сколько шагов

командир роты выполняет воинское приветствие с ротой на месте ?

ГЛАВА 6 СТРОИ ВЗВОДА, РОТЫ И БАТАЛЬОНА НА МАШИНАХ

При современном оснащении Вооруженных Сил Российской Федерации техникой подразделениям часто приходится действовать на танках, боевых машинах пехоты, бронетранспортерах, автомобилях и других машинах. Подразделения на машинах совершают длительные марши, ведут боевые и другие действия. Очень часто личный состав действует на машинах в ходе боевой подготовки и в повседневной жизни. При этом подразделениям на машинах приходится действовать в разных строях, выполнять различные перестроения как на месте, так и в движении. Все действия на машинах требуют организованности и слаженности, а также строгого соблюдения определенных уставных требований и правил.

6.1. Слаживание взвода при действиях на машинах

Слаживание взвода при действиях на машинах включает в себя: построение взвода с личным составом впереди машин или на машинах; посадку личного состава на машины и спешивание с них; движение взвода в развернутом и походном строях на машинах; выполнение воинского приветствия на машинах. Взвод может действовать на боевых машинах пехоты, бронетранспортерах и автомобилях.

6.1.1. Взвод в развернутом и походном строях

Для взвода Строевым уставом предусмотрены развернутый строй - линия машин и походный строй - колонна (рис. 49 и 50).

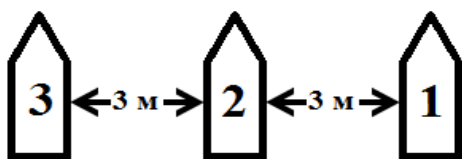

Для построения взвода с личным составом на машинах подается команда (сигнал) «В линию машин - МАРШ». Подав команду, командир взвода ставит свою машину лобовой частью в сторону фронта построения взвода, остальные машины выстраиваются в порядке их номеров (отделений) на одной линии левее машины командира взвода с интервалом между машинами 3 м. Походный строй взвода - колонна, дистанция между машинами при построении на месте и на остановках - не ближе 10 м, в движении зависит от скорости и условий движения и в среднем может быть 25-50 м, машина командира взвода следует в голове колонны.

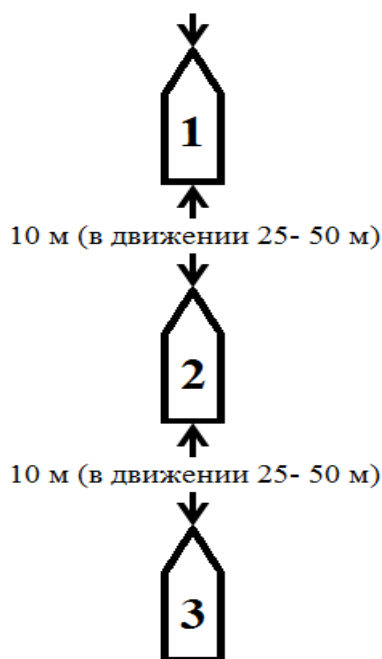

Построение взвода в колонну осуществляется по команде «В колонну - МАРШ». По этой команде командир взвода ставит свою машину на место построения лобовой частью в сторону движения, остальные машины выстраиваются в порядке номеров отделений или танков за его машиной на установленных дистанциях, причем все машины должны находиться строго одна за другой (на одной колее).

На первом занятии командиру взвода рекомендуется размещать машины без личного состава на их местах в линии машин, заблаговременно определив и обозначив интервалы и линию, по которой они должны равняться лобовой частью, после чего проводить

тренировку механиков-водителей (водителей) и командиров отделений (машин) в построении взвода в развернутом строю.

Для построения взвода с личным составом впереди машин вначале выстраиваются в линию машины, а затем впереди машин строится личный состав. При этом личный состав взвода вместе с водителями может строиться в одношереножный или двухшереножный строй, а экипажи танков - впереди танков в одну шеренгу. Дистанция между машинами и личным составом должна быть не менее трех шагов.

Посадка личного состава взвода может осуществляться в боевые машины пехоты, бронетранспортеры и на автомобили по команде (сигналу) «К машинам». Причем у боевых машин пехоты открываются задние двери, у бронетранспортеров - крышки посадочных люков десантного отделения, у автомобилей (при необходимости) - задний борт. Перед посадкой на машины при необходимости производится расчет (распределение) личного состава по машинам, у автоматов и карабинов отмыкаются (откидываются) штыки-ножи (штыки), проверяется, разряжено ли оружие, а если передвижение совершается с заряженным оружием, то поставлено ли оно на предохранитель. Посадка личного состава в зависимости от конструкции машин может осуществляться:

в боевые машины пехоты - через заднюю дверь десантного отделения и соответствующие люки машины;

в бронетранспортеры - через правый и левый борта, верхние люки или через заднюю дверь;

на автомобили - через правый борт; через правый и левый борта; через правый, левый и задний борта одновременно; на автомобили с закрытым кузовом - только через задний борт;

на машины других марок - как удобнее (в зависимости от конструкции машины).

Посадка личного состава на машины, находящиеся на правой обочине дороги, через левый борт не разрешается.

По команде (сигналу) «К машинам» экипажи танков строятся впереди танков в одношереножный строй: командир танка становится в двух шагах перед правой гусеницей, остальной экипаж - левее командира.

Посадка личного состава на машины осуществляется по команде (сигналу) командира взвода «По местам». По этой команде (сигналу) личный состав взвода быстро занимает места в машинах. При посадке используются колеса, гусеницы, подножки.

Оружие при посадке берется как удобнее, обычно в свободную руку; при посадке с ротными пулеметами и другим тяжелым оружием оно передается военнослужащим, осуществившим посадку или стоящим сзади. После посадки личного состава оружие ставится между коленями и поддерживается обеими руками, при этом кисть правой руки должна быть выше кисти левой. Вещевые мешки и скатки шинелей снимаются по указанию (команде) командира подразделения и размещаются в машине.

Командир взвода следит за правильностью посадки личного состава, а по окончании ее проверяет крепление запоров дверей (люков) и бортов, после чего занимает свое место: в боевой машине пехоты и в бронетранспортере - на сиденье командира машины, а в автомобиле - рядом с водителем или по указанию старшего командира в левом переднем углу кузова автомобиля.

Если место командира машины занимает старший начальник, то командир отделения или взвода размещается в десантном отделении машины.

Посадка экипажа в танк осуществляется по команде (сигналу) командира взвода «По местам». Экипаж одновременно поворачивается кругом и быстро занимает свои места в танке в следующем порядке:

наводчик подбегает к левому борту, вскакивает на танк и занимает свое место в нем через люк командира танка;

командир танка подбегает также к левому борту и вслед за наводчиком занимает свое место в танке;

механик-водитель вскакивает на лобовую часть танка и занимает свое место в нем через люк механика-водителя.

Посадка в танки, имеющие другую конструкцию и другой состав экипажей, осуществляется аналогично изложенному с учетом размещения экипажей в машинах и расположения люков.

Посадка десанта на танк на месте производится с бортов или с кормы машины как удобнее, используя катки и гусеницы, а также скобы и другие приспособления. При этом оружие берется также как удобнее, за исключением тяжелого, которое перед посадкой передается военнослужащим, осуществившим посадку или стоящим сзади. На танке

военнослужащие (де-сантники) размещаются с соблюдением мер безопасности.

Командир перевозимого десантом подразделения при посадке личного состава и размещении его на танках выполняет указания командира танко-вого подразделения и по окончании посадки докладывает ему и своему непосредственному начальнику.

Перед началом движения взвода предварительно подается команда «За-води», по которой производится пуск и прогрев двигателей. Основные ко-манды (сигналы) по управлению машинами приведены в прил. 7.

По команде «Марш» все машины начинают движение одновременно в том строю, в котором они находились на месте, или перестраиваются по команде командира, принимая на ходу установленные дистанции. Если дистанции между машинами в колонне были не более 10 м, машины начинают движение поочередно, набирая установленные дистанции. При определении порядка и скорости движения, а также остановок для отдыха необходимо руководствоваться указаниями, изложенными в боевых уставах. Дистанции между машинами зависят от скорости и условий движения и в среднем могут быть 25-50 м.

Остановка машин осуществляется по команде «Стой», по которой машины подходят к остановившейся впереди машине и поочередно останавливаются на дистанциях не ближе 10 м или на дистанциях, установленных командиром.

Перед остановкой колонны машины отводятся на правую обочину или вправо от дороги. Перекрестки, развилки, мосты, теснины, железнодорожные переезды, подъезды домов и выезды во дворы должны оставаться свободными, если при этом и нарушаются дистанции.

Высадка личного состава может осуществляться: из боевых машин пехоты и бронетранспортеров - через люки и задние двери; из автомобилей - через правый, левый и задний борта, из автомобилей с закрытым кузовом - через задний борт; из других машин - как удобнее.

Высадка из машин, находящихся на правой обочине дороги, через левый борт не разрешается. При высадке оружие держится как удобнее, за исключением тяжелого, которое передается военнослужащим, осуществившим высадку или находящимся в кузове (десантном отделении). После высадки из машин личный состав выстраивается около них или действует по команде (сигналу) своих командиров. Для высадки из машин чаще всего подается сигнал «К машинам». Если же позволяет обстановка (слышимость), для высадки может подаваться команда, например, «Взвод, через правый и левый борта и заднюю дверь - К МАШИНАМ».



Рис. 51. Перестроение взвода из линии машин в колонну



Рис. 52. Перестроение взвода из колонны в линию машин

При перестроении взвода из линии машин в колонну за машиной командира взвода выдвигаются в порядке номеров на установленной дистанции остальные машины взвода (рис. 51). Из колонны в развернутый строй – линию машин - взвод перестраивается, как показано на рис. 52. Перед практической отработкой данных вопросов командиру взвода рекомендуется вначале собрать командиров отделений или танков, а

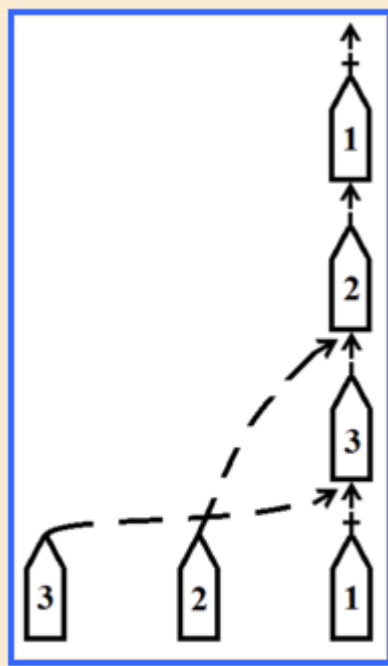
также механиков-водителей (водителей) и на местности (на макете местности) показать и рассказать порядок перестроения из линии машин в колонну и наоборот. После этого командир взвода выводит свою машину на необходимое удаление, затем приказывает второй машине занять свое место в колонне и так - всем остальным машинам. После перестроения в колонну командир взвода в таком же порядке перестраивает взвод из колонны в линию машин.

При построении и перестроении взвода в развернутый строй - линию машин.

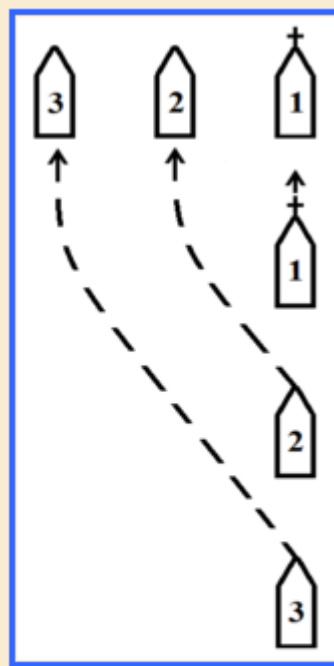
6.2. Слаживание роты при действиях на машинах

Слаживание роты включает в себя: построение роты на месте с личным составом впереди машин и на машинах, посадку личного состава на машины и высадку с них, действия в развернутом и походном строях, перестроение роты из развернутого строя в походный и наоборот, выполнение воинского приветствия на машинах.

6.2.1. Построение роты с личным составом впереди машин

Для роты при действиях на машинах Строевым уставом предусматривается строить машины в развернутом строю: в линию машин или в линию взводных колонн (рис. 53). При построении роты с личным составом впереди машин следует иметь в виду следующее:



Рис.53. Построение роты с личным составом
впереди машин: личный состав и машины -
в линию взводных колонн

при построении машин в развернутый строй - линию машин - личный состав обычно строится в двухшереножный строй (рота с малочисленным составом - в одношереножный строй);

при построении машин в развернутый строй - линию взводных колонн - личный состав обычно строится также в линию взводных колонн (танковая рота и роты с малочисленным составом могут строить личный состав в двухшереножный строй);

построение личного состава впереди машин осуществляется в таких же строях и в таком же порядке, как при действии в пешем порядке, за исключением интервалов между подразделениями;

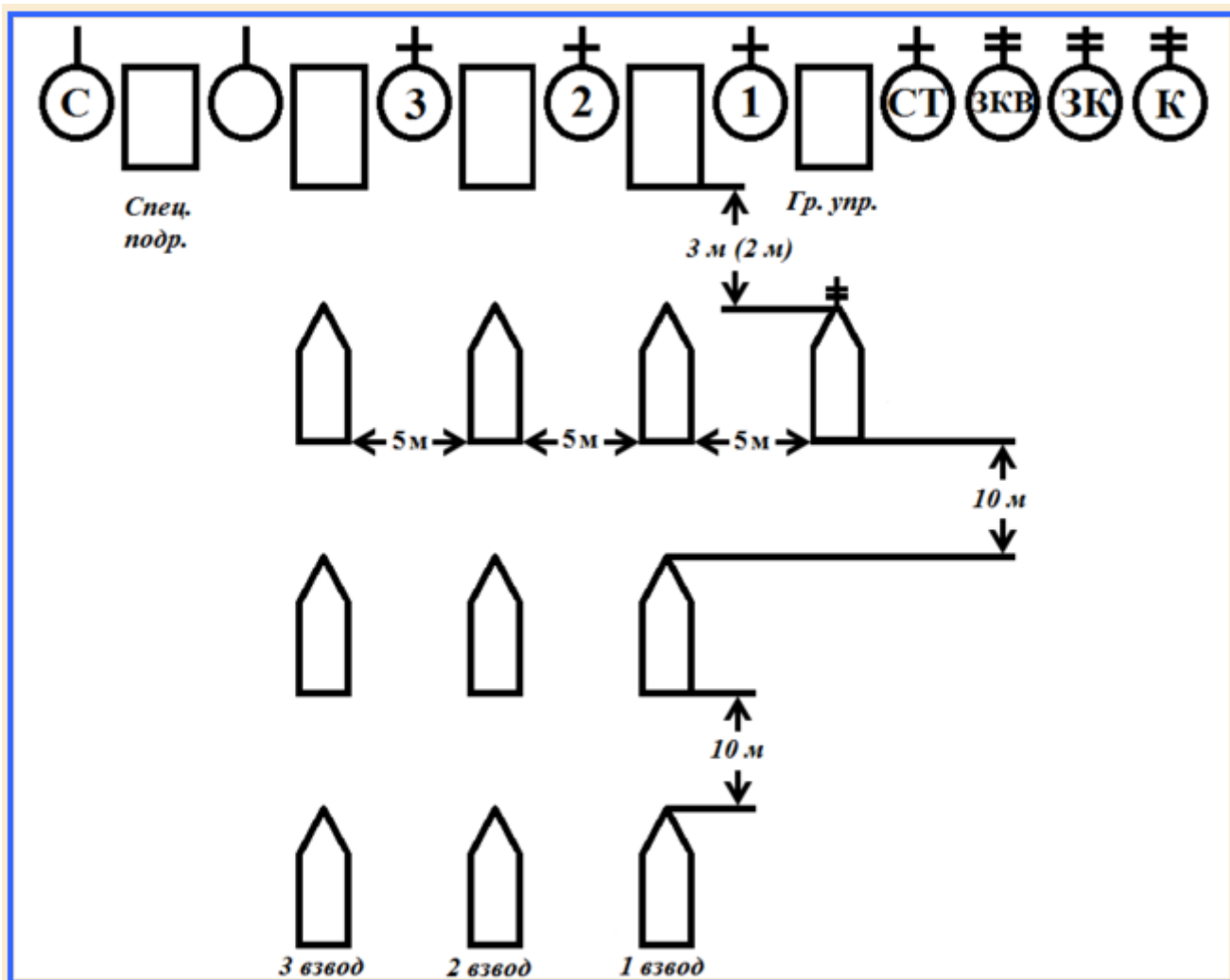
личный состав в одношереножном двухшереножном строях и в линии взводных колонн должен находится напротив своих машин, хотя интервалы будут больше, чем в этих же строях при действии в пешем порядке, причем личный состав строится впереди машин так, чтобы последняя шеренга находилась впереди машин не ближе трех шагов;

механики-водители и водители машин во всех случаях становятся в

строй своего подразделения.

Перед посадкой личного состава роты в боевые машины пехоты, бронетранспортеры, автомобили и другие специальные машины в подразделениях при необходимости производится расчет военнослужащих и материальной части по машинам и указывается способ посадки.

Затем определяются места для личного состава группы управления, специального подразделения и других должностных лиц подразделений. На каждой машине из числа офицеров, прапорщиков или сержантов назначается старший машины, которому подчиняется весь личный состав, находящийся на машине, включая механика-водителя (водителя). На машинах со штатным составом одного подразделения во главе с командиром старший машины не назначается.

Командиру (старшему машины) в ходе движения категорически запрещается управлять (садиться за руль) автомобилем.

За сигналами старшего командира в подразделениях постоянно ведется наблюдение. Его ведут командиры подразделений и старшие машин, а на открытых автомобилях и бронетранспортерах из числа военнослужащих, находящихся в кузове (десантном отделении) машины, для наблюдения за сигналами назначается специальный наблюдатель, который обычно размещается в правом переднем углу бронетранспортера (кузова автомобиля).

При перевозках личного состава на автомобилях для наблюдения за креплением бортовых запоров кузова во время движения дополнительно назначаются «бортовые» из числа военнослужащих, сидящих на крайних местах у переднего и заднего бортов. Кроме того, наблюдение за идущими сзади машинами, буксируемой техникой и запиранием задней двери боевой машины пехоты и бронетранспортера (правым запором заднего борта автомобиля) ведет военнослужащий, сидящий на правом сиденье у кормовой стенки (заднего борта автомобиля).



Рис.54.Развернутый строй роты-в линию машин

6.2.2. Строй роты с личным составом на машинах

Для мотострелковой и танковой рот Строевым уставом предусмотрен развернутый строй в линию машин и в линию взводных колонн (рис. 54 и 55). При этом интервалы между машинами установлены 3 м, а между взводами - 5 м.

В развернутый строй рота строится по команде командира роты «В линию машин (в линию взводных колонн) - МАРШ». Первоначально строить роту в развернутый строй рекомендуется на специально оборудованной местности (плацу), где намечены места каждой машине. При построении в линию машин равнение по фронту во многом зависит от построения первого взвода. Поэтому целесообразно вначале тщательно выровнять машины первого взвода, затем второго и третьего. Можно разрешать командирам взводов выходить из машин и управлять построением своих взводов. После того как все механики-водители (водители) приобретут навыки в постановке и выравнивании машин, он выстраивает роту в порядке, предусмотренном Строевым уставом. Подав команду (сигнал) на построение, он ставит свою машину лобовой частью в сторону фронта построения роты или указывает место построения первого взвода. Взводы в порядке номеров выстраиваются в линию машин (в линию взводных колонн) левее машины командира роты на установленных интервалах и дистанциях.

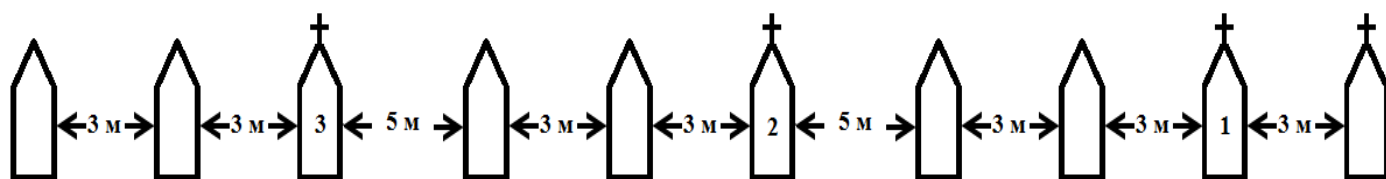

Рис.55.Развернутый строй роты- в линию взводных колонн



Рис.56.Походный строй роты- колонна

Построение и перестроение в походный строй. Для роты Строевым уставом предусмотрен только один походный строй - колонна (рис. 56). Причем рота может непосредственно выстраиваться в колонну или перестраиваться из развернутого строя в походный. Во всех случаях построение роты в колонну или перестроение ее из развернутого строя осуществляется по команде «В колонну - МАРШ». При построении в колонну на месте командир роты, подав команду (сигнал), ставит свою машину в голову колонны, а взводы в порядке номеров выстраиваются за ней на дистанциях 10 м.

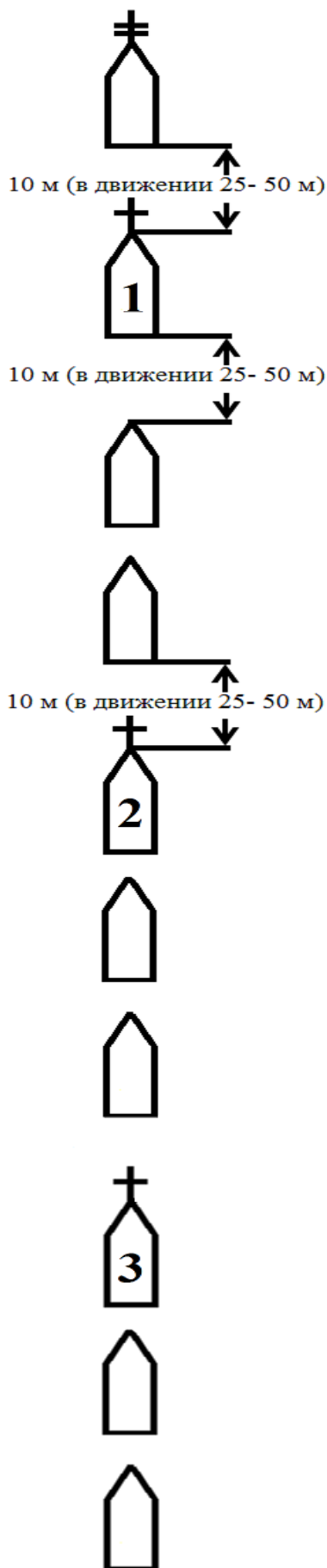
При перестроении роты в колонну из линии машин или из линии взводных колонн рекомендуется действовать следующим образом:

по команде машина командира роты или головная машина первого взвода начинает движение прямо и затем выходит на указанное направление;

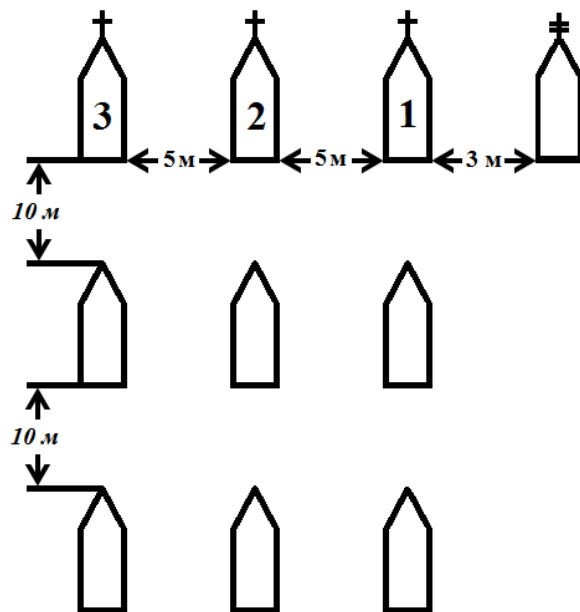
за машиной командира роты или за головной машиной первого взвода в порядке номеров или в порядке, указанном командиром роты, выдвигаются на установленные дистанции

остальные взводы в колоннах. При этом дистанции между машинами и взводами в колонне роты в движении должны быть 25-50 м. Для перестроения роты из колонны в развернутый строй (линию машин или линию взводных колонн) командир роты подает команду «В линию машин (в линию взводных колонн) - МАРШ». По этой команде командир роты ставит свою машину лобовой частью в сторону фронта построения, а взводы в порядке номеров, начиная с первого, выстраиваются в линию машин (в линию взводных колонн) левее машины командира роты на установленных интервалах и дистанциях. При перестроении командиры взводов дублируют команду командира роты «В линию машин - МАРШ» или «В колонну - МАРШ». По этой команде взводы выстраиваются в линию машин или в линию взводных колонн соответственно.

6.3. Слаживание батальона при действиях на машинах

Слаживание батальона при действиях на машинах рекомендуется проводить в такой последовательности: построение батальона на месте с личным составом впереди машин и на машинах, посадка личного состава на машины и высадка из них с отработкой нормативов, действия в развернутом и походном строях, перестроение батальона из развернутого строя в походный и наоборот, выполнение воинского приветствия на машинах. Рассмотрим только особенности слаживания батальона, в остальном следует руководствоваться рекомендациями для взвода и роты.

Развернутый строй батальона может быть в линию взводных или ротных колонн (рис. 57, 58), при необходимости батальон может быть построен в линию машин (рис. 59). Построение батальона в развернутый строй производится по приказанию командира батальона или по команде «В линии взводных (ротных) колонн (в линию машин) - МАРШ».



Рис.57. Развернутый строй батальона-в линию взводных колонн



Рис.58.Развернутый строй батальона-в линию ротных колонн

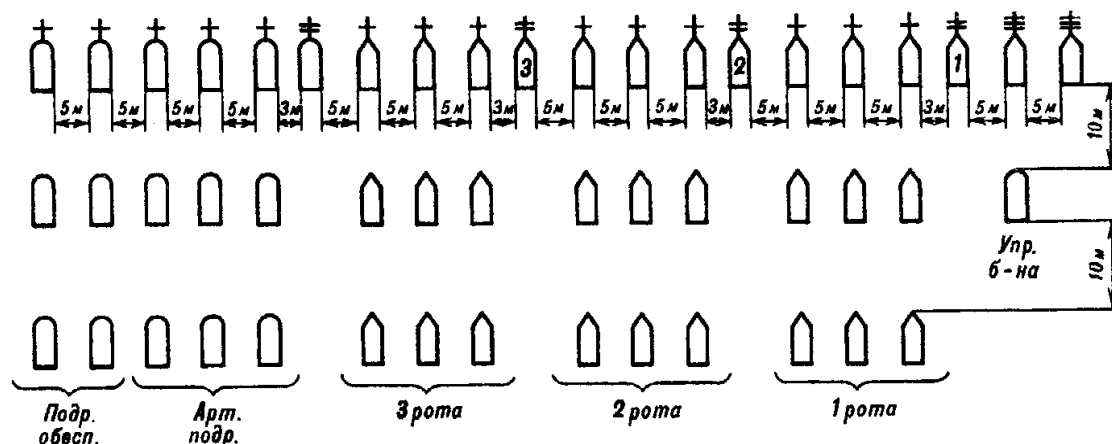

Рис.59.Развернутый строй батальона-линия машин

При построении батальона и роты в линию взводных колонн батальон строится поротно в порядке номеров. При построении в линию ротных колонн батальон строится поротно, каждая рота - в колонне. При построении в линию машин батальон строится поротно, имея все роты в линию машин, при этом интервалы между ротами и взводами 5 м, а между машинами 3 м.

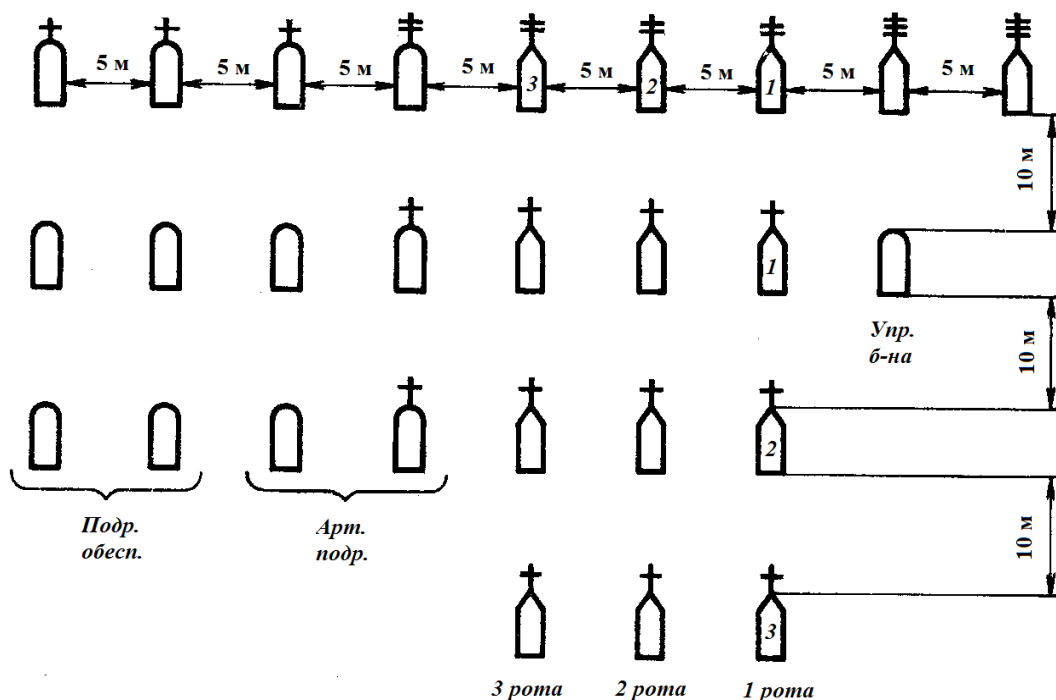
При построении батальона машина командира батальона и подразделение управления строятся на правом фланге батальона, артиллерийские, специальные и тыловые подразделения - во взводных или ротных (батареинных) колоннах на левом фланге батальона в зависимости от полученных приказаний или поданных команд.

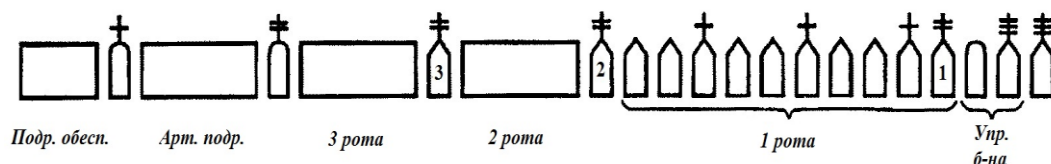

Рис.60.Развернутый строй батальона-линия машин

Походным строем батальона может быть только колонна (рис. 60). Построение батальона в походный строй осуществляется по команде командира батальона «В колонну - МАРШ». При построении батальона в колонну все роты, артиллерийские, специальные и тыловые подразделения в колоннах строятся в порядке, указанном командиром батальона. Дистанции между ротами при построении на месте и на остановках 10 м, а в движении 25-50 м.

Из развернутого строя в колонну батальон строится по команде «В колонну - МАРШ». По этой команде машина командира батальона начинает движение прямо, затем выходит на нужное направление, за нею выдвигаются на установленные дистанции подразделения батальона в порядке своих номеров или в порядке, указанном командиром батальона.

Перестроение батальона из колонны в развернутый строй осуществляется по команде «В линию взводных (ротных) колонн - МАРШ». По этой команде подразделения выстраиваются поротно, роты - в линию взводных колонн или каждая рота в колонне. Занятия с батальоном на машинах проводятся, как правило, на местности (на тактическом поле).

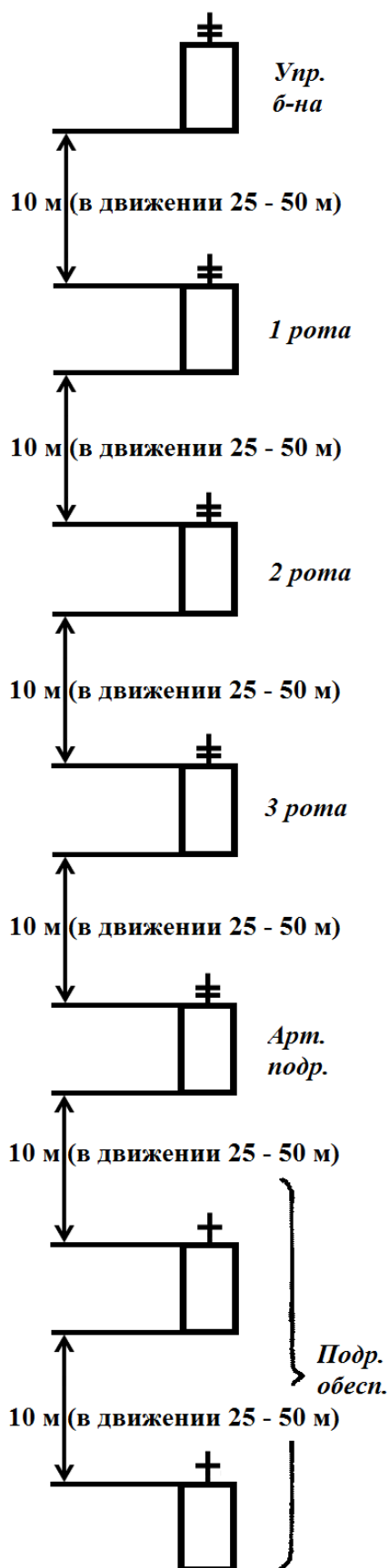
6.4. Выполнение воинского приветствия личным составом

В настоящее время в войсках находятся на вооружении самые разнообразные машины - от сложных пусковых установок до мотоциклов. При этом во многих машинах, особенно бронированных, личный состав размещается, как правило, укрыто. В то же время имеются машины, в которых личный состав располагается открыто. Однако и в этих машинах военнослужащие занимают различное положение по отношению к направлению движения. Во всех случаях следует помнить, что воинское приветствие необходимо выполнять при любой возможности.

6.4.1. Выполнение воинского приветствия в составе взвода

Выполнение воинского приветствия на машинах предусматривается по команде «Взвод, СМИРНО. Равнение на-ПРАВО (на-ЛЕВО)». Личный состав и командир взвода, находящиеся в машинах открыто, действуют в следующем порядке:

по команде «Смирно» личный состав должен сидеть прямо, не сгибаясь в пояснице, голову держать прямо, как при строевой стойке, смотреть перед собой; без оружия - полусогнутые кисти рук свободно положить несколько выше колен; с оружием - поставить его между коленями и поддерживать обеими руками (правой рукой обхватить цевье и ствольную накладку, левая - ниже правой); гранатомет держится казенной частью вверх;

по команде «Равнение на-ПРАВО (на-ЛЕВО)» командир взвода и старшие машин поворачивают голову в сторону начальника и одновременно прикладывают руку к головному убору, остальные военнослужащие остаются в положении «смирно» и голову в сторону начальника не поворачивают. В случае, когда все военнослужащие на машине размещены лицом в сторону (в направлении) движения, по команде «Равнение на-ПРАВО (на-ЛЕВО)» все одновременно поворачивают голову в сторону начальника;

после того как машина минует начальника, по команде командира взвода или старшего машины «Вольно» все военнослужащие одновременно голову ставят прямо и принимают свободное положение, командир взвода и старшие машин опускают руку.

Обучение личного состава выполнению воинского приветствия рекомендуется начинать, когда машина находится на месте. Можно также действия личного состава разучивать по подразделениям. При этом по счету «делай - РАЗ» выполняется указанное для команды «Смирно», по счету «делай - ДВА» - для команды «Равнение на-ПРАВО (на-ЛЕВО)» и по счету «делай - ТРИ» - для команды «Вольно».

Воинское приветствие одиночными военнослужащими, находящимися на машинах, выполняется сидя. Причем при подходе начальника к машине или машины к начальнику военнослужащие должны

принять положение «смирно» и сидеть, не сгибаясь в поясице. Если военнослужащие не имеют оружия, то они одновременно поворачивают голову и прикладывают руку к головному убору, а с оружием - поступают, как указано для выполнения воинского приветствия взводом. Механики-водители (водители) при управлении машиной воинского приветствия не выполняют.

6.4.2. Выполнение воинского приветствия в составе роты (батальона)

Обучение личного состава роты (батальона) выполнению воинского приветствия на машинах рекомендуется начинать с его отработки на месте. Предварительно машины роты (батальона) выстраиваются в линию машин и осуществляется посадка личного состава на машины. Командир роты (батальона) занимает место на середине строя в 10-15 шагах от него. С подходом старшего командира к одному из флангов строя (на 40-50 м) командир роты (батальона) подает команду «Рота (батальон), СМІРНО, равнение на- ПРАВО (на-ЛЕВО, на-СРЕДИНУ)». Подав команду, командир роты (батальона) прикладывает руку к головному убору, подходит строевым шагом к начальнику, за два-три шага до него останавливается и рапортует, например: «Товарищ майор. Первая мотострелковая рота (первый мотострелковый батальон) для следования на стрельбище построена. Командир роты (батальона) капитан Петров». Приветствуемый начальник руку к головному убору прикладывает одновременно с командиром роты.

Доложив, командир роты (батальона), не опуская руки, делает левой (правой) ногой шаг в сторону с одновременным поворотом направо (налево) и, пропустив начальника вперед, следует за ним в одном-двух шагах сзади с внешней стороны строя. По прохождении начальника или по его команде «Вольно» командир роты (батальона) командует «Вольно» и опускает руку.

Личный состав роты (батальона) по команде «Смирно» должен сидеть, не сгибаясь в поясице, голову держать прямо, смотреть перед собой; без оружия - полусогнутые кисти рук свободно положить несколько выше колен; с оружием - держать его между коленями обеими руками; с автоматом в положении «на грудь» - поддерживать его левой рукой за цевье и ствольную накладку.

По команде «Равнение на-ПРАВО (на-ЛЕВО, на-СРЕДИНУ)» командиры взводов (рот) и заместители командира роты (батальона), а также старшие техники рот поворачивают голову в сторону начальника и одновременно прикладывают руку к головному убору, остальной личный состав остается в положении «смирно» и голову в сторону начальника не поворачивает.

Если военнослужащие размещены на машине лицом в направлении ее движения (в сторону лобовой части), то по команде «Равнение на-ПРАВО (на-ЛЕВО, на-СРЕДИНУ)» все одновременно поворачивают

голову в сто-рону начальника.

По команде «Вольно» все военнослужащие голову ставят прямо и сидят в машине свободно. Командиры, кроме того, опускают руку.

При тренировке роты (батальона) выполнению воинского приветствия при размещении машин в линию взводных (ротных) колонн командир роты

батальона) и личный состав действуют в том же порядке, что и в строю в линию машин.

При выполнении воинского приветствия с личным составом на машинах в движении следует учитывать следующее:

командир роты (батальона) подает команду, оставаясь на своем месте в машине;

команда для выполнения воинского приветствия подается за 30-50 м до начальника. Ее дублируют на каждой машине командиры взводов (рот, батальона), заместители командира роты (батальона), старшие техники и старшины рот, а там, где должностных лиц на машине нет, команду пода-ют командиры отделений (старшие машин);

при выполнении воинского приветствия не подается команда «Равнение на-СРЕДИНУ», а при подаче команды «Равнение на-ПРАВО (на-ЛЕВО)» голову поворачивают только те военнослужащие, которые сидят в машине лицом в сторону движения;

команда «Вольно» подается в тот момент, когда машина удалится от на-чальника на 10-15 м. В остальном личный состав действует так же, как ука-зано для выполнение воинского приветствия на месте.

Вопросы для самоконтроля

- 1.Что включает слаживание взвода при действиях на машинах?
- 2.Для взвода Строевым уставом предусмотрены раз-вернутый строй - ...?
- 3.При построении машин в развернутый строй - линию машин – личный состав обычно строится в ...?
- 4.При построении машин в развернутый строй - линию взводных колонн - личный состав обычно строится...?
- 5.Как выполняется перестроение в Построение и перестроение в походный строй?
- 6.В какой последовательности рекомендуется производить слаживание батальона при действиях на машинах ?
- 7.Развернутый строй батальона.
- 8.Походный строй батальона
- 9.Выполнение воинского приветствия на машинах.
- 10.Воинское приветствие одиночными военнослужащими, находящимися на машинах.
- 11.Обучение личного состава роты (батальона) выполнению воинского приветствия на машинах.

ГЛАВА 7 СОВЕРШЕНСТВОВАНИЕ СТРОЕВОЙ ВЫУЧКИ

Строевая подготовка, являясь неперенным атрибутом армейской жизни, во многом способствует качественному решению задач боевой подготовки, укреплению воинской дисциплины и поддержанию уставного порядка, обеспечивает слаженность совместных действий подразделений и воинских частей, повышает их маневренность и мобильность.

7.1. Методика подготовки парадных расчетов к участию в гарнизонных мероприятиях.



Проведение гарнизонных мероприятий парадными расчетами является важнейшей задачей. На примере парада на Красной площади представлена методика подготовки к проведению парада.

Парад Победы начинается с выноса Государственного флага

Российской Федерации и Знамени Победы, затем командующий парадом встречает принимающего парад и они начинают объезд войск, приветствуя и поздравляя участников военного парада. Далее следует доклад Министра обороны Верховному Главнокомандующему Вооруженными Силами Российской Федерации. После этого Президент Российской Федерации произносит речь, завершающуюся троекратным «Ура» и исполнением Государственного гимна Российской Федерации в сопровождении артиллерийского салюта. После исполнения Государственного гимна Российской Федерации фанфаристы играют «Отбой», командующий парадом подает команду на прохождение торжественным маршем пешей колонны. После прохождения подразделений торжественным маршем осуществляется движение механизированной колонны, пролет авиации и прохождение сводного военного оркестра.

Подготовка войск к параду включает в себя три этапа, каждый из которых подразделяется на три периода.

I этап: Подбор и расстановка личного состава парадных расчетов, одиночная строевая подготовка без оружия и с оружием

Основной целью данного этапа является:

Сформировать парадный расчет.

Основной задачей этапа является:

Подобрать и расставить личный состав парадного расчета:

первых шеренг;

правофланговых;

командных и знаменных групп.

1 период

Организационные мероприятия по подготовке войск к параду

1. Отбор личного состава парадного расчета, осуществляется по следующим критериям:

- индивидуальная строевая выучка военнослужащего;
- физическая подготовленность;
- определение морально-психологического состояния военнослужащего – осуществляется группой психологической работы совместно с командирами подразделений. Обращаю внимание, что военнослужащие с 4 группой профпригодности к участию в параде не допускаются.
- медицинское обследование
- согласование списка участников парадного расчета с органами ФСБ России;

Выполнив мероприятия по отбору личного состава парадного расчета, составляется акт о допуске личного состава к участию в параде, который подписывается членами комиссии, назначенными командиром части.

2. Проводится **подбор и назначение командиров шеренг**, из числа наиболее подготовленных в методическом и строевом отношении офицеров, после чего **организовывается и проводится инструкторско-методическое занятие с командирами шеренг**, где вырабатывается единая методика подготовки парадного расчета.

3. **Ранжировка и определение места каждого военнослужащего в строю (выход группы показа)** – Военнослужащие в шеренгах должны быть одного роста, допускается разница в росте левофланговым и правофланговым не более 2-х сантиметров. Ранжировку проводить на ровной площадке без головных уборов для определения каждому места в строю с учетом двух запасных в каждой шеренге таким образом, чтобы уменьшение роста военнослужащих шло равномерно от первой шеренги до последней в глубину строя парадной роты. При проведении тренировок в Алабинском

гарнизоне и на Красной площади иметь по 5 запасных на каждую парадную роту. При проведении тренировок гарнизонного масштаба, необходимо иметь по 5 запасных на каждую парадную роту.

4. Отбор и назначение направляющих шеренг и рот парадного расчета.

Направляющие рот и шеренг назначаются из числа наиболее подготовленных в строевом отношении и физически крепких военнослужащих, так как равнение в шеренгах и по диагоналям в роте, а также темп движения рот и парадного расчета в целом во многом зависит от подготовленности направляющих. Поэтому их замену в ходе подготовки производить не целесообразно, особенно направляющих парадных рот.

5. Отбор, назначение и подготовка знаменных и командных групп.

Приказом по части к Боевому Знамени назначаются знаменщики и два ассистента из числа сержантов, прапорщиков или офицеров (курсантов):

- отлично подготовленные в строевом отношении;
- наиболее дисциплинированные;
- физически крепкие военнослужащие.

К историческим знаменам назначаются пять военнослужащих одного роста. Обращаю внимание, что необходимо иметь запасную знаменную группу, которая занимается совместно с основной.

Знамя состоит из полотнища, древка и навершия. Полотнище тренировочного знамени прямоугольное красного цвета, двухстороннее, изготовленное из ткани «мокрый шёлк» с коричневыми древками. Вместо деревянных древков рекомендуем использовать металлические, так как они будут соответствовать весу оригинальных знамен. Проведение занятий со знаменной группой целесообразно осуществлять под руководством наиболее подготовленного в строевом отношении офицера-методиста, совместно с тренировками парадного расчета, а при необходимости и дополнительно.

В состав командных групп назначаются офицеры: из числа командиров подразделений – командирами парадных взводов и рот, в группу заместителей – офицеры управления, наиболее подготовленные в строевом отношении, одинакового роста. Занятия с командными группами начинаются и проводятся под руководством командира части одновременно с подготовкой парадного расчета.

6. Подготовка и подгонка парадного обмундирования, снаряжения и оружия.

Составляется ростовка на каждого военнослужащего; подаются заявки в довольствующие органы на обеспечение необходимым имуществом, снаряжением и оружием. Если личный состав парадных расчетов будет вооружен стрелковым оружием, утвержденным МО (командующими округов), тренировку необходимо проводить с данными образцами оружия.

Разработка документации по учету посещаемости и качества отработки учебных вопросов личным составом парадного расчета. Старший шеренги

составляет список шеренги, ведет учет занятий и выставляет каждому обучаемому оценку.

7. Подготовка информационных стендов и стендов для создания атмосферы состязательности в ходе подготовки личного состава парадного расчета.

8. Проведение общего собрания парадного расчета с привлечением командования части, ветеранов – участников парадов с повесткой: «Подготовка и проведение военного парада в честь Победы в Великой Отечественной войне на Отлично!».

С выполнением всех выше перечисленных организационных мероприятий издается приказ по части(учреждению) о назначении парадного расчета, с указанием фамилии и места военнослужащего в строю.

Руководителям занятий на местах проведения тренировки с парадным расчетом иметь выписку из приказа по части.

2 период

Одиночная строевая подготовка без оружия

для курсантов и слушателей проводить по 3 раза в неделю, а с парадными расчетами из военнослужащих по призыву занятия проводить ежедневно.

Проводится командирами(заместителями) воинских частей и начальниками учреждений на строевых плацах или специально оборудованных в соответствии с требованиями Строевого устава ВС РФ площадках (местах).

Места проведения тренировок должны обеспечивать тренировку выполнения всех действий личного состава как на параде, в том числе обеспечивать прохождение торжественным маршем на глубину не менее 200 метров. Места проведения тренировок должны быть хорошо освещены в темное время суток, а так же оснащены средствами радиофикации для точного доведения команд военнослужащим.

Рекомендуется обратить особое внимание на подготовку строевых площадок в зимний период (очистку от снега и льда), т.к. неподготовленная площадка в конечном итоге сказывается на качестве проведения занятий и, как следствие, на подготовленности парадных расчетов.

Занятия организуются на **трех учебных местах** по категориям:

- отдельно с военнослужащими в шеренгах;
- с командными группами;
- со знаменными группами.

1 учебное место «Подготовка личного состава шеренг без оружия».

На данном учебном месте отрабатываются элементы одиночной строевой подготовки с помощью подготовительных упражнений для правильного выполнения строевых приемов, положения головы, рук, ног и корпуса, а также совершенствуется одиночная строевая выучка военнослужащих без оружия.

1 учебный вопрос: «Строевая стойка». Статья 27 Строевого устава ВС РФ. Строевая стойка принимается по команде «СТАНОВИСЬ» или «СМИРНО».

По этой команде стоять прямо, без напряжения, каблуки поставить вместе, носки повернуть по линии фронта, поставив их на ширину ступни; ноги в коленях выпрямить, но не напрягать; руки опустить так, чтобы кисти, обращённые ладонями внутрь были сбоку и посередине бедра, а пальцы полусогнуты и касались бедра; голову держать высоко и прямо, не выставляя подбородка; смотреть прямо перед собой; быть готовым к немедленному действию.

Разучивание строевой стойки целесообразно проводить с помощью подготовительных упражнений:

1. **«для рук на 4 счета»** – При отработке данного упражнения особое внимание обращать на счёт 2 и счёт 4. Работают только руки, корпус и голова неподвижны.

2. **«для ног на 4 счета»** – В данном упражнении особое внимание обращать на счёт 3 и 4. Положение корпуса тела должно оставаться неизменным.

Характерные ошибки при выполнении строевой стойки представлены на сцене и экране: Руки не прижаты, локти расставлены, пятки не вместе, руки находятся не на середине бедра, подбородок опущен, корпус тела не подан вперед.

Строевая стойка является основой строевой подготовки! Без правильного принятия положения строевой стойки не возможно правильное выполнение строевых приёмов на месте и в движении.

2 учебный вопрос «Повороты на месте» – Повороты кругом, налево производятся в сторону левой руки на левом каблуке и на правом носке; направо – в сторону правой руки на правом каблуке и на левом носке. Повороты выполняются в два приема:

1) первый прием – повернуться, сохраняя правильное положение корпуса, и, не сгибая ног в коленях, перенести тяжесть тела на впереди стоящую ногу;

2) второй прием – кратчайшим путем приставить вторую ногу.

Характерные ошибки при выполнении данного упражнения: Нога согнута в колене, голова опущена, рука находится не на середине бедра, корпус тела не подан вперёд, каблуки не вместе.

3 учебный вопрос: «Строевой шаг». Строевой шаг является одним из наиболее сложных строевых приёмов, выполнение которого требует особой собранности, чёткости, согласованного движения рук и ног. Обращаю внимание на соблюдение строевой стойки в движении: работают только руки и ноги, корпус и голова неподвижны. Для парадных расчетов без оружия, особое внимание стоит уделять движению рук при строевом шаге. Для правильного выполнения данного строевого приема, отрабатываются следующие подготовительные упражнения:

1. **«Подготовительное упражнение для рук»**

- Правая рука ставится на пряжку ремня, левая кладется на правую.

Левая рука разворачивается, правая опускается.

- Правая рука, согнутая в локте, выносится вперед так, чтобы большой палец коснулся мизинца левой руки, а локоть находился на уровне кисти, параллельно земле.
- Рука отводится назад до отказа в плечевом суставе, кисть не сгибать.
- Далее происходит смена рук и упражнение повторяется.

1. «для рук на 4 счета»

Правая рука выносится согнутой в локте вперед, левая отводится назад, принимается строевая стойка, левая рука выносится вперед, правая назад, снова принимается строевая стойка.

Характерные ошибки: кисть сгибается в запястье, рука вперед выносится не на установленную высоту, не параллельно земле, рука сгибается в локтевом суставе, отводится назад не до отказа, рука выносится не на ширину ладони от груди.

2. «для рук с выносом ноги на 4 счета» Отработку данного упражнения стоит начинать с тренировки по выносу ноги на высоту 20 см. и удержанием ее в верхнем положении в течении 10 сек., с последующим постепенным увеличением выдержки.

Левая нога выносится с оттянутым вперед носком на высоту 20 см, правая рука, согнутая в локте выносится вперед, левая отводится назад, принимается строевая, происходит смена рук и ног, снова принимается строевая стойка.

Характерные ошибки: Нога не фиксируется в верхнем положении, рука вперед выносится не на установленную высоту, нога выносится на высоту менее 20 см., носок не оттянут, опорная нога сгибается в колене, нарушено положение строевой стойки.

3. «для рук с обозначением шага на месте на 2 счета с переходом на темп 120 шагов в минуту»

Упражнение служит для отработки четкого сочетания движения рук и ног. Во время тренировки особое внимание обращаю на правильное движение рук и подъем ноги.

Левая нога, согнутая в колене, поднимается на 20 см, правая рука согнута в локте и выносится вперед, левая рука отводится назад, происходит смена рук и ног.

Характерные ошибки: Корпус тела раскачивается из стороны в сторону, носок не оттянут, рука поднята слишком высоко, колено поднято не на установленную высоту.

4. «движение строевым шагом с выносом ноги на 4 счета» Обращаю внимание на правильное выполнение и отработку данного упражнения. С резким выносом ноги, удерживать ее неподвижной в верхнем положении. Многие военнослужащие сразу опускают ее на 5-10 см. вниз, что недопустимо – теряется смысл и

эффективность упражнения. Цель данного упражнения – добиться высокого подъема ноги с оттянутым носком. Не допускать сгибания опорной ноги и отклонения корпуса назад.

Характерные ошибки наглядно демонстрируют 3 и 4 курсанты: Носок не оттянут вперед, положение тела отклонено назад, нога не фиксируется в верхнем положении, подбородок опущен, руки отводятся назад не до отказа; нога ставится не на полную ступню.

5. «движение строевым шагом с подтягиванием ноги на 4 счета с переходом на темп 110-120 шагов в минуту». Здесь необходимо добиться, чтобы обучаемые при движении не раскачивались из стороны в сторону, не подпрыгивали на носке опорной ноги и одновременно ставили ногу на асфальт на полную ступню.

Обращаю внимание на размер шага, который отрабатывается на специальных площадках строевого плаца.

Характерные ошибки наглядно демонстрируют 3 и 4 курсанты: Нога касается земли, руки не прижаты вдоль корпуса, голова опущена, нога ставится не на полную ступню, нога согнута в колене.

2 учебное место «Подготовка командной группы».

На данном учебном месте рассматриваются 3 вопроса.

Данные вопросы отрабатываются подготовительным упражнением для рук с выносом ноги на 4 счета, выполнением воинского приветствия на месте с равнением направо, выполнением воинского приветствия на месте перед зеркалом, движением строевым шагом с выносом ноги на 4 счета, движением строевым шагом с подтягиванием ноги на 4 счета с переходом на темп 110-120 шагов в минуту и выполнением воинского приветствия в движении с равнением направо.

Для качественной отработки данного элемента, применяем следующую методику:

1-й строевой прием – выполнение воинского приветствия на месте.

- приложить руку к головному убору
- руку опустить

2-й строевой прием – выполнение воинского приветствия с равнением направо.

- приложить руку к головному убору
- выполнить равнение направо
- принять положение строевой стойки

Акцент делается на положении правой руки при выполнении воинского приветствия. Она должна быть приложена кратчайшим путем к головному убору так, чтобы пальцы были вместе, ладонь прямая, средний палец касался нижнего края головного убора, а локоть был на линии и высоте плеча. При повороте головы в сторону начальника положение руки у головного убора остается без изменения.

3-й строевой прием – выполнение воинского приветствия в движении с

равнением направо.

3. «Подготовка знаменной группы».

На данном учебном месте рассматриваются 2 вопроса:

1. Строевая стойка;
2. Движение строевым шагом.

Для подготовки знаменной группы отрабатываются те же подготовительные упражнения, что и с личным составом шеренг.

Методические рекомендации по проведению одиночной строевой подготовки без оружия:

Занятия без оружия целесообразно проводить по следующей схеме:

1 час:

15-20 мин. – Отрабатывается строевая стойка, повороты на месте.

30-35 мин. – Проводятся обучение движению рук и ног при строевом шаге с помощью подготовительных упражнений на месте.

2 час:

30-35 мин. – Осуществляется тренировка в обучении движению строевым шагом при помощи подготовительных упражнений.

15-20 мин. – Движение строевым шагом. Для командных групп – с выполнением воинского приветствия.

3 периоду

Тренировка в выполнении строевых приемов на месте и в движении с оружием

Занятия в данном периоде организуются на **трех учебных местах** по категориям:

- Подготовка личного состава шеренг с оружием;
- Подготовка командной группы;
- Подготовка знаменной группы со знаменами и пашками.

На первом учебном месте рассматривается 6 учебных вопросов.

До начала занятия необходимо подогнать оружие таким образом, чтобы в положении автомата «На-Грудь» предохранительная скоба касалась верхнего края пряжки ремня, а он, в свою очередь, был правильно затянут и располагался на талии, а не на бедрах. При этом, рекомендуется сделать отметки на оружейном ремне, для сокращения времени подгонки оружия в дальнейшем. Затем отрабатываются те же строевые приемы, что и в первом периоде, но с оружием.

Строевая стойка с оружием – та же, что и без оружия. При этом оружие держать в положении «Автомат на – Грудь». Взять автомат правой рукой за шейку приклада, вплотную к крышке ствольной коробки, таким образом, чтобы рука была согнута в локте на 90 градусов, левой рукой обхватить цевье

и ствольную накладку, выдерживая равнение автоматов под углом 45 градусов.

Характерные ошибки: Голова опущена, локоть отведен назад, пальцы левой руки не прижаты друг к другу, правая рука не прижата вплотную к ствольной коробке.

На втором учебном месте рассматриваются те же учебные вопросы что и на занятиях без оружия, а так же совершенствуются навыки командиров в выполнении приемов одиночной строевой подготовки. Особое внимание уделяется движению строевым шагом и выполнению воинского приветствия. При необходимости, дополнительно проводятся тренировки в правильности прикладывания руки к головному убору.

На третьем учебном месте со второго периода целесообразно проводить занятия на двух учебных точках: отдельно со знаменщиками и отдельно с ассистентами. Со знаменщиками отрабатываются положение знамени в строю, при переносе и при прохождении торжественным маршем.

Положение Боевого Знамени:

- в строю на месте знаменщик держит Боевое Знамя вертикально у ноги правой рукой, согнутой в локте, касаясь мизинцем верхнего края поясного ремня;
- нижний конец древка должен находиться у середины ступни правой ноги;
- у ассистентов пашки находятся в положении «На плечо».

При поворотах со Знаменем знаменщик по предварительной команде подносит левую руку к Боевому Знамени и поддерживает его за древко. По исполнительной команде поворачивается и одновременно с приставлением ноги приставляет Боевое Знамя к правой ступне.

Для движения по предварительной команде «Шагом» знаменщик переносит Боевое Знамя на левое плечо и держит его левой рукой, вытянутой по древку, а правую руку опускает.

— нижний конец древка должен находиться на высоте 50-60 см. от земли. В таком положении переносятся знамёна к месту проведения гарнизонных тренировок и к месту проведения парада.

По команде «НАПЛЕ – ЧО!» Боевое Знамя поднимают вверх, одновременно приподнять подбородок и посмотреть на наконечник Боевого Знамени. Локоть правой руки находится на уровне плеча, подбородок приподнят.

При проведении занятия с ассистентами основное внимание уделяется правильной фиксации руки в переднем положении. Разучивание данного элемента осуществляется при помощи подготовительных упражнений:

- **1-ое подготовительное упражнение – движение руки на два счета.** Вынести правую руку вперед, руку отвести назад.
- **2-ое подготовительное упражнение – движение руки с выносом ноги на четыре счета.**

Вынести подъемом левую ногу на высоту 20 см., правую руку вынести вперед, принять строевую стойку. Вынести правую ногу, руку отвести назад, принять

строевую стойку.

- **3-е подготовительное упражнение** – движение руки с обозначением шага на месте на два счета.

Поднять левую ногу согнутую в колене, правую руку вынести вперед, провести смену ног и отвести руку назад.

В ходе движения обращается внимание на правильное положение рук, головы и знамени у знаменщиков и четкий вынос руки у ассистентов.

Методические рекомендации по проведению одиночной строевой подготовки с оружием:

Занятия с оружием целесообразно проводить по следующей схеме:

1 час:

15-20 мин. – Отработка строевых приемов при обращении с оружием, принятия строевой стойки, выполнение поворотов на месте с оружием (знаменами).

30-35 мин. – Выполнение подготовительных упражнений на месте для обучения движению строевым шагом с оружием (знаменами и шашками).

2 час:

30-35 мин. – Движение строевым шагом с оружием (знаменами и шашками) при помощи подготовительных упражнений.

15-20 мин. – Движение строевым шагом. Выполнение воинского приветствия в движении с равнением направо.

II этап: Подготовка личного состава парадных расчетов в составе шеренг, рот и батальонов.

На II-ом этапе командные и знаменные группы действуют в общем строю.

Основной целью II-го этапа является:

Подготовить парадные расчеты к предстоящим гарнизонным тренировкам и участию в параде.

Основной задачей II-го этапа являются:

Добиться четких действий и слаженности парадного расчета при прохождении торжественным маршем.

1 период

«Подготовка шеренг»

В данном периоде рассматривается 7 учебных вопросов.

1 учебный вопрос «Построение и выравнивание шеренг» – Наиболее качественная подготовка шеренг достигается однообразно одетым головным

убором (при ношении берета, фуражки – сильно заметно их неоднобразное положение), для парадных расчетов вооруженных автоматами, правильно подогнанным оружием. Для этого необходимо особое внимание уделять соблюдению локтевой связи, т.е. прямой локоть правой руки должен упираться в левую руку военнослужащего стоящего справа (но не давить на него). При отсутствии локтевой связи сложно добиться равнения в шеренге.

Характерные ошибки: автомат не прижат к груди, военнослужащий виснет на автомате, неправильное положение головы в шеренге.

Личному составу парадных расчетов, идущих в фуражках, необходимо иметь резинку для их удержания телесного цвета, закрепленную за пуговицы для крепления шнура металлического плетеного.

Во время проведения выравнивания шеренг, рекомендуется использовать специальные регулируемые приспособления для выравнивания головных уборов, положения подбородков, рук, оружия, поясных ремней, а так же приспособления для контроля подъема ноги военнослужащих. Данные приспособления позволяют отрабатывать и тренировать равнение в шеренгах, единообразный вынос ноги и другие строевые приемы как на плацу, так и в помещениях, когда погодные условия не позволяют проводить занятия на улице. С

По окончании выравнивания шеренг подается команда «Равнение Направо». При этом, подбородок не опускать, голову назад не заваливать, правое ухо чуть выше левого. Видеть грудь четвертого человека, считая себя первым.

2 учебный вопрос «Движение на месте» – Прежде чем отрабатывать данное упражнение рекомендуется проводить 10-15 минутную тренировку по выносу ноги на высоту 20 см. с ее удержанием в верхнем положении в течении 10 сек., с последующим постепенным увеличением выдержки. Упражнение рекомендуется проводить с помощью приспособления для контроля подъема ноги и выравнивания шеренг, чтобы военнослужащие, при выносе ноги не отклоняли корпус тела назад.

Отрабатывая строевой прием «Движение на месте» необходимо добиться правильного поворота головы, умения держать равнение в шеренге, равнения оружия, единообразного подъема колена на высоту 20 см.

3 учебный вопрос «Движение в полшага» – При движении этим шагом необходимо поднимать ногу на 20 см., что создает колебания корпуса как при движении строевым шагом и двигаться равномерным поступательным движением вперед от первого до крайнего военнослужащего в шеренге (без резких рывков и дерганий).

4 учебный вопрос – «Движения строевым шагом с выносом ноги».

Данный прием позволяет проконтролировать однообразный вынос ноги и постановку ее всей шеренгой одновременно с ударом большого барабана. Особое внимание обратить на то, что при выносе ноги ее необходимо

зафиксировать в верхнем положении на три счета, а также на резкую смену ног.

При выполнении данного строевого приема возможны следующие **недостатки**: неоднобразный вынос ноги, постановка ноги не на полную ступню (на каблук), неодинаковый размер шага в шеренге, отклонение корпуса тела назад, сгибание ноги в колене, нарушение равнения в шеренге.

5 учебный вопрос «Движение строевым шагом с подтягиванием ноги».

При отработке данного строевого приема необходимо обращать внимание: на резкий и одновременный вынос ноги, и одновременную постановку ноги на полную ступню, с одинаковым размером шага, соблюдением правильного положения головы и равнения в шеренге. Обратить внимание на выдерживание направляющими шеренг дистанции 10 шагов между шеренгами, что достигается одинаковым размером шага, который должен составлять 70 – 80 см. При подготовке личного состава по призыву, акцент делать на единообразную постановку ноги и сохранении темпа движения. Допускается незначительно уменьшение размера шага, т.к. вновь прибывшие военнослужащие не имеют достаточного опыта для движения длинным шагом.

Для перехода на строевой шаг необходимо увеличить темп движения до 110-120 шагов в минуту. При этом следует приглушать удары большого барабана, чтобы военнослужащие слушали друг друга, тем самым вырабатывали единую постановку ноги.

Рекомендуем, для качественного контроля за единым размером шага в шеренге нанести полосы на плацу с расстоянием между ними 70 или 80 см, показанные на экране.

После отработки движения строевым шагом с подтягиванием ноги переходим к

6 учебный вопрос «Прохождение шеренг». При обучении движению строевым шагом в составе шеренги с оружием необходимо обращать внимание на соблюдение локтевой связи между военнослужащими в шеренге, правильное положение головы, корпуса, оружия, рук, а так же на однообразную постановку ноги и размера шага.

После прохождения шеренг переходим к

7 учебный вопрос «Прохождение командных и знаменных групп». При прохождении командной группы обращается внимание на выдерживание интервалов, дистанций и правильное выполнение воинского приветствия с равнением направо. В знаменных группах обращается внимание на соблюдение равнения, правильное положение знамени у знаменщика, фиксацию в верхнем положении руки с шашкой у ассистентов, выдерживание уставных интервалов и дистанций.

2 период

«Подготовка групп шеренг, рот и батальона»

На данном учебном месте рассматриваются 5 учебных вопросов, представленных на экране.

1 учебный вопрос «Прохождение шеренг». Обращается внимание на одновременный вынос и постановку ноги на полную ступню, при этом не допускать сгибания в колене опорной ноги. Отрабатывается размер шага, подъем ноги, равнение в шеренге, однообразный поворот головы, правильное положение оружия, дистанции между направляющими на всей глубине прохождения.

2 учебный вопрос «Прохождение пар шеренг». При движении двух шеренг выдерживается дистанция направляющим второй шеренги и равнение в затылок.

3 учебный вопрос «Прохождение 5 шеренг». При движении пятью шеренгами решаются вопросы соблюдения дистанции между шеренгами, равнения в колоннах, шеренгах и равнения по диагонали.

4 учебный вопрос «Прохождение рот». При движении в составе роты выдерживаются дистанции в командной группе, между направляющими шеренг. Отрабатываются вопросы равнения в шеренгах и колоннах.

5 учебный вопрос «Прохождение батальона». При движении в составе батальона особое внимание обращается на соблюдение дистанций в командных и знаменных группах, между направляющими шеренг и между ротами. Также отрабатываются равнения в шеренгах, колоннах и по диагонали.

3 период

«Отработка действий парадного расчета в соответствии с ритуалом проведения парада».

В данном периоде рассматриваются 2 учебных вопроса:

1. Отработка действий парадного расчета в соответствии с ритуалом проведения парада;
2. Прохождение в составе парадного батальона.

Методические рекомендации по проведению II этапа:

Занятия при подготовке шеренг целесообразно проводить по следующей схеме:

1 час

15-20 мин. Построение и выравнивание шеренг. Движение на месте.

30-35 мин. Движение в полшага.

2 час

30-35 мин. Движение строевым шагом с выносом и подтягиванием ноги.

15-20 мин. Прохождение шеренг.

Занятия при подготовке групп шеренг, рот и батальона целесообразно

проводить по следующей схеме:

1 час

15-20 мин. Прохождение шеренг.

30-35 мин. Прохождение пар шеренг, пяти шеренг.

2 час

20-25 мин. Прохождение рот.

20-25 мин. Прохождение батальона.

Отработку действий парадного расчета в соответствии с ритуалом проведения парада целесообразно проводить по следующей схеме:

1 час До начала действий в соответствии с ритуалом проведения парада, рекомендуем первые 10-15 минут часа посвятить отработке следующего:

- Выполнение команды для встречи слева «на кра-УЛ»;
- Ответ на приветствие и поздравления Министра обороны;
- «Ура» по возвращению Министра обороны к трибуне, после объезда войск;
- Троекратное «Ура» в конце речи Президента РФ.

2 час Тренировка в прохождении парадного батальона.

Рекомендуется до начала действий в соответствии с ритуалом проведения парада проводить тренировку команды «Смирно» в составе парадного расчета в развернутом строю в течении 20-30 минут.

Данная методика используется при подготовке парадных расчетов на парадах победы на Красной площади, рекомендуется Вам использовать ее в зависимости от подготовленности парадных расчетов.

Выдвижение парадного расчёта в исходное положение: при выходе на линию прохождения, личный состав должен идти в полшага, одновременно набирая установленные дистанции, и переход на полный шаг должен осуществляться из положения движения в полшага, а не из положения обозначения шага на месте.

В целях качественного контроля и проведения анализа, рекомендуется использовать средства видео и фото фиксации, в частности, использовать беспилотные летательные аппараты (квадрокоптеры).

Схемы показа мест и дистанций парадных расчетов при прохождении торжественным маршем. (рис. 93,94,95)

Особое внимание обратить на установленные дистанции командных и знаменных групп. При проведении Парада командиры взводов должны размещаться на своих штатных местах (первый за командиром роты, второй между 10 и 11 военнослужащим), а знаменные группы стоять в развернутом строю.

По команде «К торжественному маршу» выходят:

1. Командир парадного батальона - на 5 шагов
2. Заместители командира парадного батальона - на 6 шагов
3. Знаменная группа вида (рода) войск - на 6 шагов
4. Знаменная группа Боевого знамени части (учреждения) - на 4 шага
5. Группа исторических знамен - на 7 шагов
6. Командиры парадных рот - на 2 шага
7. Командиры парадных взводов - на 1 шаг

1. Впереди парадного батальона по центру строя следует командир парадного батальона (полка) в 20-ти шагах от последней шеренги впереди идущего парадного расчета.

2. Заместители командира парадного батальона (полка) – в 3-х шагах от командира парадного батальона (полка).

3. Знаменная группа с флагом министерства (вида или рода войск) – в 2-х шагах от заместителей командира парадного батальона (полка).

4. Знаменная группа с Боевым Знаменем воинской части – в 2-х шагах от знаменной группы с флагом министерства (вида или рода войск).

5. Знаменная группа из 5-ти исторических знамен – в 2-х шагах от знаменной группы с Боевым Знаменем воинской части (учреждения).

6. Командиры парадных рот – в 2-х шагах от знаменной группы, в 4-х шагах от роты по центру строя.

7. Командиры парадных взводов – в 2-х шагах впереди роты.

Особое внимание обратить на дистанции между ротами – от командира роты – до последней шеренги впереди идущей роты 1 линейный (или 10 шагов) и между батальонами и полками 2 линейных (или 20 шагов).

Для отдельного парадного батальона места и дистанции командных и знаменных групп такие же, как и при прохождении парадного полка.

Что командиры взводов следуют в 2-х шагах впереди роты, первый – впереди 5-го, второй – впереди 16-го военнослужащих в шеренге.

III этап: Совместные тренировки парадных расчетов пешей, механизированной колонн и авиационной составляющей в Алабинском гарнизоне и на Красной площади (в соответствии с графиком тренировок)

Совместные тренировки парадных расчетов пешей колонны, вооружения и военной техники, а также авиационной составляющей парада проводится в соответствии с графиком тренировок, утвержденным командующим парадом на парадной площадке в Алабино и на Красной площади.

Он включает в себя отработку всего комплекса мероприятий по проведению военного парада на Красной площади и состоит из тренировок и генеральной репетиции.

Организационные мероприятия по подготовке к III этапу:

- 1) Обеспечение личного состава парадного расчета установленной формой одежды;
- 2) Оружием с извлечёнными, на время тренировок, затворами, с составлением актов об их изъятии;
- 3) Медицинское обеспечение личного состава и организация питания;
- 4) Оформление заявок на выделение техники для перевозки личного состава к местам проведения тренировок;
- 5) Уточнение с органами Военной автомобильной инспекцией маршрутов выдвижения к местам тренировок и проведение рекогносцировок маршрутов;
- 6) Организация мероприятий антитеррористической деятельности во время выдвижения к местам проведения тренировок и на местах стоянок колонн;
- 7) Организация управления в ходе передвижения с использованием штатных переносных средств связи;
- 8) Согласование с органами ВАИ и ГИБДД вопросов сопровождения колонн к местам проведения тренировок;
- 9) Организация морально-психологического обеспечения личного состава парадных расчетов и проведение культурно-досуговых мероприятий.

Приложение № 1

УТВЕРЖДАЮ

Командир 2 батальона курсантов
майор В. Пономарев
« ____ » _____ 2016г.

ПЛАН

проведения учебного занятия
по учебной дисциплине
«Строевая подготовка».

Тема № 1: «Подготовка парадных коробок к гарнизонным мероприятиям».

Занятие №1: «Подготовка парадных расчетов к участию в парадах».

Цели занятия:

1. Научить личный состав правильному выполнению строевых приемов.
2. Совершенствовать правильное выполнение строевых приемов.
3. Прививать чувство ответственности за соблюдение строевой подтянутости.

Время проведения занятия: 2 учебных часа (____ . ____ с ____ : до ____ : ____)

Место проведения занятия: строевой плац

Методы обучения: рассказ, показ.

Обучаемые: _____

Учебно-материальное обеспечение занятия:

1. Литература:

а) Основная:

1. Строевой устав вооруженных сил российской федерации.

2. _____

б) дополнительная:

1. _____

ПРОВЕДЕНИЕ ЗАНЯТИЯ

№ п/п	Содержание, порядок и методика проведения занятия	Время, мин.	Применение УМБ
1	ВВОДНАЯ ЧАСТЬ Принимаю доклад о готовности парадного расчета к занятию, затем объявляю тему и цели занятия, а также порядок отработки учебных вопросов. Далее обращаю внимание обучаемых на изучение данной темы и её актуальность. Далее перехожу к отработке основной части.	5	
2	Основная часть: ВЫХОД К МЕСТАМ ЗАНЯТИЙ. 1. «Батальон! Первая рота – налево, вторая напра – ВО! К местам занятий шагом – МАРШ!» 2. «БАТАЛЬОН! СТОЙ!» 3. «Вторая рота – кру – ГОМ!» 4. «БАТАЛЬОН! Влево на один шаг – разом – КНИСЬ!» - В первом этапе подготовки парадного расчета для правильного усвоения обучаемыми и контроля командирами шеренг за правильностью выполнения упражнений настоятельно рекомендуем использовать стойки с уровнями: верхнем-для правильного положения подбородка, нижним-для выноса ноги на установленную высоту. <i>(Командиры шеренг по исполнительной команде выходят из строя и становятся перед серединой шеренги в 4 шагах.)</i> «Вольно! Заправиться!» По команде заправиться военнослужащие поправляют головной убор, оружие, обмундирование, снаряжение и выравниваются	80	

в шеренге (колонне). Военнослужащие вооруженные автоматами заправку осуществляют левой рукой.

ОДИНОЧНАЯ СТРОЕВАЯ ПОДГОТОВКА

Товарищи офицеры!

Приступаем к показу первого этапа подготовки парадного расчета. Занятия организуются на трех учебных местах по категориям, отдельно с военнослужащими в шеренгах, командными и знаменными группами.

С целью сокращения времени первый этап Вам будет представлен 1 учебным местом «подготовка личного состава шеренг» на примере двух строевых приемов: «Строевая стойка» и «Строевой шаг».

Приступаем к отработке «Строевой стойки».

Строевая стойка является основой строевой подготовки. Без правильного принятия положения строевой стойки не возможно правильное выполнение остальных строевых приемов на месте и в движении. Требования, предъявляемые к строевой стойке изложены в статье 27 строевого устава Вооруженных Сил Российской Федерации.

«Командирам шеренг (курсанты поворачивают голову в сторону командира) – строевую стойку показать!»

- **вид с боку** (поворот налево под удар большого барабана)
- **вид с тыла** (поворот налево под удар большого барабана)
- **вид с фронта** (поворот кругом под удар большого барабана)

- Разучивание строевой стойки целесообразно проводить с помощью подготовительных упражнений.

Батальон! Полшага вперед-Марш!

- Первое подготовительное упражнение для рук на 4-е счета.

«БАТАЛЬОН!»

• Согнуть руки в локтях до прямого угла, ладони развернуть параллельно друг другу, 4 пальца каждой руки вместе, большой палец – вверх – «Делай РАЗ»

• 4 пальца каждой руки полусогнуты –

«делай ДВА»

- **наложить сверху большие пальцы –**

«делай ТРИ»

- **резко опустить руки вниз и прижать на середине бедра – «делай ЧЕТЫРЕ»**

(командиры выполняют вместе с подчиненными)

БАТАЛЬОН! «Упражнение на 4 счета под барабан начи – НАЙ!»

(Командиры шеренг контролируют выполнение упражнения, перемещаясь приставными шагами вдоль строя вправо и влево)

- При отработке данного упражнения особое внимание обращать на счет 2 и счета 4.

Работают только руки. Корпус и голова неподвижны.

«Командиры шеренг - провести разбор.

При проведении разбора командиры шеренг указывают конкретные недостатки каждому обучаемому, добиваясь их устранения при следующем повторении данного упражнения. Разбор закончить»

Приступаем к отработке подготовительного упражнения для ног на 4 счета.

«БАТАЛЬОН!»

- **носки свести – «делай РАЗ»**

- **носки развести по линии на ширину ступни – «делай ДВА»**

- **приподняться на носках, грудь приподнять, живот подбирать, плечи развернуть – «делай ТРИ»**

- **опуститься на полные ступни, не изменяя положения корпуса, голову держать высоко и прямо, не выставляя и не опуская подбородка – «делай – ЧЕТЫРЕ»**

Для правильного усвоения обучающимися и контроля командирами шеренг положения подбородка служит верхний уровень на стойке.

(Командиры шеренг выполняют вместе с подчиненными)

«БАТАЛЬОН! Упражнение на 4 счета под барабан– начи – НАЙ!»

(Командиры шеренг контролируют выполнение упражнения, перемещаясь вдоль строя и указывают недостатки)

Товарищи офицеры!

В данном упражнении особое внимание

обращать на выполнение счета 3 и счета 4. Правильные положения корпуса и подбородка в последующем помогут нам при отработке вопроса равнения при движении в составе шеренги.

«Командиры шеренг - провести разбор.

Характерные ошибки:

- **ноги согнуты в коленях, носки не развернуты на ширину ступни;**
- **грудь не приподнята, плечи не развернуты, живот не подобран, корпус не подан вперед;**
- **голова опущена, выставлен подбородок.**

Разбор закончить»

Объединяем 1-е и 2-е подготовительное упражнения вместе и отрабатываем принятие строевой стойки на 8 счетов.

«БАТАЛЬОН! Подготовительное упражнение для принятия строевой стойки на 8 счетов под барабан – начи – НАЙ!»

(Командиры шеренг контролируют выполнение упражнения, перемещаясь приставными шагами вдоль строя вправо и влево)

- Это подготовительное упражнение поможет обучаемым правильно принимать положение строевой стойки. Командиры шеренг контролируют выполнение упражнения, обращая особое внимание на положение рук, головы, корпуса.

Батальон! Полшага назад-Марш!

«ВОЛЬНО! ЗАПРАВИТЬСЯ! Командирам шеренг - провести разбор!»

Проверка правильности принятия строевой стойки осуществляется следующим образом:

после того как военнослужащий приподнялся на носки и опустил на полные ступни, положение корпуса не изменилось, значит строевая стойка принята правильно.

«Командиры шеренг – разбор закончить!»

Приступаем к отработке строевого приема «Строевой шаг».

Требования, предъявляемые к строевому шагу, изложены в статье 31, 32 строевого устава Вооруженных Сил Российской Федерации.

«Командиры шеренг! Нале – ВО! Строевым, шагом – МАРШ!» *(по этой команде командиры шеренг по удару большого барабана*

поворачиваются налево, выполняют 7 строевых шагов под «походный марш», по удару большого барабана поворачиваются кругом, строевым шагом возвращаются в исходное положение и по удару барабана поворачиваются налево).

Строевой шаг является одним из наиболее сложных и трудных по усвоению строевых приёмов, выполнение которых требует от обучаемых особой собранности, подтянутости, четкости, согласованного движения рук и ног, обращая внимание на соблюдение строевой стойки в движении: работают только руки и ноги, корпус и голова неподвижны.

- Первое подготовительное упражнение для рук на 2 счета.

«БАТАЛЬОН! Правую руку на пряжку ремня – СТАВЬ! Левую руку на правую – СТАВЬ! Левую развернуть. Правую – ОПУСТИТЬ!»

- вынести правую руку, согнутую в локте вперед так, чтобы большой палец коснулся мизинца левой руки, локоть – на уровне кисти, параллельной земле – «Делай РАЗ»
- отвести руку назад до отказа в плечевом суставе, кисть не сгибать – «Делай ДВА» (командиры шеренг выполняют вместе с обучаемыми)

«Упражнение под барабан – начи – НАЙ!»

При выполнении данного упражнения следует обратить особое внимание на резкий вынос руки в переднее положение на установленную высоту и расстояние от корпуса и отведение ее назад до отказа в плечевом суставе не сгибая кисть руки.

(командиры шеренг контролируют выполнение упражнения, перемещаясь приставными шагами вдоль строя и указывают недостатки)

«Командиры шеренг - провести разбор»

Каждое упражнение отрабатывается до его образцового выполнения всеми военнослужащими.

Таким же образом это упражнение выполняется на 2 счета для левой руки.

«Разбор закончить»

- Приступаем к отработке 2-го

подготовительного упражнения для рук на 4 счета.

«БАТАЛЬОН!»

- Вынести правую руку согнутую в локте вперед, левую отвести назад – **«ДЕЛАЙ РАЗ»**
- Строевая стойка – **«ДЕЛАЙ ДВА»**
- Вынести левую руку вперед, правую назад – **«ДЕЛАЙ ТРИ»**
- Строевая стойка – **«ДЕЛАЙ ЧЕТЫРЕ»**
(командиры шеренг выполняют вместе с обучаемыми)

• **«Упражнение под барабан – начи – НАЙ!»**
(Командиры шеренг контролируют выполнение упражнения, перемещаясь приставными шагами вдоль строя вправо и влево)

«Вольно! Заправиться!»

«Командиры шеренг!» (курсанты поворачивают голову в сторону командира)

«Провести разбор!»

Характерные ошибки: рука вперед выносится не на установленную высоту и расстояние от корпуса, локоть находится не на уровне кисти, назад рука отводится не до отказа в плечевом суставе, сгибается в кисти. Нарушается положение строевой стойки.

Разбор закончить!»

- Следующее подготовительное упражнение для рук с выносом ноги на 4 счета.

«БАТАЛЬОН!»

- Вынести подъемом левую ногу с оттянутым вперед носком на высоту 15-20 (см), правую руку, согнутую в локте вынести вперед, левую отвести назад – **«Делай РАЗ»**

Товарищи офицеры! С помощью нижнего уровня на стойке, закрепленной на высоте 30 см, обучаемые осуществляют вынос ноги на установленную высоту, а командиры контролируют правильность выполнения упражнения.

- строевая стойка - **«Делай ДВА»**
- смена рук и ног - **«Делай ТРИ»**
- строевая стойка - **«Делай ЧЕТЫРЕ»**
(Командиры шеренг выполняют вместе с обучаемыми)

«Упражнение под барабан – начи – НАЙ!»

(командиры шеренг контролируют выполнение упражнения приставными шагами вдоль строя

вправо и влево).

Данное упражнение служит для правильного выноса ноги на высоту 15-20 см и выработки устойчивого положения корпуса.

«Командиры шеренг - провести разбор.

Командиры шеренг указывают на конкретные ошибки. Таковыми являются: нога выносится на высоту менее 20 см., не фиксируется в верхнем положении, носок не оттянут, опорная нога сгибается в колене, неправильное положение корпуса.

Разбор закончить»

- Приступаем к отработке подготовительного упражнения для рук с обозначением шага на месте на 2 счета.

«БАТАЛЬОН! Поднять левую ногу, согнутую в колене, на 15-20 см, правую руку согнуть в локте и вынести вперед, левую руку отвести назад – «ДЕЛАЙ РАЗ».

Смена рук и ног - «Делай ДВА»

«Упражнение под барабан – начи – НАЙ!»

Товарищи офицеры!

Упражнение служит для отработки четкого сочетания движения рук и ног. Во время тренировки особое внимание обращаю на правильное движение рук, и подъем ноги, контроль которого осуществляется с помощью нижнего уровня.

Целесообразно увеличить темп игры барабана до 120 ударов в минуту (*барабанистики увеличивают темп*).

«БАТАЛЬОН! СТОЙ! ВОЛЬНО!

ЗАПРАВИТЬСЯ!» (*после третьего удара барабана курсанты, поправив обмундирование, выровнявшись в колонах и шеренгах принимают строевую стойку*)

«Командиры шеренг! (курсанты поворачивают голову в сторону командира)

«Провести разбор!»

При переходе на темп 120 ударов в минуту командиры шеренг обращают внимание на сохранение правильного выноса руки вперед и отведение ее назад, подъем ноги с оттянутым носком на высоту 15-20- см. и постановка ее на землю одновременно с ударом большого барабана.

«Разбор закончить!»

- Следующее подготовительное упражнение –

«Движение строевым шагом с выносом ноги на 4 счета».

«Командиры шеренг! Нале – ВО! Строевым шагом с выносом ноги на четыре счета шагом – МАРШ!» (Командиры шеренг по удару барабана поворачиваются налево, показывают упражнение, сделав 7 шагов с поворотом, останавливаются в двух шагах от направляющего шеренги)

По счету «РАЗ» с шагом левой ноги, правую резко вынести вперед, с оттянутым носком подъемом на 15-20 см, правую руку вынести вперед, левую отвести назад до отказа в плечевом суставе. Счет «ДВА», «ТРИ», «ЧЕТЫРЕ» подается для самоконтроля и проверки правильности положения рук и корпуса, а для контроля поднятого подбородка и выноса ноги служат верхний и нижний уровни, закрепленные на стойке на установленной высоте для каждой шеренге.

«БАТАЛЬОН напра – ВО!
Строевым шагом с выносом ноги на 4 счета, под барабан шагом – МАРШ!»

Цель данного упражнения – добиться высокого подъема ноги с оттянутым носком. Не допускать сгибания опорной ноги и отклонения корпуса назад.

«СТОЙ!» «Нале – ВО!» (по этой команде командиры шеренг поворачиваются кругом и строевым шагом становятся перед серединой шеренги в 4 шагах лицом в сторону трибуны.)

«Командиры шеренг - провести разбор.
Проводя разбор, командиры шеренг обращают внимание не только на правильное выполнение данного упражнения с резким выносом ноги и удержание ее неподвижной в верхнем положении, но и учат подчиненных держать равнение при движении в колонне и соблюдать дистанцию.

Разбор закончить»
- Приступаем к отработке подготовительного упражнения «Движение строевым шагом с подтягиванием ноги на 4 счета».
«Командиры шеренг! Строевым шагом с подтягиванием ноги на четыре счета шагом – МАРШ!» (Командиры шеренг показывают упражнение, сделав 7 шагов с поворотом,

останавливаются в двух шагах от направляющего шеренги)

По счету «РАЗ» начать движение с левой ноги, полным шагом, поставить ее твердо на всю ступню, отрывая в тоже время от земли правую ногу с подтягиванием по счету «ДВА, ... ТРИ, ... ЧЕТЫРЕ!» носка правой ноги к каблуку левой.

«БАТАЛЬОН! Напра – ВО! Строевым шагом с подтягиванием ноги на 4 счета под барабан шагом – МАРШ!» *(командиры шеренг поворачиваются в сторону шеренги)*

- Для перехода на строевой шаг необходимо увеличить темп движения до 120 шагов в минуту *(барабанички увеличивают темп)*

- При обучении движению строевым шагом необходимо добиться, чтобы обучаемые при движении не раскачивались из стороны в сторону, не подпрыгивали и не заносили одну ногу за другую.

Обращаю внимание на размер шага, которая отрабатывается на специальных площадках строевого плаца на плановых учебных занятиях, начиная с общевоинской подготовки.

«БАТАЛЬОН! СТОЙ! Нале – ВО! ВОЛЬНО! ЗАПРАВИТЬСЯ!»

«Командиры шеренг, Провести разбор!» *(по этой команде командиры шеренг выходят на середину строя шеренги)*

Характерные ошибки: корпус не подан вперед, голова опущена вниз, не оттянут носок вынесенной вперед ноги; нога не ставится твердо на всю ступню; нарушается строевая стойка

Разбор закончить!

После проведения занятий по одиночной строевой подготовке без оружия с подразделениями вооруженными автоматами проводятся занятия по одиночной строевой подготовке с оружием.

«Батальон! Нале-во! Шагом-марш!»

«Батальон! В-ружьё!»

«Автомат на - грудь!»

Автомата в положении «на грудь» располагается таким образом, чтобы спусковая скоба касалась верхнего обреза пряжки ремня, а ствол находился под углом 45⁰ относительно плаца.

«Вольно! Заправиться! Поправить оружие!»

«Командирам шеренг! Проверить положение оружия!»
«Батальон! Напра-во! Шагом-марш! Стой!

ПОДГОТОВКА ШЕРЕНГ. РАНЖИРОВКА ПАРАДНОГО РАСЧЕТА В ГЛУБИНУ СТРОЯ.

Приступаем к показу второго этапа.

Основную сложность парадной подготовки составляет подготовка шеренг. Вашему вниманию представляется методика подготовки парадных расчетов. На каждую шеренгу назначается старший из числа наиболее подготовленных в строевом отношении офицеров – методистов, который составляет список шеренги, ведет учет занятий и выставляет каждому обучаемому оценку.

Для более качественного контроля руководителем занятия, при проведении тренировок, командирам шеренг иметь повязки желтого цвета, направляющим – красного цвета и одиннадцатому военнослужащему шеренги (середина шеренги) – белого цвета, с указанием порядкового номера шеренги. Образцы этих документов и предметов Вам были представлены в клубе.

Приступаем к выравниванию шеренг на месте: **«БАТАЛЬОН! Смирно! Напле - ЧО! Равнение на – ПРАВО!»**

Во время поворота головы подбородок не опускать, голову назад не заваливать, правое ухо чуть выше левого. Видеть грудь четвертого человека, считая себя первым, особенно уделяется внимание на соблюдение локтевой связи, т.е. выставленный локоть правой руки обязан упираться в левую руку военнослужащего стоящего справа. При отсутствии локтевой связи сложно добиться равнения в шеренге.

Командиры шеренг находятся на правом фланге и помогают выровняться в шеренге.

После выравнивания шеренг, приступаем к тренировке с обозначением шага на месте.

«На месте! Шагом – МАРШ!»

- Отрабатывая этот строевой прием надо

добиться правильного поворота головы, умения держать равнение в шеренге.

- Для парадных расчетов вооруженных автоматами, обращаю внимание, что автомат нужно нести, а не виснуть на нем.

«Батальон! Стой! Командирам шеренг! Провести разбор!»

Обращаю внимание, что командиры шеренг, проводя разбор, указывают индивидуально каждому военнослужащему на недостатки. При выполнении данного строевого приема характерны следующие ошибки: неправильный поворот головы, отсутствие равнения в шеренге.

«Командирам шеренг! Разбор закончить»

- После тренировки с обозначением шага на месте переходим к тренировке в движении с размером шага 15-20 см.

« БАТАЛЬОН! Напле-чо! Равнение на-ПРАВО!»

«Размер шага 15 см. Шагом – МАРШ!»

- Командиры шеренг находятся на правом фланге и контролируют правильность действий обучаемых.

-При движении этим шагом необходимо ногу поднимать на 20 см, что создает колебания корпуса почти такие же, как и при движении полным шагом.

«Батальон! На месте! СТОЙ! Командирам шеренг! Провести разбор!»

(выход под барабан)

При выполнении данного строевого приема возможны следующие недостатки: отсутствие равнения в шеренге, низкий подъем ноги, неправильная постановка стопы на землю, несоблюдение темпа движения и размера шага.

«Командирам шеренг! Разбор закончить»

- После движения шеренги с размером шага 15-20 см, переходим к отработке движения строевым шагом с выносом ноги на 4 счета в составе шеренги

«БАТАЛЬОН ! Напле-чо! Строевым шагом с выносом ноги на 4 счета, равнение направо, шагом – МАРШ!»

- При выполнении данного строевого приёма необходимо добиться резкого выноса ноги с оттянутым носком на высоту 15 – 20 см от земли, не допускать сгибания опорной ноги и

отклонения корпуса назад.

- Данный прием позволяет проконтролировать однообразный вынос ноги и постановку ее всей шеренгой одновременно с ударом большого барабана.

- Обращаю внимание на выдерживание направляющими шеренг дистанции 10 метров между шеренгами, что достигается одинаковым размером шага.

- Для парадных расчетов вооруженных автоматами, данный строевой прием необходимо отрабатывать с оружием.

«Батальон! Стой! Вольно! Заправиться! Командирам шеренг! Провести разбор!»

При выполнении данного строевого приема возможны следующие недостатки:

неоднообразный вынос ноги, отклонение корпуса тела назад, сгибание опорной ноги в колене, нарушение равнения в шеренге.

«Командирам шеренг! Разбор закончить»

После отработки движения строевым шагом с выносом ноги на 4 счета переходим к движению строевым шагом с подтягиванием ноги на 4 счета в составе шеренги с последующим переходом на темп 120 шагов в минуту.

«БАТАЛЬОН! Напле-чо! Строевым шагом с подтягиванием ноги на 4 счета, равнение направо, шагом – МАРШ!»

При отработке данного строевого приема необходимо обращать внимание:

- на резкий и одновременный вынос ноги, и одновременную постановку ноги на полную ступню, с одинаковым размером шага, соблюдением правильного положения головы и равнения в шеренге.

- при постановке ноги на землю, корпус тела необходимо перенести на опорную ногу с последующим подтягиванием ноги, не касаясь земли. В знаменных группах так же отрабатывается умение держать равнение в шеренге и соблюдать интервал в один шаг в группе исторических знамен с положением знамени, как при прохождении торжественным маршем.

- для перехода на строевой шаг необходимо увеличить темп движения до 120 шагов в минуту (*барабанички увеличивают темп*).

При обучении движению строевым шагом в составе шеренги с оружием необходимо обращать внимание на соблюдение интервалов между военнослужащими в шеренге, правильное положение рук, корпуса и головы. Нogu выносить и ставить на полную ступню необходимо одновременно в составе всей шеренги, при этом не допускать сгибания в колене опорной ноги. Отрабатывается размер шага, подъем ноги, равнение в шеренге, однообразный поворот головы, правильное положение оружия, дистанции между направляющими на всей глубине прохождения. Во время захождения шеренгой правым плечом вперед сохраняется равнение. Командиры шеренг передвигаются вместе с шеренгами и в ходе движения указывают на недостатки. Данные прохождения способствуют не только тренировке элементов строевой подготовки, но и выносливости у военнослужащих при прохождении торжественным маршем.

«Батальон, стой!»

- После прохождений шеренг приступаем к тренировкам в составе групп шеренг, в последующем переходя к прохождениям рот и батальона.

- С целью сокращения времени, Вам в одном прохождении батальона будет показана подготовка шеренги, 2-х, 5-ти шеренг, парадной роты. Особое внимание обращаю на то, что прохождение шеренг должно проходить под марш, который определен для каждого парадного расчета. С момента начала прохождений в составе шеренг и групп шеренг необходимо проводить тренировку с командирами парадных рот и взводов, выставляя их на установленных интервалах и дистанциях впереди первых шеренг парадных рот, а группу заместителей и знаменные группы на дистанции одного линейного.

«БАТАЛЬОН! СМИРНО! Напле – ЧО! Дистанция между шеренгами 10 шагов! Равнение направо! Шагом – МАРШ!»

- При прохождении заместителей обращается внимание на соблюдение равнения в командной группе, одновременный вынос и постановку ноги на землю, положение головы и руки при

выполнение равнения направо.

- В знаменных группах с флагом вида или рода войск и боевым знаменем части обращается внимание на соблюдение равнения, правильное положение знамени у знаменщика, фиксацию в верхнем положении руки с шашкой у ассистентов, выдерживание уставных интервалов и дистанций.
- В группе исторических знамен кроме того обращается внимание на равнение по знаменам и выдерживание интервалов в один шаг.
- При прохождении командиров взводов и рот обращается внимание на выдерживание интервалов, дистанций и правильное выполнение воинского приветствия с равнением направо.
- Командиры шеренг при движении шеренги контролируют соблюдение строевой стойки, поворот головы, положение корпуса и оружия, однообразный подъем ноги и выдерживание темпа движения 120 шагов в минуту.
- При движении двух шеренг кроме этого выдерживается дистанция направляющим второй шеренги и равнение в затылок.
- При движении пятью шеренгами решаются вопросы соблюдения дистанции, равнения в колоннах и равнения по диагонали.
- При движении в составе роты выдерживаются дистанции в командной группе, между направляющими шеренг. Отрабатываются вопросы равнения в шеренгах и колоннах.
- Кроме того, обращают внимание на дистанцию прохождения торжественным маршем, которая равна 200 м, обозначена стойками с синими флажками и соответствует дистанции прохождения на Красной площади. Переход на полный строевой шаг необходимо осуществлять с выходом первой шеренги парадного расчета на линию первого синего флажка, а завершать прохождение с выходом на линию второго синего флажка последней шеренги расчета. Проходить это расстояние необходимо от начала до конца полным строевым шагом.

«На месте! СТОЙ!» ««Товарищи офицеры, выход на Красную Площадь и к месту проведения тренировок необходимо осуществлять в порядке для построения на Красной Площади одновременно и по общей

команде. Во время выхода парадного расчета на Красную площадь и к месту проведения тренировок осуществляется взмах рукой в соответствии с требованиями Строевого устава и соблюдается дисциплина строя».

«Батальон! Шагом-марш! Стой!»

При построении в этом строю проводить тренировки в течение 30 минут на выносливость при нахождении военнослужащих в неподвижном положении.

Показываем порядок построения парадного батальона в исходном положении.

В исходном положении заняли свои места:

1. Командир парадного батальона – (поднимает флажок красного цвета)
2. Заместители командира батальона – (поднимают 3 флажка белого цвета)
3. Знаменная группа со знаменем министерства, вида или рода войск (знаменщик берёт знамя «На-плечо»)
4. Знаменная группа с боевым знаменем воинской части (знаменщик берёт знамя «На-плечо»)
5. Знаменная группа из 5 исторических знамен (знаменщик берёт знамя «На-плечо»)
6. Командиры парадных рот – (поднимают 2 флажка желтого цвета).

- Показываем места и дистанции командиров и знаменных групп при прохождении торжественным маршем (*Барабанички выходят на правый фланг парадного расчета*)

«Офицеры и курсанты! Для показа мест и дистанций при прохождении торжественным маршем на установленные места Шагом – МАРШ!

«Стой! Нале - ВО!»

1. Впереди парадного батальона по центру строя следует командир батальона в 20 метрах от последней шеренги впереди идущего парадного расчета (поднимает флажок красного цвета).

2. Заместители командира парадного батальона – в трех шагах от командира парадного батальона (*поднимают 3 флажка белого цвета*).

3. Знаменная группа со Знаменем министерства, вида или рода войск - в 2-х шагах от заместителей (*знаменщик берёт знамя «На-*

плечо»).

4. Знаменная группа с Боевым знаменем воинской части – в 2-х шагах от знаменной группы со знаменем министерства (вида или рода войск) (*знаменщик берёт знамя «На-плечо»*)

5. Знаменная группа из 5-ти исторических знамен – в 2 шагах за знаменной группой с боевым знаменем воинской части (учреждения) (*знаменщик берёт знамя «На-плечо»*)

6. Командиры парадных рот – в 2-х шагах от знаменной группы, в 4-х шагах от роты по центру строя (*поднимают 2 флажка желтого цвета*).

7. Командиры парадных взводов – в 2-х шагах впереди роты (*поднимают флажки зеленого цвета*).

Первый – впереди 5-го, второй – впереди 15-го военнослужащих в шеренге (поочередно поднимают флажки зеленого цвета)

Дистанция между ротами – от командира роты – до последней шеренги впереди идущей роты 1 линейный (или 10 метров), между батальонами и полками 2 линейных (или 20 метров).

«Офицеры и курсанты! На свои места Шагом – МАРШ!»

«СТОЙ! Напра – ВО!»

ДЕЙСТВИЯ ПАРАДНОГО РАСЧЕТА ПРИ ВСТРЕЧЕ ПРИНИМАЮЩЕГО ПАРАД. ДВИЖЕНИЕ ПРИНИМАЮЩЕГО ПАРАД К ТРИБУНЕ ПОСЛЕ ПРИВЕТСТВИЯ И ПОЗДРАВЛЕНИЯ ВОЙСК.

- Показываем действия парадного расчета при встрече Министра Обороны.

Для встречи Министра Обороны Российской Федерации командующий парадом подает команду:

«Парад! СМИРНО! Для встречи слева на кра – УЛ!»

(автомобили начинают встречное движение к установленному месту)

По этой команде, личный состав вооруженный автоматами, накладывает левую руку на цевье (Автоматы остаются без изменения). Все командиры от командира взвода и выше, прикладывают руку к головному убору, оркестр исполняет «Встречный марш». Подав команду, командующий парадом начинает движение

навстречу Министру Обороны РФ и на установленном месте рапортует.

- Сопровождаем принимающего парад поворотом головы.
- Обращаю внимание на дисциплину строя, четкое и правильное выполнение команд.
(Машины останавливаются возле трибуны)

Приняв доклад, Министр Обороны РФ объезжает личный состав войск парадного расчета, приветствует и поздравляет его
(машины делают разворот в сторону исторического музея).

Войска на приветствие:
«ЗДРАВСТВУЙТЕ ТОВАРИЩИ!» -
Отвечают: **«Здравия желаем товарищ Министр Обороны!»**, а на поздравление:
«Поздравляю Вас с 71-ой годовщиной победы в Великой Отечественной войне!» -
тремякратным протяжным **«УРА!»**

При ответе на приветствие и поздравление, головы должны быть не подвижны *(машины останавливаются возле парадного расчета)*

Движение Министра Обороны для приветствия следующих участников парада сопровождается игрой оркестра. В момент прекращения игры оркестра парадный расчет, с которым поздоровался Министр Обороны, ставит голову прямо, но командиры руку от головного убора не опускают (*Оркестр игру прекратил!*)

- Как только принимающий парад закончил приветствие и поздравление войск на последней точке – возобновляется «УРА» протяжно, перекатами, возрастающее по мере приближения к трибуне под музыку «Славься» до окончания игры оркестра по сигналу дирижера.
(автомобиль принимающего парад выдвигается к трибуне)

РЕЧЬ ПРЕЗИДЕНТА РФ

Министр Обороны РФ поднимается на трибуну и докладывает Верховному Главнокомандующему Президенту РФ. Командующий парадом подает команду:
«ВОЛЬНО!», офицеры опускают руку от головного убора, расчеты, вооруженные автоматами продолжают удерживать руку на цевье до завершения прохождения подразделения торжественным маршем.

- Далее следует выступление Верховного Главнокомандующего - Президента Российской Федерации.

- После завершения речи Верховного Главнокомандующего - Президента Российской Федерации производится троекратное «УРА!». С началом троекратного «УРА!» командиры прикладывают руку к головному убору. Оркестр исполняет Государственный Гимн РФ, после этого командиры опускают руку от головного убора.

- завершена речь Верховного Главнокомандующего Президента РФ. «УРА!» Назначенный запасной обязан вести наблюдение за определенной ему ротой парадного расчета, не нарушая дисциплины строя. Запасные вместе с парадным расчетом выполняют все команды. При движении парадных расчетов в исходное положение для прохождения торжественным маршем запасные выдвигаются в колонну по одному к Никольской улице и далее к месту остановки колонны.

- Обращаю внимание командиров парадных расчетов на порядок замены военнослужащих, которых по непредвиденным причинам необходимо заменить в строю. Во время замены соблюдается дисциплина строя (*показ замен*).

ПОРЯДОК ВЫХОДА В ИСХОДНОЕ ПОЛОЖЕНИЕ ДЛЯ ПРОХОЖДЕНИЯ И ПОРЯДОК ПРОХОЖДЕНИЯ ТОРЖЕСТВЕННЫМ МАРШЕМ.

«БАТАЛЬОН! Кру-ГОМ! Шагом – МАРШ!

На месте, СТОЙ! Кру-ГОМ!»

«Парад! Смирно! К торжественному маршу!

По-батальонно! На одного линейного дистанции, первый батальон прямо, остальные напра-ВО!

Напле-ЧО! Равнение направо, шагом - МАРШ!»

- По предварительной команде парадный расчёт поворачивает голову налево, по исполнительной выполняет 5 шагов на месте, с 6-го шага переходит на движение в полшага.

- Обращаю внимание на однообразный поворот головы и равнение в шеренгах при выдвигании в исходное положение, а также на одновременный поворот и равнение при захождении правым плечом в исходном

	<p>положении на заходящий фланг.</p> <ul style="list-style-type: none"> - Во время движения в полшага, необходимо добиться равномерного и поступательного движения в составе парадного батальона, что достигается однообразным подъёмом и одновременной постановкой ноги на землю всем расчётом, равнением в шеренге, однообразным поворотом головы, соблюдением интервалов и дистанций между военнослужащими. - Особое внимание обращаю на подразделения, действующие с кортиками.левой рукой необходимо придерживать кортик, а правой осуществлять взмах рукой в соответствии с требованиями Строевого устава. <p>С выходом на линию прохождения первая рота, выдвигаясь в полшага набирает дистанцию 2 линейных от командира парадного батальона до впереди идущего парадного расчёта, с выходом на линию синего флажка переходит на полный шаг и по команде командира роты выполняет равнение на право. Вторая рота переходит на полный шаг аналогично, набрав дистанцию одного линейного от впереди идущей роты и сохраняет ее до конца прохождения.</p> <p>«Батальон! Стой! Кру-ГОМ! К трибуне шагом - МАРШ! »</p> <p>Товарищи офицеры! Хочу обратить Ваше внимание на то, что уход с Красной площади после прохождения торжественным маршем осуществляется между собором Василия Блаженного и Лобным местом в направлении Москворецкой улицы. «Батальон! Стой! Налево!»</p>		
	<p>Заключительная часть.</p> <ul style="list-style-type: none"> - В конце занятия напоминает тема, цели занятия, выставляются оценки шеренгам, парадным ротам, командным и знаменным группам. - Ежеженедельно при подведении итогов используются видеоматериалы, где разбираются наиболее характерные недостатки и определяются задачи по их устранению. - Лучшая рота, лучшие шеренги в ротам, лучшие командные и знаменные группы награждаются вымпелами. - Командиры лучших шеренг – грамотами и ценными подарками. 	5	

7.2. Строевые смотры

Строевые смотры, являясь неотъемлемым элементом жизни и учебы каждой воинской части, способствуют повышению строевой культуры и



выучки всех военнослужащих, помогают укреплению дисциплины, организованности и воинского порядка в подразделениях. Строевая обученность военнослужащих, слаженность действий частей и подразделений как в пешем порядке, так и на

машинах оказывают большое влияние на качество проводимых тактических (тактико-специальных) учений. Поэтому рекомендуется перед выходом на тактические (тактико-специальные) учения проводить строевые смотры подразделений и частей в пешем порядке и на машинах.

Строевые смотры проводятся в целях определения степени одиночной строевой выучки и строевого слаживания подразделений. На строевом смотре проверяются внешний вид военнослужащих, наличие и состояние снаряжения, вооружения, военной техники. При инспектировании на строевом смотре, кроме того, проводится опрос военнослужащих в порядке, изложенном в Уставе внутренней службы Вооруженных Сил Российской Федерации. Опрос военнослужащих может также проводиться при проведении проверок.

Виды строевых смотров могут быть плановыми или внезапными и проводиться в пешем порядке или на машинах и в разной форме военной одежды.

На смотр в пешем порядке выводится весь личный состав подразделения (части) с личным оружием, а на смотр на машинах, кроме того, все вооружение, военная техника. Строевой смотр проводится прямыми начальниками или лицами, назначенными для руководства инспектированием (проверкой).

На строевой смотр представляется весь личный состав, за исключением суточного наряда и лиц, освобожденных по болезни и находящихся в командировках.

В учебных частях (военно-учебных заведений) в зависимости от прохождения учебных программ для проверки могут выносятся вопросы в полном объеме Строевого устава или частично с учетом изученных строевых приемов и действий. Строевой смотр в учебном (курсантском) подразделении является не только проверочным, но и учебным занятием, способствующим улучшению строевой выучки военнослужащих и слаженности подразделений, а также привитию курсантам необходимых командирских и методических навыков.

Каждый строевой смотр заканчивается прохождением подразделения, части торжественным маршем. На строевой смотр роты целесообразно отводить 1-2 ч, батальона и полка (ввуза) - 2-3 ч.

При проведении строевого смотра полка (ввуза) по одиночной строевой подготовке могут проверяться не все подразделения. В этом случае после прохождения подразделений торжественным маршем и отнесения Государственного флага РФ и Боевого знамени рекомендуется оставлять на строевом плацу только те подразделения, которые будут проверяться.

Накануне смотра начальник, проводящий его, сообщает командиру подразделения (части) время, место, порядок построения и проведения смотра, форму одежды, какое вооружение и какую военную технику вывести на смотр.

Качество каждого строевого смотра во многом зависит от подготовки к нему как руководителей (проверяющих), так и личного состава проверяемых подразделений.

Важным элементом подготовки считается инструктаж офицеров, которых командир привлекает для проведения смотра. Роль каждого из них должна сводиться не только к выявлению имеющихся недостатков, но и к тому, чтобы своим опытом, знанием уставных положений и личным примером учить проверяемых объективно оценивать степень их строевой выучки и определять меры для устранения недостатков в строевой обученности личного состава. Так, например, при проведении строевого смотра роты командир батальона может привлечь своих заместителей и лучших методистов-строевиков из других рот батальона из расчета на каждый взвод - проверяющий.

Инструктаж офицеров рекомендуется проводить накануне строевого смотра в такой последовательности:

распределить офицеров для проверки подразделений; объявить план проведения смотра и указать порядок проверки наличия личного состава, внешнего вида военнослужащих, знания личным составом основных положений Строевого устава, состояния снаряжения, вооружения, и военной техники;

определить порядок проверки одиночной строевой выучки и строевой слаженности в назначенных подразделениях, подготовленности личного состава к действиям на машинах;

указать форму одежды, вооружение, выводимую военную технику,

вре-мя, место и порядок построения личного состава и проверяющих; проверить внешний вид офицеров и знание ими уставных положений; довести до проверяющих требования, предъявляемые к строевой подготовке, и добиться единых взглядов в оценке выполнения строевых приемов и действий.

Подготовка личного состава к строевому смотру должна проводиться командирами подразделений и частей постоянно как в часы занятий, так и в отведенное для нес время. Для этой цели необходимо на высоком методиче-ском уровне проводить все строевые занятия, предъявлять высокую требова-тельность к четкому и точному выполнению положений Строевого устава в повседневной жизни.

Некоторые вопросы, например, такие, как действия личного состава на машинах, должны отрабатываться на всех занятиях с выводом техники, и особенно в ходе тактической (тактико-специальной) подготовки. Для слаживания подразделений необходимо использовать все передвижения в строю, на вечерних прогулках исполнять строевые песни, на утренних осмотрах проверять внешний вид военнослужащих, состояние обмундиро-вания, его подгонку и заправку, соблюдение правил ношения военной формы.

В часы самоподготовки солдаты, курсанты, сержанты и прапорщики должны изучать основные положения Строевого устава и других общево-инских уставов. Подготовка к строевому смотру завершается предвари-тельной проверкой командирами подразделений (частей) своих подчинен-ных: осмотром внешнего вида, проверкой состояния снаряжения, воору-жения и военной техники, тренировкой в прохождении с песней и торжественным маршем. Командиры подразделений от роты и выше со-ставляют строевые записки и готовят списки личного состава для оценки одиночной строевой подготовки.

Для построения личного состава на строевой смотр командир полка на основании указаний старшего начальника лично или через штаб отдает при-каз, в котором указывает: цель, место, время и порядок построения; форму одежды и снаряжение; какое вооружение, военную технику следует иметь в подразделениях.

Заместитель командира полка организует подготовку линейных и прове-ряет готовность строевого плаца, его оборудование и разметку. С офицера-ми и прапорщиками управления полка организуются дополнительные тре-нировки для слаженных действий на строевом смотре.

С оркестром (барабанщиком) проводятся занятия для разучивания мар-шей под руководством военного дирижера (старшего барабанщика). Кроме того, для строевого смотра полка готовится схема построения и прохожде-ния подразделений с указанием фамилий командиров.

7.3. Строевые смотры в пешем порядке и на машинах

Таблица 1

Строевые смотры в пешем порядке

Строевой смотр роты

Вопросы проверки и действия командира батальона	Действия командира роты и личного состава
1. Построение роты для смотра	
<p>Заместители командира батальона выходят к месту проведения строевого смотра и наблюдают за выходом роты на строевой плац, оценивают организованность, дисциплину строя, правильность подачи команд командирами и выполнения их личным составом</p>	<p>Рота выходит к месту построения в походном строю и выстраивается в развернутый двухшереножный строй; командир роты становится перед серединой роты в семи шагах; сигналист-барабанщик - в двух шагах правее старшего техника; заместители командира роты - в двух шагах правее сигналиста-барабанщика; старшина роты - на левом фланге роты</p>
2. Встреча командира батальона и выполнение воинского приветствия	

Командир батальона в назначенное время выходит к месту проведения строевого смотра и после подачи ко-манды командиром роты для воинского приветствия прикладывает руку к го-ловному убору. Приняв доклад, он об-ходит фронт строя с правого фланга к левому, выходит на середину строя, здоровается с личным составом, разре-шает подать команду «Вольно», опуска-ет руку, принимает строевую записку и даст необходимые указания командиру роты о продолжении смотра. Проходя вдоль фронта строя, обращает внимание на дисциплину строя, поворот головы военнослужащими при воинском при-ветствии, положение рук у головных уборов заместителей командира роты, командиров взводов и старшего техника роты, соблюдение интервалов и равне-ния. Заместители командира батальона находятся напротив середины строя, наблюдают за действиями подразделе-ний и их командиров, за четкостью от-вета личным составом на приветствие начальника

Когда командир батальона прибли-зится на 40-50 шагов, командир роты подает команду для встречи, прикла-дывает руку к головному убору, подхо-дит строевым шагом к начальнику, за два-три шага перед ним останавливает-ся и докладывает. По окончании доклада командир роты делает шаг с пра-вой (левой) ноги в сторону с одновре-менным поворотом налево (направо) и, пропустив командира батальона впе-ред, следует за ним в одном-двух шагах сзади с внешней стороны строя, не опуская руки. При встрече начальника барабанщик начинает бить «Встречный марш». Бой барабана прекращается на время остановки командира роты перед начальником для доклада и заканчива-ется после обхода фронта строя, когда командир батальона остановится перед серединой строя. После обхода фронта строя с разрешения начальника коман-дир роты подает команду «Вольно», опускает руку, вручает командиру ба-тальона строевую записку, а после по-лучения от него указаний приступает к их выполнению

3. Проверка внешнего вида и усвоения военнослужащими положений

Строевого устава

Командир батальона лично проверяет знание офицерами, прапорщиками и сержантами положений СУ и участвует в осмотре внешнего вида личного состава роты. При этом обращается внимание на следующее:

подгонку обмундирования, обуви, их исправность и аккуратность заправки;

правильность нашивки погон, петлиц, нарукавных знаков;

выполнение правил ношения орденов и медалей (лент орденов и медалей) и нагрудных знаков;

размещение эмблем, звезд и нашивок на погонах;

выполнение правил ношения отдельных предметов военной формы одежды установленных образцов;

аккуратность стрижки волос у сержантов и солдат;

состояние снаряжения и оружия.

Одновременно с осмотром внешнего вида проверяется наличие личного состава и усвоение военнослужащими положений Строевого устава, знание своих начальников и подчиненных, наличие личных знаков у офицеров и соответствие записей в удостоверениях личности (военных билетах) воинскому званию, должности и закрепленному за военнослужащим личному оружию

Командир роты подает команду на выход офицеров, прапорщиков и сержантов из строя для проверки внешнего вида. Офицеры, прапорщики и сержанты под удары малого барабана начинают движение строевым шагом, затем смыкаются перед серединой строя на установленных дистанциях и останавливаются лицом а сторону фронта, например: сержанты - в трех шагах от первой шеренги строя; прапорщики - в шести шагах; командиры взводов - в девяти шагах; заместители командира роты - в 12 шагах.

При проверке внешнего вида командир роты сопровождает старшего начальника, а его заместители - других проверяющих.

По приказанию проверяющих военнослужащие предъявляют требуемые документы и личные знаки, а также четко отвечают на заданные им вопросы. Каждый военнослужащий при обращении к нему проверяющих отчетливо называет свою должность, воинское звание и фамилию.

По окончании осмотра внешнего вида офицеров, прапорщиков и сержантов командир роты подает команду на возвращение их в строй. Офицеры, прапорщики и сержанты возвращаются в строй под удары малого барабана

4. Проверка одиночной строевой подготовки

<p>Заместители командира батальона проверяют выполнение военнослужащими строевых приемов и действий без оружия и с оружием. Командир батальона поочередно контролирует ход проверки во всех взводах</p>	<p>Командир роты приказывает командирам взводов представить взводы для проверки одиночной строевой подготовки и сопровождает командира батальона</p>
<p>5. Проверка строевой слаженности подразделений</p>	
<p>Офицеры одновременно проверяют в каждом взводе все перестроения в составе отделений и взвода в развернутых и походных строях на месте и в движении.</p> <p>Командир батальона лично проверяет строевую <u>слаженность</u> в составе роты, а в период проверки офицерами слаженности отделений и взводов контролирует ход проверки, переходя от одного подразделения к другому</p>	<p>Командир роты по указанию командира батальона приказывает представить взводы для проверки слаженности подразделений.</p> <p>По окончании проверки взводов выстраивает и представляет роту для проверки слаженности действий в развернутых и походных строях на месте и в движении</p>
<p>6. Прохождение торжественным маршем (выполнение воинского приветствия)</p>	

Проверяющие оценивают: действия командиров и линейных; соблюдение установленных дистанций

и интервалов между подразделениями и военнослужащими;

дисциплину строя и равнение в шеренгах;

четкость строевого шага, подтянутость и осанку военнослужащих;

положение оружия и головных уборов у военнослужащих.

Перед проведением разбора командир батальона заслушивает офицеров по результатам проверки. Затем проводит разбор строевого смотра с личным составом роты

Рота проходит торжественным маршем по взводу на дистанции одного линейного (двух линейных); взводы - в

колонне по три, имея оружие в положении «на ремень» или в другом положении по указанию начальника, проводящего смотр. Автоматы в положении «на грудь» поддерживаются левой рукой за цевье и ствольную накладку. Правофланговые во взводах следуют вдоль линии, обозначенной линейными, в одном шаге от них.

Командир роты, его заместители, командиры взводов и старший техник роты, не доходя до начальника на дистанцию одного линейного, прикладывают руку к головному убору и одновременно поворачивают голову в сторону командира батальона. Пройдя четыре шага мимо начальника, командир роты выходит в сторону, становится правее заместителей командира батальона и остается там, пока не пройдет вся рота. Когда командир взвода приложит руку к головному убору, личный состав этого взвода одновременно поворачивают голову в сторону командира батальона. По прохождении взводом начальника (на дистанцию одного линейного) командир взвода опускает руку и все ставят голову прямо. Когда рота минует командира батальона, линейные по сигналу старшего берут оружие в положение «на ремень», поворачиваются направо, бегом в колонне по одному нагоняют роту и становятся в строй своего

	подразделения
7. Прохождение с песней	
Офицеры оценивают новизну, актуальность, мелодичность, разнообразие строевых песен и слаженность их исполнения, а также четкость шага и строевую подтянутость личного состава	По команде командира роты взводы поочередно проходят с песней. По окончании проверки взводов командир роты выстраивает ее в походную колонну и подает команду на движение роты с песней. Затем рота возвращается на исходное положение для прохождения торжественным маршем
8. Разбор строевого смотра	
Перед проведением разбора командир заслушивает офицеров по результатам проверки. Затем проводит разбор строевого смотра с личным составом роты	Командир роты подводит личный состав роты к месту построения в походном строю, перестраивает ее в линию взводных колонн и докладывает командиру батальона

Таблица 2

Строевой смотр батальона

Вопросы проверки и действия командира полка	Действия командира батальона и личного состава
1. Построение батальона для смотра	
<p>Офицеры, назначенные команди-ром полка для проверки подразделе-ний, выходят к месту проведения строевого смотра и наблюдают за выходом батальона на строевой плац, оценивают организованность, дисци-плину строя, правильность подачи команд командирами и выполнения их личным составом</p>	<p>Батальон выходит к месту построения в походном строю и строится в разверну-тый строй в линию взводных колонн или в двухшереножный строй; командир ба-тальона становится перед серединой ба-тальона в 10 шагах; барабанщики всего батальона - на правом фланге в одной шеренге в двух шагах правее командира головной роты; заместители командира батальона и начальник штаба - в двух шагах правее барабанщиков. Если при батальоне будет оркестр, то барабанщики на фланг не вызываются, а оркестр ста-новится в двух шагах правее командира правофланговой роты</p>
2. Встреча командира полка и выполнение воинского приветствия	

<p>Командир полка в назначенное время выходит к месту проведения строевого смотра и после подачи команды командиром батальона для воинского приветствия прикладывает руку к головному убору. Приняв доклад, он обходит фронт строя с правого фланга к левому, выходит на середину строя, здоровается с личным составом, разрешает подать команду «Вольно», опускает руку, принимает строевую записку и дает необходимые указания командиру батальона о продолжении смотра.</p> <p>Командир полка, проходя вдоль фронта строя, обращает внимание на дисциплину строя, поворот головы военнослужащими при выполнении воинского приветствия, соблюдение интервалов и дистанций. Офицеры, назначенные для проверки подразделений, находятся правее трибуны и наблюдают за действиями подразделений и четкостью ответа личным составом на приветствие начальника</p>	<p>Когда командир полка приблизится на 40-50 шагов, командир батальона подает команду для встречи, прикладывает руку к головному убору, подходит строевым шагом к начальнику, за два-три шага перед ним останавливается и докладывает. По окончании доклада командир батальона делает шаг с левой (правой) ноги в сторону с одновременным поворотом направо (налево) и, пропустив командира полка вперед, следует за ним в одном-двух шагах сзади и с внешней стороны строя, не опуская руку.</p> <p>При встрече начальника оркестр (барабанщики) исполнением марша сопровождают его, игра (бой барабанщиков) прекращается на время остановки командира батальона перед начальником для доклада и заканчивается после обхода фронта строя.</p> <p>После обхода фронта строя с разрешения командира полка командир батальона подает команду «Вольно», опускает руку, вручает ему строевую записку и приступает к выполнению отданных приказаний.</p> <p>По команде «Вольно» командиры рот выходят из строя и становятся перед серединой своих рот в пяти шагах</p>
<p>1. Проверка внешнего вида и усвоения военнослужащими положений Строевого устава</p>	

Командир полка лично проверяет офицеров батальона и участвует в осмотре внешнего вида личного состава всех рот, а заместители командира полка, начальники родов войск и служб - подразделения со-гласно указаниям командира полка.

При этом внимание обращается на следующее:

подгонку обмундирования, обуви, их исправность и аккуратность заправки;

правильность нашивки погон, петлиц и нарукавных знаков;

выполнение правил ношения орде-нов и медалей (лент орденов и медалей на планках);

размещение звезд, эмблем и нашивок на погонах;

правильность ношения отдельных предметов военной формы одежды ус-тановленного образца;

стрижку волос, наличие у сержантов и солдатам короткой аккурат-ной при-чески;

состояние снаряжения и оружия.

Одновременно проверяется наличие личного состава и усвоение военнотру-жскими положений Строевого устава, знание своих начальников и подчинен-ных, наличие личных знаков у офицеров и соответствие записей в удостоверени-ях личности (военных билетах) воин-скому званию, должности и закреплен-ному за военнотру-жащим личному ору-жию. При этом внимание обращается на следующее:

Командир батальона подает команду на выход офицеров, прапорщиков и сержантов из строя для проверки внешнего вида. Офицеры, прапорщики, сержанты под удары малого барабана начинают движение строевым шагом, смыкаются перед серединой батальона на указанных дистанциях и останавливаются лицом в сторону фронта.

При проверке внешнего вида ко-мандир батальона сопровождает ко-мандира полка, а его заместители расходятся по рогам и учитывают все замечания проверяющих.

По приказанию проверяющих во-еннослужащие предъявляют соответ-ствующие документы и личные знаки, а также четко отвечают на поставлен-ные вопросы. Каждый военнотру-жащий при обращении к нему отчетливо называет свою должность, воинское звание и фамилию.

По окончании осмотра внешнего вида офицеров, прапорщиков и сержантов командир батальона подает команду на их возвращение в строй под удары малого барабана

<p>подгонку обмундирования, обуви, их исправность и аккуратность заправки;</p>	
<p>4. Проверка одиночной строевой подготовки</p>	
<p>Офицеры, назначенные командиром полка, одновременно проверяют по одному взводу от всех рот: выполнение военными строевых приемов и действий без оружия и с оружием.</p> <p>Командир полка контролирует по-очередно ход проверки в подразделениях</p>	<p>Командир батальона приказывает командирам подразделений представить взводы для проверки одиночной подготовки, остальным заниматься теми же вопросами и в той же последовательности, что и при проверке, под руководством командиров взводов</p>
<p>5. Проверка строевой слаженности подразделений</p>	

<p>Назначенные офицеры проверяют слаженность подразделений выборочным порядком, например:</p> <p>1. В отделениях вторых взводов всех рот:</p> <p> выполнение строевых приемов с оружием (первые отделения);</p> <p> перестроения отделения в развернутом строю (вторые отделения);</p> <p> перестроения отделения в походном строю (третьи отделения).</p> <p>2. В третьих взводах всех рот:</p> <p> перестроения взвода из развернутого строя в походный и обратно;</p> <p> выполнение воинского приветствия в движении.</p> <p>3. Во всех ротах:</p> <p> перестроения роты из развернутого строя в походный и обратно;</p> <p> выполнение воинского приветствия в движении.</p> <p>Командир полка в период проверки слаженности отделений и взводов проверяет действия их командиров выборочным порядком, переходя от одного подразделения к другому, а строевую слаженность в составе батальона проверяет лично</p>	<p>Командир батальона по указанию командира полка приказывает представить взводы для проверки слаженности, а остальным заниматься теми же вопросами, что и проверяемые, под руководством командиров взводов.</p> <p>При выходе проверяемых взводов (отделений), а также при действиях личного состава рот используется бой барабанов</p>
<p>6. Прохождение с песней</p>	

<p>Командир полка и его заместители, находясь на трибуне, оценивают новизну, актуальность, мелодичность, разнообразие песен и слаженность их исполнения, а также четкость шага и строевую подтянутость личного состава</p>	<p>По команде командира батальона подразделения проходят мимо трибуны с песней поротно. Когда головная рота пройдет мимо трибуны, следующая начинает движение. В таком порядке проходят все подразделения батальона.</p> <p>После прохождения с песней каждое подразделение становится на место первоначального построения</p>
<p>7. Прохождение батальона торжественным маршем</p>	

Командир полка и его заместители, находясь на трибуне, оценивают действия командиров и линейных, соблюдение установленных дистанций и интервалов между подразделениями и военнослужащими, дисциплину строя и равенство в шеренгах, четкость строевого шага, подтянутость и осанку военнослужащих, игру оркестра (действия барабанщиков), положение оружия и головных уборов у военнослужащих при прохождении

Батальон проходит торжественным маршем поротно, роты - в колонне по три (по четыре).

Ротные барабанщики под командой старшего до начала движения батальона выходят вперед и становятся фронтом к линии прохождения против трибуны несколько ближе к исходному положению батальона.

Перед началом прохождения торжественным маршем командир батальона, построив батальон, имея линейных на правом фланге в колонне по одному, становится в 15 шагах перед головной ротой и подает команды на прохождение.

Линейные по команде «К торжественному маршу» выбегают из строя колонной по одному и выстраиваются на интервалах 15-20 шагов один от другого. По команде командира батальона «Шагом - марш»

линейные, вооруженные автоматами, берут их в положение «на грудь».

Когда последнее подразделение минует начальника, барабанщики (оркестр), не прекращая боя (игры), по команде (сигналу) старшего барабанщика (военного дирижера) начинают движение прямо, а с выходом на линию прохождения торжественным маршем вслед за старшим барабанщиком (дирижером) поворачиваются налево (заходят плечом) и строевым шагом проходят мимо начальника; пройдя начальника на одного-двух линейных, бой (игру) прекращают.

Линейные после прохождения барабанщиков (оркестра) по сигналу старшего берут оружие в положение «на ремень», поворачиваются

	<p>направо, бегом колонной по одному нагоняют свое подразделение и становятся в строй</p>
<p>8. Разбор строевого смотра</p>	
<p>Перед проведением разбора командир полка заслушивает своих заместителей, начальников родов войск и служб и других назначенных офицеров по результатам проверки.</p> <p>Затем командир полка на основании личных наблюдений и докладов проводит разбор строевого смотра с офицерами батальона.</p> <p>После разбора с офицерами батальона заместители командира полка и офицеры подводят итог с личным составом подразделений. Разбор строевого смотра может проводиться со всем личным составом батальона</p>	<p>Командир батальона выстраивает офицеров и докладывает командиру полка. Затем приказывает представить роты проверяющим для подведения итогов с личным составом</p>

Таблица 3

Строевые смотры на машинах

Вопросы проверки и действия командира батальона	Действия командира роты и личного состава
1. Построение роты с машинами	
<p>Заместители командира батальона контролируют порядок выхода и построения роты для строевого смотра</p>	<p>Рота для строевого смотра строится в развернутый строй с личным составом впереди машины: машины - в линию, личный состав - в двухшереножный строй</p>
2. Встреча командира батальона и выполнение воинского приветствия	
<p>Командир батальона в назначенное время выходит к месту проведения строевого смотра и после подачи команды командиром роты для выполнения воинского приветствия прикладывает руку к головному убору.</p> <p>Приняв доклад, он обходит фронт строя с правого фланга к левому, выходит на середину строя, здоровается с личным составом, разрешает подать команду «Вольно», опускает руку, принимает строевую записку и дает необходимые указания командиру роты о продолжении смотра.</p> <p>Командир батальона, проходя вдоль фронта строя, обращает внимание на дисциплину строя, поворот головы военнослужащими при воинском приветствии, положение рук у головных уборов заместителей командира роты, командиров взводов и старшего техника роты, соблюдение интервалов и равнения, правильность построения машин</p>	<p>Когда командир батальона приблизится на 40-50 шагов, командир роты, находясь перед серединой строя (в семи шагах), подаст команду для встречи, прикладывает руку к головному убору, подходит строевым шагом к начальнику, за два-три шага до него останавливается и докладывает. По окончании доклада командир роты делает левой (правой) ноги шаг в сторону с одновременным поворотом направо (влево) и, пропустив командира батальона вперед, следует за ним в одном - двух шагах сзади и с внешней стороны строя, не опуская руку.</p> <p>При встрече начальника барабанщик начинает бить «Встречный марш», бой барабанщика прекращается на время остановки командира роты перед начальником для доклада и закапчивается после обхода фронта строя, когда командир батальона остановится перед серединой строя. После обхода фронта строя командир роты с разрешения начальника подает команду «Вольно», опускает руку, вручает</p>

	<p>команди-ру батальона строевую записку, а после получения указаний приступает к их вы-полнению</p>
<p>3. Проверка внешнего вида военнослужащих, наличия и состояния вооружения, боевой и другой техники, подготовленности личного состава к действиям на машинах</p>	
<p>Командир батальона лично про-веряет офицеров и сержантов и участвует в осмотре внешнего вида личного состава роты, а его замес-тители - солдат.</p> <p>Одновременно проверяется: наличие и состояние снаряже-ния, вооружения, техники, средств связи и т. д;</p> <p>укладка имущества в машины; знание обязанностей и сигналов управления старшими машин и «бортовыми»</p>	<p>Командир роты подает команду па вы-ход офицеров, прапорщиков и сержантов из строя для проверки внешнего вида.</p> <p>Офицеры, прапорщики и сержанты вы-ходят из строя на указанное количество шагов, затем смыкаются перед серединой строя на установленных дистанциях и останавливаются лицом в сторону фронта.</p> <p>При проверке командир роты сопрово-ждает начальника, а его заместители - других проверяющих. По приказанию проверяющих военнослужащие представ-ляют для осмотра снаряжение, вооруже-ние, технику. По окончании смотра командир роты подает команду на возвращение в строй офицеров, прапорщиков и сержантов</p>

4. Проверка строевой подготовки может проводиться [аналогично](#) указанному для строевого смотра в пешем порядке. Вначале проверяется одиночная строевая выучка военнослужащих, затем строевая слаженность подразделений

5. Посадка, размещение и высадка личного состава

Командир батальона и его заместители проверяют правильность построения личного состава у машин, посадку па машины, размещение и высадку личного состава

Командир роты и командиры взводов по указанию проверяющих офицеров по-лают команды на построение, посадку и высадку личного состава

6. Строи роты на машинах

Командир батальона и его заместители проверяют действия роты на машинах в развернутых и походных строях

Командир роты и командиры взводов осуществляют построения на машинах в развернутом и походном строях

7. Прохождение торжественным маршем на машинах

Командир батальона и его заместители оценивают:
действия командира роты, командиров взводов и машин;
соблюдение установленной скорости движения и дистанций между машинами;
действия расчетов и личного состава, движущихся на открытых машинах или при открытых люках (стеклах кабин)

После команды командира роты «В колонну - МАРШ» рота проходит торжественным маршем в походном строю - в колонну.

Командир роты, командиры взводов и машин при движении находятся стоя в командирском люкс (в правом переднем углу десантного отделения, кузова).

За два-три линейных до командира батальона они прикладывают руку к головному убору и одновременно поворачивают голову в сторону начальника. Остальные военнослужащие остаются в положении «смирно» и голову не поворачивают.

Если же они размещены на машине лицом в направлении движения машины, то все одновременно поворачивают голову в сторону начальника. При этом авто маты в положении «на грудь» поддерживаются левой

	<p>рукой за цевье и ствольную накладку.</p> <p>После прохождения командира батальона на расстояние одного линейного командира опускают руку и ставят голову прямо, а остальные военнослужащие принимают положение «вольно»</p>
--	--

8. Разбор строевого смотра

<p>Перед проведением разбора командир батальона заслушивает доклады своих заместителей по результатам проверки. Затем проводит разбор с личным составом роты</p>	<p>Командир роты для разбора выстраивает роту в развернутый строй с личным составом впереди машин</p>
--	---

Таблица 4

Строевой смотр батальона

Вопросы проверки и действия командира полка	Действия командира батальона и личного состава
1. Построение батальона с машинами	
<p>Офицеры, назначенные командиром полка для проверки подразделений, контролируют порядок выхода и построения батальона для строевого смотра</p>	<p>Батальон для строевого смотра строится в развернутый строй с личным составом впереди машин: машины и личный состав - в линию взводных или ротных колонн</p>
2. Встреча командира полка и выполнение воинского приветствия	
<p>Командир полка в назначенное время выходит к месту проведения строевого смотра и после подачи команды командиром батальона для воинского приветствия прикладывает руку к головному убору.</p> <p>Приняв доклад, он обходит фронт строя с правого фланга к левому, выходит на середину строя, здоровается с личным составом, разрешает подать команду</p>	<p>Когда командир полка приблизится на 40-50 шагов, командир батальона подает команду для встречи, прикладывает руку к головному убору, подходит строевым шагом к начальнику, за два-три шага до него останавливается и докладывает.</p> <p>По окончании доклада командир батальона делает с левой (правой) ноги шаг в сторону с одновременным поворотом направо</p>

<p>«Вольно», опускает руку, принимает строевую записку и дает необходимые указания командиру батальона о продолжении смотра. Командир полка, проходя вдоль фронта строя, обращает внимание на дисциплину строя, поворот головы военнослужащими при выполнении воинского приветствия, соблюдение интервалов и дистанций, правильность построения машин.</p> <p>Офицеры, назначенные для проверки, находятся напротив строя батальона и наблюдают за действиями личного состава</p>	<p>(налево) и, пропустив командира полка вперед, следует за ним в одном* двух шагах с внешней стороны строя, не опуская руку. При встрече начальника оркестр (барабанщики) исполнением марша сопровождает его, игра (бой барабанов) прекращается на время остановки командира батальона перед начальником для доклада и заканчивается после обхода фронта строя, когда командир полка останавливается перед серединой строя. После обхода строя командир батальона с разрешения начальника подает команду «Вольно», опускает руку, вручает командиру полка строевую записку и приступает к выполнению данных ему приказаний. По команде «Вольно» командиры рот выходят из строя и становятся перед серединой своих рот в пяти шагах</p>
<p align="center">3. Проверка внешнего вида военнослужащих, наличия и состояния вооружения и военной техники, подготовленности личного состава к действиям на машинах</p>	
<p>Командир полка лично проверяет офицеров батальона и участвует в осмотре внешнего вида личного состава всех рот, а проверяющие офицеры - подразделения согласно указаниям командира полка.</p> <p>Одновременно заместители командира полка, начальники роллов войск и служб проверяют:</p> <p>Наличие и состояние снаряжения, вооружения, техники, средств связи и т.д</p>	<p>Командир батальона подает команду на выход офицеров, прапорщиков и сержантов из строя для проверки внешнего вида.</p> <p>Офицеры, прапорщики и сержанты выходят из строя на указанное количество шагов, затем смыкаются перед серединой строя на установленных дистанциях и останавливаются лицом в сторону фронта.</p> <p>При проверке командир батальона</p>
<p>укладку имущества в машины; знание обязанностей и сигналов управления старшими машин и «бортовыми»</p>	<p>сопровождает командира полка, а его заместители - других проверяющих.</p> <p>По приказанию проверяющих военно-служащие представляют для</p>

	<p>осмотра снаряжение, технику, вооружение.</p> <p>По окончании осмотра командир батальона подаст команду на возвращение в строй офицеров, прапорщиков и сержантов</p>
<h4>4. Проверка строевой подготовки</h4>	
<p>Проверка может проводиться аналогично приведенной для строевого смотра в пешем порядке. Вначале проверяется одиночная строевая выучка военнослужащих, затем строевая слаженность подразделений</p>	
<h4>5. Посадка, размещение и высадка личного состава</h4>	
<p>Командир полка и его заместители проверяют правильность построения личного состава у машин, посадку на машины, размещение и высадку личного состава</p>	<p>Командиры подразделений по указанию проверяющих офицеров подают команды (сигналы) на построение, посадку и высадку личного состава</p>
<h4>6. Строй батальона на машинах</h4>	
<p>Командир полка и его заместители проверяют действия батальона на машинах в развернутых и походных строях</p>	<p>Командир батальона и командиры подразделений проводят построения и перестроения на машинах в развернутых и походных строях</p>
<h4>7. Прохождение торжественным маршем па машинах</h4>	
<p>Командир полка и его заместители оценивают: действия командиров подразделений; соблюдение установленной скорости движения и дистанций между машинами; действия личного состава, находящегося па открытых машинах или в открытых люках</p>	<p>Движение торжественным маршем начинается по команде (сигналу) командира батальона «В колонну - МАРШ».</p> <p>Командир батальона, командиры рот и взводов при движении находятся стоя в командирском люке (в правом переднем углу десантного отделения, кузова). За два-три линейных до командира полка они прикладывают руку к головному убору и одновременно поворачивают голову в сторону начальника. Остальные военно-служащие остаются в положении «смирно» и голову не поворачивают. Если же они</p>

	<p>размещены на машине лицом в направлении движения машины, то все одновременно поворачивают голову в сторону начальника. При этом автоматы в положении «на грудь» поддерживаются левой рукой за цевье и ствольную накладку. После прохождения командира полка на расстояние одного линейного командира опускают руку и ставят голову прямо, а остальные военнослужащие принимают положение «вольно»</p>
<p>8. Разбор строевого смотра</p>	
<p>Перед разбором командир полка заслушивает доклады своих заместителей по результатам проверки, затем проводит разбор с личным составом батальона</p>	<p>Командир батальона для разбора выстраивает батальон в развернутый строй с личным составом впереди машин</p>

Таблица 5

Строевой смотр полка

Вопросы проверки и действия начальника, проводящего смотр

Действия командира полка и личного состава

1. Построение полка при Боевом знамени на машинах

Офицеры, назначенные для проверки, контролируют порядок построения полка при Государственной флаге РФ и Боевом знамени на машинах

Полк строится в развернутый строй с личным составом впереди машин: машины и личный состав - в линию ротных или взводных колонн в соответствии с требованиями Строевого устава

2. Встреча начальника, проводящего смотр, и выполнение воинского приветствия

Начальник, проводящий смотр, в назначенное время выходит к месту его проведения и после подачи команды командиром полка на выполнение воинского приветствия прикладывает руку к головному убору. Приняв доклад, он обходит фронт строя с правого фланга к левому, выходит на середину строя, здоровается с личным составом, разрешает подать команду «Вольно», опускает руку, принимает строевую записку и дает необходимые указания командиру полка о продолжении смотра.

Проходя вдоль фронта строя, он обращает внимание на дисциплину строя, поворот головы военнослужащими при выполнении воинского приветствия, положение рук у головного убора, соблюдение равенства, интервалов и дистанций, правильность построения машин.

Офицеры, назначенные для проверки, находятся перед строем полка и наблюдают за действиями личного состава

Когда начальник приблизится на 40-50 шагов, командир полка, находясь перед серединой строя в 20-30 шагах, подает команду для встречи, прикладывает руку к головному убору, подходит строевым шагом к начальнику, останавливается перед ним в двух-трех шагах и докладывает. При этом в докладе называется полное наименование полка с перечислением присвоенных ему почетных наименований и орденов.

По окончании доклада командир полка делает шаг с левой (правой) ноги в сторону с одновременным поворотом направо (налево) и, пропустив начальника вперед, следует за ним в одном-двух шагах с внешней стороны строя, не опуская руку.

При встрече начальника оркестр исполнением марша сопровождает его, игра прекращается во время остановки командира полка перед начальником для доклада и заканчивается после обхода фронта строя, когда начальник остановится перед серединой строя.

С разрешения начальника,

	<p>проводящего смотр, командир полка подает команду «Вольно», опускает руку, вручает начальнику строевую записку и приступает к выполнению данных ему приказаний. По команде «Вольно» командиры батальонов выходят из строя и становятся в десяти шагах перед серединой своих батальонов, а командиры отдельных рот (батарея) - в пяти шагах перед серединами своих рот</p>
<p>3. Проверка внешнего вида военнослужащих, наличия и состояния вооружения и военной техники, подготовленности личного состава к действиям на машинах</p>	
<p>Начальник, проводящий смотр, лично проверяет офицеров и участвует в осмотре внешнего вида личного состава подразделений, а проверяющие офицеры - прапорщиков, сержантов и солдат.</p> <p>Одновременно проверяется: наличие и состояние снаряжения, вооружения, техники, средств связи и т. д.;</p> <p>укладка имущества в машины; знание обязанностей и сигналов управления старшими машин и «бортовыми»</p>	<p>Командир полка подает команду на выход офицеров, прапорщиков и сержантов из строя для осмотра внешнего вида.</p> <p>Офицеры, прапорщики и сержанты выходят из строя на указанное количество шагов, затем смыкаются перед серединой строя на установленных дистанциях и останавливаются лицом в сторону фронта.</p> <p>При проверке командир полка сопровождает старшего начальника, а его заместители - других проверяющих.</p> <p>По приказанию проверяющих военнослужащие представляют для осмотра снаряжение, вооружение, технику</p> <p>По окончании осмотра командир подает команду на</p>

	возвращение в строй офицеров, прапорщиков и сержантов
4. Проверка строевой подготовки Проверка может проводиться аналогично указанной для строевого смотра в пешем порядке. Вначале проверяется одиночная строевая выучка военнослужащих, затем строевая слаженность подразделений	
5. Посадка, размещение и высадка личного состав	
Начальник, проводящий смотр, и офицеры проверяют! правильность построения у машин, посадку на машины, размещение и высадку личного состава	Командир полка и командиры подразделений по указанию проверяющих офицеров подают команды (сигналы) на построение, посадку и высадку личного состава
6. Строй полка на машинах	
Старший начальник и его офицеры проверяют действия подразделений на машинах в развернутых и походных строях	Командир полка и командиры подразделений проводят построения и перестроения на машинах в развернутых и походных строях
7. Прохождение торжественным маршем на машинах	

Старший начальник и его офицеры оценивают:

действия командира полка и командиров подразделений, соблюдение установленной скорости движения и дистанции между машинами;

действия личного состава, находящегося на открытых машинах или в открытых люках

Движение торжественным маршем начинается, но команде (сигналу) командира полка «В колонну - МАРШ». Командир полка, командиры батальонов и рот при движении находятся в командирском люке (в правом переднем углу десантного отделения, кузова).

За два-три линейных до начальника, проводящего смотр, они прикладывают руку к головному убору и одновременно поворачивают голову в сторону начальника.

Остальные военнослужащие остаются в положении «смирно» и голову не поворачивают. Если же они размещены на машине лицом в направлении движения машины, то все одновременно поворачивают голову в сторону начальника. При этом автоматы в положении «на грудь» поддерживаются левой рукой за цевье и ствольную накладку

После прохождения начальника, проводящего смотр, на расстоянии одного линейного командир полка и командиры подразделений опускают руку и ставят голову прямо, а остальные военнослужащие принимают положение «вольно».

Боевое знамя полка устанавливается в развернутом виде в верхнем люке (десантном отделении, кузове) машины командира полка. [Знаменщик](#) и [ассистенты](#) во время прохождения остаются в положении «смирно» и голову в сторону начальника не поворачивают.

Ассистенты, вооруженные

автоматами, должны иметь их в положении «на грудь» и поддерживать левой рукой за цевье и ствольную накладку

8. Разбор строевого смотра

Перед разбором начальник, проводящий смотр, заслушивает доклады офицеров по результатам проверки. Затем проводит разбор строевого смотра

Командир полка для разбора выстраивает полк в развернутый строй с личным составом впереди машин

7.4. Строевые смотры офицеров

Забота каждого офицера о своем безупречном внешнем виде, строгое соблюдение правил ношения военной формы одежды и личная строевая выучка - это прежде всего признак высокой военной культуры.



Министр обороны РФ требует от всех командиров и начальников усилить контроль за внешним видом и выправкой военнослужащих, повысить требовательность в этом отношении и к офицерам, с тем чтобы они являлись примером подтянутости и

аккуратности для солдат, сержантов и старшин.

Для успешного решения данных задач командирам всех степеней необходимо периодически проверять как внешний вид подчиненных офицеров

различной военной форме одежды (для строя и вне строя), так и одиночную строевую подготовку.

Проверка офицерского состава осуществляется, как правило, на плановых и внезапных строевых смотрах, проводимых совместно со всем личным составом или только с офицерами. Умело проведенный строевой смотр не только позволяет оценить личную подготовку офицеров, но и способствует улучшению их внешнего вида и повышению строевой выучки. Кроме того, осмотр внешнего вида офицеров проводится перед началом занятий, руко-водителями которых являются старшие начальники, и в ходе всей повсе-дневной службы.

На строевом смотре офицеров обычно проверяется знание основных положений Строевого устава, внешний вид, знание и соблюдение правил ношения военной формы одежды, степень одиночной строевой подготовки. Продолжительность смотра зависит от количества офицеров и поставлен-ных целей. Для офицеров полка продолжительность смотра не превышает двух часов.

Строевой смотр офицеров проводится на строевом плацу или на строевой площадке, а при необходимости в помещении. В последнем случае при не-возможности оценить в этих условиях одиночную строевую подготовку офи-церов проверяется их внешний вид, знание и соблюдение ими правил ноше-ния военной формы одежды, а также степень усвоения основных положений Строевого устава.

Каждый строевой смотр заканчивается подведением итогов с объявлени-ем индивидуальных оценок.

Старший начальник четко определяет порядок проведения строевого смотра и при наличии большого количества проверяемых накануне прово-дит инструктаж офицеров, привлекаемых для оказания помощи руководи-телю. Командир полка, например, для проведения строевого смотра офице-ров привлекает своих заместителей и начальников родов войск и служб.

Старший начальник на инструктаже доводит до подчиненных план про-ведения строевого смотра, распределяет их для осмотра внешнего вида, проверки выполнения правил ношения военной формы одежды, проверки усвоения основных положений Строевого устава и оценки одиночной строевой подготовки, указывает форму одежды, место, время и порядок построения офицеров и проверяющих. Затем он показывает на одном-двух офицерах военную форму одежды, установленную на этом строевом смот-ре, осматривает внешний вид проверяющих, проверяет знание основных положений Строевого устава и предоставляет время для самостоятельной подготовки к проведению строевого смотра.

Строевой смотр офицеров полка обычно проводится в следующем

по-рядке. В назначенное время заместитель командира полка выстраивает офицерский состав в развернутый двухшереножный строй: на правом фланге - офицеры управления и штаба полка, левее их - командиры подразделений и их заместители в порядке установленной нумерации. Командир полка, проводящий смотр, выходит к месту построения в установленное время и направляется к середине строя. Проверяющие офицеры находятся напротив середины строя в одной шеренге и контролируют правильность выполнения поданных команд. С приближением командира на 40-50 шагов заместитель командира полка принимает строевую стойку, подает команду для выполнения воинского приветствия, прикладывает руку к головному убору, подходит строевым шагом к командиру, останавливается перед ним в двух-трех шагах и докладывает. По окончании доклада заместитель делает шаг с левой (правой) ноги в сторону с одновременным поворотом направо (налево) и, пропустив командира вперед, следует за ним в одном-двух шагах с внешней стороны строя, не опуская руку. Командир, приняв доклад, в сопровождении своего заместителя обходит строй офицеров, обращая внимание на дисциплину строя и соблюдение интервалов. Закончив обход, он выходит на середину строя и разрешает подать команду «Вольно», дает необходимые указания о продолжении смотра. После выполнения отданных приказаний совместно с проверяющими офицерами приступает к проверке.

При осмотре офицеры выполняют приказания проверяющих, предъявляют удостоверения личности и личные знаки, а также отвечают на поставленные вопросы. Каждый офицер при обращении к нему проверяющего отчетливо называет свою должность, воинское звание и фамилию.

При проверке внешнего вида особое внимание обращается на выполнение правил ношения орденов и медалей (лент орденов и медалей на планках) и нагрудных знаков, предметов военной формы одежды установленных образцов, размещение звезд на погонах и эмблем на петлицах.

Проверяющие не только осматривают и делают замечания по внешнему виду, но и приучают офицеров к точному соблюдению всех правил ношения предметов военной формы одежды. Поскольку наиболее часто встречаются нарушения при ношении офицерами головных уборов, верхней одежды, снаряжения, обуви и т. д., остановимся на этих правилах более подробно.

Пилотка и берет надеваются с небольшим наклоном в правую сторону, а шапка-ушанка и фуражка (шерстяная и хлопчатобумажная) - прямо, при этом козырек фуражки находится на уровне бровей, а нижний край пилотки, берета, шапки-ушанки - на ширине одного-двух пальцев, горизонтально приложенных над бровями.

Все предметы верхней одежды для ношения предварительно вычищаются и отутюживаются, а на брюках заглаживается продольная складка. Верхние рубашки носятся чистыми, тщательно выглаженными, с правильно подогнанными погонами. Не допускается ношение выцветших и неотутюженных рубашек. Галстук установленного образца прикрепляется к

верхней рубашке специальной заколкой между третьей и четвертой пуговицами сверху.

Обувь носится установленного образца, вычищенной и в исправном состоянии; ботинки и полуботинки аккуратно зашнуровываются, а длинные концы шнурков обрезаются. При черной обуви надеваются носки черного цвета.

Снаряжение носится так, чтобы поясной ремень у офицеров на повседневном кителе накрывал третью сверху пуговицу, а на полевом обмундировании находился между четвертой и пятой пуговицами сверху. Поясной ремень снаряжения на пальто опирается на нижний ряд пуговиц, а сзади закладывается за хлястик. При этом пряжка поясного ремня должна находиться посередине.

Ношение орденов и медалей или лент орденов и медалей и военных нагрудных знаков на военной форме одежды является обязательным. При парадной форме одежды на мундире носятся ордена, медали и нагрудные знаки; при повседневной и полевой формах одежды - планки с лентами орденов и медалей и нагрудные знаки.

Одновременно с осмотром внешнего вида проверяется знание офицерами основных положений Строевого устава, наличие личных знаков и сверяется соответствие записей в удостоверении личности воинскому званию, должности и закрепленному за офицером личному оружию.

После этого командир, проводящий смотр, дает указание своему заместителю о проверке офицеров по одиночной строевой подготовке. Каждый офицер выполняет по приказанию проверяющего не менее десяти строевых приемов (шесть без оружия и четыре с оружием) из общего количества приемов, изложенных в Строевом уставе.

Офицеры кафедр, факультетов, служб, отделов (отделений), управлений, штабов от соединения (бригады) и выше выполняют не менее семи строевых приемов без оружия.

Командир полка поочередно контролирует ход проверки во всех группах.

По окончании проверки он заслушивает доклады проверяющих и, обобщив их, проводит разбор строевого смотра офицеров. В ходе разбора рекомендуется вывести из строя для показа одного-двух офицеров с безупречным внешним видом и отличной строевой выучкой, назначить срок для устранения выявленных недостатков у офицеров во внешнем виде и одиночной строевой подготовке и для повторной проверки их старшими начальниками.

По окончании общего разбора проверяющие проводят частные разборы с объявлением индивидуальных оценок.

7.5. Совершенствование строевой выучки в ходе боевой подготовки и в повседневной деятельности

Строевая выучка помогает военнослужащим быстрее приобрести практические навыки, которые необходимы на других занятиях и при несении службы в суточном наряде. По-этому ее роль не снижается, а из года в год повышается.

Потому постоянное совершенствование строевой выучки - одна из важнейших задач командиров. Опыт передовых воинских частей и подразделений показывает, что для тренировки в выполнении строевых приемов имеется достаточно времени. Все зависит от умелого использования офицерами, прапорщиками и сержантами всех возможностей, имеющихся в любом подразделении. Весь распорядок дня, все условия воинской службы построены таким образом, чтобы прививать военнослужащим необходимые строевые навыки. Нужна только постоянная высокая требовательность к подчиненным и к самому себе. Ведь не зря говорят в армейской среде: «Каков командир - таковы и подчиненные». Строевая подготовка более чем какая-либо другая дисциплина основывается на личном примере командира. Если непосредственный начальник всегда подтянут, аккуратен, по форме одет, если он постоянно следит за соблюдением уставных требований, борется за укрепление дисциплины строя, то и подчиненные будут следовать его примеру.

Строевой устав Вооруженных Сил РФ каждой своей строкой подчеркивает значение строя для слаженности и организованности подразделения. Первая статья определяет, что строй - установленное Уставом размещение военнослужащих, подразделений и частей для их совместных действий в пешем порядке и на машинах. В этом определении заложен глубокий смысл. Строй - это прежде всего постоянная готовность к выполнению поставленных командиром задач. Он дисциплинирует, объединяет, мобилизует воинов. В строю ощутимо чувствуешь свою принадлежность к воинскому коллективу, ответственность за свое место в рядах защитников Родины. Без строя нет воина, нет подразделения, нет воинской части. Сегодня какое бы событие из армейской жизни ни вспоминал начинающий службу солдат или ветеран, многое в памяти каждого неизменно связано со строгой красотой военного строя.

Нередко на улицах городов можно видеть подразделения воинов, проходящие с оркестром. Они демонстрируют строевую слаженность, отличную выправку, молодцеватость. У воинов приподнятое настроение. Каждый чувствует гордость за свою принадлежность к Вооруженным Силам Российской Федерации.

Прохождение по городу не только улучшает строевую подготовку подразделений и выправку военнослужащих, но и создает общее праздничное, радостное настроение. Однако чтобы прохождение в строю достигло такого результата, нужна тщательная подготовка всего личного состава подразделений и воинской части в целом.

Командир воинской части обычно проверяет готовность подразделений, форму одежды, исполнение песен. Образцовое проведение прохождения в строю по городу является элементом строевой подготовки, сплачивающим подразделения, повышающим морально-боевые качества воинов.

Показательные военно-спортивные выступления подразделений и оркестров гарнизонов тепло принимают присутствующие на улицах горожане. Строевая выправка, дисциплина строя, четкость выполнения команд, отработанный строевой шаг воинов - все это подчеркивает атмосферу праздника, рождает законную гордость за нашу армию и флот.

Строй является важным элементом воинских ритуалов. Отличная строевая подготовка, красивая, добротная форма одежды, высокая слаженность в действиях подразделений оставляют неизгладимое впечатление у всех, кто хотя бы раз наблюдал воинский ритуал.

Проведение всех воинских ритуалов требует отличной строевой подготовки каждого воина и высокой дисциплины, слаженности строя подразделений. Четкое выполнение команд, строевая выправка, отработанный строевой шаг, безупречность сложных перестроений придают особый блеск и красоту воинскому ритуалу. Но не только эстетическому воспитанию служит строевая подготовка.

В ныне действующих воинских уставах и наставлениях строевая подготовка определяется как важнейший элемент боевой выучки, ибо от умения четко и быстро действовать в строю в значительной мере зависит боеспособность подразделения.

Служба каждого военнослужащего начинается со строя. Без умения действовать в строю нет воина. Строй приучает к собранности, четкости действий, внимательности, которых требует от воина маневренный, напряженный, скоротечный современный бой. Чем собраннее, исполнительнее солдат или матрос в строю, тем быстрее он реагирует на изменения боевой обстановки, увереннее и точнее выполняет команды, действует по сигналам командира.

«Через строй, - писал видный военный теоретик М. И. Драгомиров, - нужно уже в мирное время приучать никуда не торопиться и никуда не опаздывать, а в военное поздно усваивать эту привычку». Военнослужащий, имеющий хорошую строевую выучку, всегда подтянут, по форме и опрятно одет, а это в значительной мере свидетельствует о его воинской культуре - умении перестраиваться из одного строя в другой, в совершенстве владеть оружием, безукоризненно выполнять команды.

Строевая выучка способствует достижению высокой слаженности подразделений, их мобильности и управляемости. В строю особенно ощущается могучее чувство локтя, войскового товарищества.

В строю все воины сцементированы одной идеей, одной волей, одной целью - служить Родине, народу.

Отработка строевых приемов, осуществляемая в процессе проведения воинских ритуалов, - действенное средство воспитания морально-боевых

качеств воинов, укрепления воинской организованности, дисциплины. Строевая выправка, дисциплина строя, четкость выполнения команд, отработка строевого шага способствуют воспитанию таких важных качеств, как подтянутость, исполнительность. Уже само прохождение в строю вырабатывает у воинов внимательность, мобилизует их на определенные действия.

Участвуя в воинских ритуалах, воины демонстрируют свою строевую выучку широким массам населения. Под их любовным и взыскательным взглядом строй для воинов не в тягость, а в радость, они тверже печатают шаг, испытывают глубокие патриотические чувства.

Ритм строевого шага, гармоничность движения воинских подразделений при торжественном прохождении, согласованность при выполнении команд, стройность и подтянутость каждого воина - все эти элементы красоты строя есть результат длительной, напряженной работы.

Образцом строевой выучки служит отдельная рота почетного караула Московского гарнизона. Не каждому воину приходится демонстрировать свое мастерство в строю перед тысячами зрителей. Поэтому особая выправка и выучка почетного караула, высокая слаженность его действий, торжественность его коллективной осанки, которыми любитесь весь народ, есть символ доблести Вооруженных Сил РФ.

В то же время качество занятий по боевой подготовке во многом зависит и от того, как командиры и их подчиненные выполняют свои обязанности перед построением и в строю, изложенные в Строевом уставе.

Сначала необходимо проверить наличие в строю подчиненных, вооружения и военной техники, боеприпасов, средств защиты и шанцевого инструмента. У военнослужащих в строю следует проверить заправку обмундирования, наличие и правильность пригонки снаряжения, а также аккуратность стрижки волос. Такая систематическая проверка способствует приобретению военнослужащими необходимых навыков, приучает их к точному выполнению уставных требований и приказов, вырабатывает умение правильно носить военную форму одежды.

В строю командиры должны постоянно поддерживать дисциплину и следить за точным выполнением подразделениями команд и сигналов и за выполнением военнослужащими своих обязанностей. При подаче команд в пешем строю на месте командиры должны принимать положение «смирно». Это указывает на высокую культуру командира и положительно действует на подчиненных.

При построении подразделений с военной техникой командиры обязаны произвести ее внешний осмотр, проверить наличие и исправность оборудования для перевозки личного состава, а также правильность крепления перевозимой (буксируемой) материальной части и укладки имущества, в движении соблюдать установленные правила, дистанцию и скорость. Командир должен понимать, что любое построение и передвижение подразделения в строю являются уроком по строевой подготовке,

следовательно, к нему необходимо предъявлять такие же требования, как и к строевым занятиям. Это способствует совершенствованию строевой выучки, развитию сознательной дисциплины у всех военнослужащих. Повседневное внимание к строю вы-рабатывает у личного состава потребность осуществлять все передвижения строем и становится естественной необходимостью жизни и деятельности подразделений.

В ходе выполнения распорядка дня подразделения совершают много пе-ремещений и построений. На это требуется значительное количество време-ни, которое в армейских условиях ценится дороже всего. Строй помогает экономить его и при этом дисциплинирует личный состав.

Однако некоторые командиры не видят всех нарушений дисциплины строя - одни по неопытности, другие просто закрывают глаза на недостатки, в том числе и на опоздание в строй, считая это мелочью. Между тем из та-ких вроде бы безобидных опозданий и складывается неисполнительность, нежелание все делать точно и в срок. Опоздание в строй - нарушение дис-циплины, с которым необходимо бороться всем командирам и начальникам.

На занятиях по тактической (тактико-специальной) подготовке команди-рам подразделений предоставляется возможность совершенствовать строе-вые навыки при действиях на машинах и в пешем строю, отрабатывать спо-собы передвижения на поле боя, изученные в процессе строевого обучения. Элементы строевого слаживания находят практическое применение на тактико-строевых (тактико-специальных) занятиях, проводимых по программе тактической (тактико-специальной) подготовки.

Каждый выход на полевые занятия рекомендуется использовать для выработки у личного состава навыков в быстром и четком выполнении команд и сигналов. Для управления строем и машиной нужно строго руководствоваться таблицей сигналов Строевого устава. При необходимости командиры подразделений для управления строем могут назначать дополнительные сигналы.

На занятиях по огневой подготовке многие действия военнослужащих также связаны с выполнением строевых приемов: различные приемы с ору-жием, перебежки, переползания, доклады о результатах стрельбы и т. д.

Многие элементы строевой подготовки применяются на занятиях по фи-зической подготовке. Это способствует формированию у военнослужащих правильной осанки, строевой выправки и подтянутости. Каждый военнотру-жащий одновременно с отработкой упражнений на спортивных снарядах со-вершенствует строевую стойку, строевой шаг, повороты на месте и в движе-нии и другие действия.

На утренней физической зарядке и на занятиях по физической подго-товке выполняются такие действия, как размыкание и смыкание, различные перестроения, движение строевым шагом, переход с шага на бег и др. На-грузка на организм в подготовительной части занятия должна все время возрастать, поэтому после выполнения нескольких строевых приемов

необходимо сразу же подавать команду для движения строевым шагом с последующим переходом на учащенный шаг, а затем бег. Командиры помимо выполнения положений Наставления по физической подготовке должны строго руководствоваться требованиями Строевого устава.

Большие возможности для совершенствования строевой выучки военно-служащих предоставляются командирам на занятиях по изучению общевойсковых уставов. Опыт передовых частей и подразделений показывает, что строевое обучение включает в себя комплекс всех учебных занятий, различных мероприятий и тренировок.

Перед выходом на любые занятия командиры подразделений должны осмотреть подчиненных: по форме ли они одеты, правильно ли пригнано снаряжение и не заряжено ли оружие. Следовательно, строевая подготовка, прививающая воинам такие необходимые качества, как согласованность действий, четкость, подтянутость, исполнительность и дисциплинированность, является составной частью многих предметов обучения. Ее надо совершенствовать не только на занятиях, но и в ходе повседневной жизни. Поэтому выполнение всего распорядка дня необходимо умело использовать для совершенствования строевой выучки военнослужащих и строевой слаженности подразделений.

Иногда встречается такое: командир на занятиях проявляет требовательность и принципиальность, но когда закончатся занятия, он уже не

замечает, как его подчиненные подходят к нему походным шагом, неправильно прикладывают руку к головному убору и допускают небрежность при выполнении других приемов. Все это порождает у солдат и курсантов мнение, что соблюдение уставных положений обязательно только на строевом плацу. Вред этого заключается еще и в том, что ошибка остается незамеченной и, превращаясь в привычку, тормозит весь процесс обучения и воспитания.

Значительное место в положительном решении таких вопросов, как укрепление дисциплины строя, повышение культуры поведения, соблюдение порядка и правил выполнения воинского приветствия, улучшение внешнего вида военнослужащих должно быть отведено ближайшим помощникам офицеров - сержантам. Ведь именно они составляют многочисленный отряд младших командиров, непосредственно и ежедневно занимающихся обучением и воспитанием своих подчиненных, находясь с ними в общем строю. И там, где старшие начальники проявляют постоянную заботу о становлении их как командиров-воспитателей, быстрее добиваются лучших результатов в наведении уставного порядка в подразделении и воинской части.

Строевая выучка военнослужащих должна найти широкое применение и при несении службы в суточном наряде. Это касается соблюдения правил ношения военной формы одежды, общей строевой подтянутости, четкости действий, подачи команд, подхода к начальнику и доклада. Например,

очередной дневальной по роте по прибытии в роту прямых начальников от командира роты и выше и дежурного по полку обязан подавать громко и четко команду «Смирно», по прибытии в роту других офицеров роты, а также старшины роты и военнослужащих не своей роты должен вызывать дежурного. Например: «Дежурный по роте, на выход», а дежурный по роте по прибытии в роту прямых начальников от командира роты и выше, дежурного по полку, а также инспектирующих (проверяющих) лиц обязан, кроме того, докладывать им и сопровождать их по расположению роты. При этом не надо забывать, что при отсутствии других военнослужащих команда «Смирно» не подается, а только докладывается. В том случае, когда прибывшего командира (начальника) встречает командир роты и докладывает ему, присутствующий при этом дежурный по роте не докладывает, а только представляется.

Для поднятия уровня строевой выучки немаловажную роль играют состязания на лучший взвод и роту, выступление подразделений с выполнением строевых приемов на спортивных праздниках. Большое значение в повседневной жизни воинской части и за ее пределами приобретает поведение военнослужащих. Одним из проявлений воинской вежливости является обязательное взаимное приветствие.

Устав внутренней службы обязывает всех военнослужащих при встрече (обгоне) приветствовать друг друга, строго соблюдая правила, установленные Строевым уставом. Этим подчеркивается, что в Вооруженных Силах отношения военнослужащих построены на взаимном уважении. Выполнение воинского приветствия не является формальностью, оно показывает, что военнослужащие находятся на самом ответственном посту - защищают нашу Родину и чувствуют постоянную потребность во взаимной связи друг с другом.

Помимо формирования строевых навыков все командиры должны вырабатывать у военнослужащих умение носить военную форму одежды. Она должна соответствовать правилам ее ношения и всегда быть опрятной.

Красивая форма одежды придает российскому воину стройность, дисциплинирует его, вызывает невольное уважение окружающих. Она подчеркивает внутреннюю и внешнюю собранность и дисциплину военнослужащих.

Многие военачальники наших Вооруженных Сил всегда уделяли особое внимание внешнему виду наших воинов, воспитывали их в духе уважения к своей военной форме. Это требование воплотилось и в наших уставах. Так, Устав внутренней службы Вооруженных Сил РФ обязывает военнослужащих «оказывать уважение командирам (начальникам) и старшим, содействовать им в поддержании порядка и дисциплины, строго соблюдать правила воинской вежливости поведения и выполнения воинского приветствия, всегда быть по форме, чисто и аккуратно одетым...».

Наша военная форма освящена подвигами, поэтому все должны относиться к ней с великим уважением и любовью. Постоянная забота о

своем внешнем виде - первый признак стремления военнослужащего к порядку, организованности, показатель высокой воинской культуры. В целях поддержания надлежащего внешнего вида военнослужащих необходимо в первую очередь поднять роль утренних осмотров, проводимых ежедневно в каждом подразделении.

Немаловажная роль в улучшении строевой выучки отводится военным оркестрам. Они призваны стать настоящими пропагандистами солдатской песни, красоты армейского строя. Вначале под руководством военного дирижера необходимо подготовить ротных запевал, а затем в составе подразделений разучивать строевые песни.

В повышении строевой выучки личного состава значительное место занимают прохождения подразделений и частей по городу с песней или с оркестром и проведение воинских ритуалов. В воинских ритуалах заложен большой патриотический смысл, и они обладают огромной воспитательной и мобилизующей силой. Все ритуалы должны проводиться с высокой торжественностью и приподнятостью.

Принятие военной присяги, вручение боевых знамен и орденов воинским частям, проведение праздников частей и соединений, парады войск, участие в демонстрациях и митингах, развод и смена караулов, строевые смотры, общие батальонные и полковые вечерние поверки, возложение венков на братские могилы воинов, павших в боях за свободу и независимость нашей Родины, и другие ритуалы - все это является важным средством воздействия на сознание военнослужащих и их строевую выучку.

В Приложениях 9-15 приведены схемы построения подразделений, принимающих участие в ритуалах.

Целеустремленная и конкретная работа командиров, штабов и методистов строевой подготовки по пропаганде положений Строевого устава и требований министра обороны РФ поможет значительно улучшить строевую выучку войск.

7.6. Проведение смотра-конкурса на звание «Лучшая рота»

За последние годы широкое распространение в войсках и военно-учебных заведениях получили такие мероприятия, как состязания по



строевой подготовке, смотры-конкурсы на лучшее исполнение строевой песни и показательные выступления лучших подразделений с выполнением элементов одиночной подготовки и строевой слаженности.

В целях поднятия уровня строевой выучки личного состава необходимо

практиковать проведение состязаний по строевой подготовке на лучший взвод и роту (батарею) во всех частях и соединениях (военно-учебных заведениях).

Состязания целесообразно проводить:

в конце зимнего периода обучения - на лучший взвод вначале в каждой роте (батарее) и между отдельными взводами, а затем на первенство части между взводами, занявшими первые места в предварительных состязаниях; в конце летнего периода обучения - на лучшую роту (батарею) вначале в каждом батальоне (дивизионе) и между отдельными ротами, а затем на первенство воинской части между ротами, занявшими первые места в предварительных состязаниях;

один раз в год - на лучшую роту (батарею) в соединении, в таких финальных состязаниях участвуют роты (батареи), занявшие первые места в своих воинских частях.

Цели смотра-конкурса:

определение уровня одиночной строевой выучки личного состава и строевого слаживания подразделений;

определение лучшей роты полка по строевой выучке, дисциплине, внешнему виду и аккуратности ношения военной формы одежды;

воспитание у военнослужащих чувства ответственности за выполнение требований Строевого устава; привитие строевой подтянутости, дисциплинированности и исполнительности, навыков аккуратного ношения военной формы одежды, чувства товарищества и коллективизма.

Форма и этапы проведения. Смотр-конкурс по строевой подготовке проводится один раз в год по плану, разработанному штабом полка (учебным отделом ввуза) и утвержденному командиром части (ввуза).

Финал смотра-конкурса проводит комиссия, назначенная приказом командира полка (начальника ввуза). В состав конкурсной комиссии включаются: заместители командира полка (начальника ввуза), офицеры учебного отдела ввуза, представитель штаба - секретарь комиссии, заместители командиров батальонов по воспитательной работе с личным составом и один-два лучших методиста части (ввуза) по строевой подготовке.

Порядок работы комиссии определяет ее председатель.

Смотр проводится в виде состязания по строевой подготовке между военнослужащими и подразделениями во внеучебное время в три этапа.

Метод проведения. Состязания по строевой подготовке проводятся: на первом этапе - командирами рот в виде контрольных занятий со взводами с оценкой строевой выучки личного состава;

на втором этапе - командованием батальонов (факультетов) в виде контрольных занятий с ротами с оценкой их строевой слаженности;

на третьем этапе - специально назначенной комиссией в виде показательного занятия перед всем личным составом полка (ввуза).

К участию в смотре-конкурсе на звание «Лучшая рота» по строевой подготовке на первом и втором этапах допускаются все подразделения части (ввуза).

К третьему этапу смотра-конкурса (финалу состязания) допускаются по одной роте из каждого батальона, занявшей первое место на предыдущих этапах.

Порядок проведения смотра-конкурса на звание «Лучшая рота» по строевой подготовке. Порядок проведения смотра-конкурса устанавливается Планом, разрабатываемым штабом полка (учебного отдела ввуза) и утверждаемым командиром части (ввуза).

Проверка одиночной строевой выучки личного состава роты на первом этапе проводится в соответствии с перечнем строевых приемов, приведенных в табл. 8 и определенных «Инструкцией о порядке проверки и оценки строевой подготовки в ВС РФ» с выставлением оценки в ведомость (табл. 6).

Таблица 6

Ведомость
результатов проверки одиночной строевой выучки
личного состава _____ роты

№ п/п	Воинское звание	Фамилия, инициалы	Оценка за внешний вид	Оценка за выполнение строевых приемов										Оценка за знание положений Строевого устава	Индивидуальная оценка одиночной строевой выучки	Примечание	
				без оружия						с оружием							
				Строевая стойка	Повороты на месте или в движении	Выполнение воинского приветствия	Строевой шаг, изменение темпа движения	Выход из строя и возвращение в строй	Подход к начальнику и отход от него	Автомат «на грудь»	«На ремень»	Оружие «за спину»	«На ремень»				
1	2	3	4	5	6	7	8	9	10	11	12	13	14	15	16	17	

Примечание. В ведомость командиры взводов и личный состав повзводно

КОМАНДИР _____ РОТЫ
МАЙОР

=И. ИВАНОВ=

« » _____ 20__ г.

Одиночная строевая выучка военнослужащего оценивается за состояние внешнего вида, знание положений Строевого устава, выполнение строевых приемов в соответствии с требованиями программы обучения.

Проверка одиночной строевой выучки начинается с осмотра и оценки внешнего вида военнослужащих. При получении ими положительной оценки за внешний вид проверяется выполнение строевых приемов без оружия и с оружием.

Каждый военнослужащий выполняет по указанию проверяющего не менее десяти строевых приемов (шесть без оружия и четыре с оружием) из

общего количества приемов, изложенных в Строевом уставе.

Проверка знаний положений Строевого устава проводится устно или письменно.

Оценка военнослужащим за внешний вид определяется: «удовлетворительно», если военнослужащий имеет опрятный внешний вид, аккуратную прическу и все предметы военной формы одежды соответствуют правилам ее ношения при правильном расположении знаков различия, орденов, медалей (планок с лентами орденов и медалей), нагрудных знаков и значков;

«неудовлетворительно», если военнослужащий в чем-либо нарушил правила ношения военной формы одежды и этот недостаток нельзя устранить, находясь в строю, или выявлено три недостатка, которые можно устранить, находясь в строю.

Подразделение от дальнейшей проверки строевой подготовки отстраняется при наличии в нем 15 % и более военнослужащих (подразделений), имеющих неудовлетворительный внешний вид. При проведении по решению проверяющего повторной проверки внешнего вида военнослужащих оценка одиночной строевой выучки подразделению снижается на один балл.

Оценка знаний положений Строевого устава при ответе на вопрос определяется:

«удовлетворительно», если вопрос раскрыт полностью, грамотно и логично изложен, показаны глубокие знания материала;

«неудовлетворительно», если вопрос не раскрыт или раскрыт не полностью и были допущены ошибки.

Оценка за выполнение военнослужащим строевого приема определяется: «отлично», если он выполнен в строгом соответствии с требованиями Строевого устава, четко и уверенно;

«хорошо», если он выполнен в соответствии с требованиями Строевого устава, четко и уверенно, но допущена одна ошибка (табл. 8);

«удовлетворительно», если он выполнен в соответствии с требованиями Строевого устава, но допущены две ошибки;

Строевого устава, либо было допущено три ошибки и более.

Индивидуальная оценка одиночной строевой выучки военнослужащего определяется:

«отлично», если не менее 50 % строевых приемов выполнены на «отлично», а остальные - на «хорошо» при удовлетворительной оценке за внешний вид и знание положений Строевого устава;

«хорошо», если не менее 50 % строевых приемов выполнены на «отлично» и «хорошо», а остальные - «удовлетворительно» при удовлетворительной оценке за внешний вид и знание положений Строевого устава;

«удовлетворительно», если не менее 80 % строевых приемов, внешний вид и знание положений Строевого устава оценены не ниже

«удовлетвори-тельно».

Оценка одиночной строевой выучки роте определяется:

«отлично», если не менее 95 % проверенных оценены положительно, при этом не менее 50 % - «отлично», не менее 30 % - «хорошо»;

«хорошо», если не менее 85 % проверенных оценены положительно, причем не менее 50 % - не ниже «хорошо»;

«удовлетворительно», если не менее 75 % проверенных оценены положительно;

«неудовлетворительно», если не выполнены условия на оценку «удовлетворительно».

На втором этапе конкурса строевая слаженность подразделений определяется по следующим показателям:

действия в развернутом и походном строях; исполнение строевой песни.

При определении оценки подразделению за действия в развернутом и походном строях учитываются и оцениваются следующие показатели: построение и выравнивание; перестроение на месте и в движении;

прохождение торжественным маршем (выполнение воинского приветствия в движении).

Оценка за каждое действие в развернутом и походном строях в составе подразделения определяется:

«отлично», если действие выполнено в соответствии с требованиями Строевого устава, четко и слаженно при правильной подаче команд командирами (начальниками);

«хорошо», если действие выполнено в соответствии с требованиями Строевого устава, но допущена одна ошибка в действиях личного состава или при подаче команд командирами (начальниками);

«удовлетворительно», если действия выполнены в соответствии с требованиями Строевого устава, допущены две ошибки в действиях личного состава или при подаче команд командирами (начальниками);

«неудовлетворительно», если действие выполнено неправильно или в действиях личного состава и при подаче команд допущено три и более ошибок.

Общая оценка за действия в развернутом и походном строях определяется: «отлично», если не менее 50 % действий оценено «отлично», а остальные «хорошо»;

«хорошо», если не менее 50 % действий оценено «отлично» и «хорошо», а остальные «удовлетворительно»;

«удовлетворительно», если все действия оценены не ниже «удовлетворительно».

При определении оценки подразделению за исполнение строевой песни учитываются: ратная направленность содержания песни, наличие в ней идеи защиты Отечества, любви к военной службе, гордости принадлежностью к Вооруженным Силам РФ, верности их славным боевым традициям.

Отвечающая таким требованиям песня оценивается по следующим показателям: уровень исполнения (знание личным составом текста песни,

правильность мелодии, слаженность звучания), подготовленность запевал, строевая подтянутость личного состава.

Тогда оценка подразделению за исполнение строевой песни определяется: «удовлетворительно», если все показатели оценены положительно; «неудовлетворительно», если не выполнены условия на оценку «удовлетворительно».

Оценка за строевую слаженность роты складывается из оценок за каждый показатель и определяется:

«отлично», если один из показателей (действия в развернутом и походном строях) оценен «отлично», а другой не ниже «хорошо» при удовлетворительной оценке за исполнение строевой песни;

«хорошо», если один из показателей (действия в развернутом и походном строях) оценен не ниже «хорошо», а другой не ниже «удовлетворительно» при удовлетворительной оценке за исполнение строевой песни;

«удовлетворительно», если действие в развернутом и походном строях, исполнение строевой песни оценены не ниже «удовлетворительно»;

«неудовлетворительно», если не выполнены требования на оценку «удовлетворительно».

Полученные оценки за первый и второй этапы выставляются в сводную ведомость, форма которой приведена в табл. 7. Общая оценка роты за строевую подготовку определяется:

«отлично», если подразделение за одиночную строевую выучку и строевую слаженность оценено «отлично»;

«хорошо», если подразделение за одиночную строевую выучку и строевую слаженность оценено «хорошо»;

«удовлетворительно», если подразделение за одиночную строевую выучку и строевую слаженность оценено не ниже «удовлетворительно»;

«неудовлетворительно», если один из показателей оценен «неудовлетворительно».

По полученным результатам в каждом батальоне определяется по одной лучшей роте, которые и выходят на третий этап смотра-конкурса.

Третий этап проводится на строевом смотре полка (ввуза), на котором вышедшие в финал роты поочередно демонстрируют строевую слаженность действий в развернутом и походе строях и исполнение строевой песни.

Специально назначенная комиссия по методике, использованной на втором этапе, определяет «Лучшую роту» по строевой подготовке.

Смотр-конкурс на звание «Лучшая рота» по строевой подготовке завершается изданием приказа по полку (ввузу).

Таблица 7

СВОДНАЯ ВЕДОМОСТЬ
Результатов проверки личного состава _____ роты

по строевой подготовке

1. ОЦЕНКА ОДИНОЧНОЙ СТРОЕВОЙ ВЫУЧКИ

Под- раздел ение	По списку	Сдава- ло	Оценки				% положе- тельных оценок	Оценк а	При- меча- ние
			«Отл.»	«Хор.»	«Уд.»	«Неуд.»			

2. СТРОЕВАЯ СЛАЖЕННОСТЬ ПОДРАЗДЕЛЕНИЙ

а) действие в развернутом строю

Подразде- ление	Оценочные ведомости										Оценка действия в развер- нутом и походном строю
	В развернутом строю					В походном строю					
	Построение и выравнивание	Размыкание и смыкание на месте	Перестроение из одной шеренги в две и обратно	Поворот на месте	Выполнение воинского приветствия на месте	Построение и выравнивание	Перестроение из развер- нутого строя в походный	Перестроение из колонны по два в колонну по три и обратно	Перемена направления движения	Прохождение торжест- венным маршем (выпол- нение воинского привет- ствия в движении)	

б) исполнение строевой песни

Подраз- деление	Оценочные показатели						Оценка за испол- нение строевой песни
	Уровень исполнения				Подготов- ленность запевал	Строевая подтянутост ь личного состава	
	знание текста песни	правильност ь мелодии	слаженност ь звучания				

в) оценка строевой слаженности (в целом)

Подразделение	Оценочные показатели		Оценка строевой слаженности
	Действия в развернутом и походном строях	Исполнение строевой песни	

3. ОБЩАЯ ОЦЕНКА СТРОЕВОЙ ПОДГОТОВКИ

Подразделение	Оценочные показатели		Общая оценка	Примечание
	Одиночная строевая выучка	Строевая слаженность		

Проверяющие (члены комиссии) _____

(воинское звание, подпись, фамилия)

« ___ » _____ 20__ года

7.7. Показательные выступления по строевой подготовке

Одной из эффективных форм повышения строевой выучки личного состава являются показательные выступления подразделений с образцовым выполнением приемов и действий. Их цель - поднять у воинов чувство гордости за принадлежность к Вооруженным Силам РФ, вызвать желание серьезно заниматься строевой подготовкой. Кроме того, четкость, согласованность в выполнении приемов и действий повышают у военнослужащих настроение, вселяют уверенность в своих силах, воспитывают у них внимательность, исполнительность, чувство коллективизма, любовь к военной форме одежды, стремление всегда быть подтянутыми, молодцами-тыми.

Показательные выступления проводятся во время спартакиад, в дни спортивных и других праздников воинских частей и военно-учебных заведений. Они могут проходить как составная часть праздника или самостоятельно. Каждое выступление сопровождается игрой военного оркестра или боем малых барабанов (может быть использован и магнитофон) и представляет собой монолитный и четкий показ различных элементов строевой подготовки в составе подразделений.

Для того чтобы показательное выступление достигло высоких результатов, нужна тщательная подготовка всего личного состава подразделений. По опыту лучших подразделений подготовка проводится в три этапа.

Первый этап заключается в освоении сержантами, курсантами и солдатами разделов программы показательного выступления, выполнении строевых приемов по подразделениям.

На втором этапе отдельные приемы и действия последовательно объединяются в группы, затем в единое выступление.

Третий этап сводится к выработке у военнослужащих твердых навыков коллективных действий в составе подразделения. Выполнение приемов доводится до автоматизма путем многократного повторения всей программы в целом.

Для музыкального сопровождения выступлений необходимо совместно с военным дирижером части (военно-учебного заведения) умело подобрать популярные военные марши и подготовить барабанщиков.

Для подготовки подразделений к показательным выступлениям могут быть рекомендованы варианты двух программ, когда личный состав роты вооружен автоматами или карабинами.

ПРОГРАММА ПОКАЗАТЕЛЬНОГО ВЫСТУПЛЕНИЯ РОТЫ С ИСПОЛНЕНИЕМ СТРОЕВЫХ ПРИЕМОВ

Вступительная часть

1. Рота, построенная двумя колоннами с автоматами в положении «на ремень», находится на флангах строевого плаца. Перед каждой колонной - барабанщик с малым барабаном и командир взвода. Командир роты - у вы-хода на строевой плац (стадион) напротив трибуны. Фанфаристы сигналом «Слушайте все» возвещают о начале выступления роты. По окончании сиг-нала оркестр играет марш.

2. Рота с началом игры оркестра начинает движение строевым шагом в сторону трибуны. С выходом к трибуне рота обозначает шаг на месте. Ко-мандир роты находится впереди строя. По окончании игры оркестра рота останавливается; командир роты, командиры взводов и барабанщики поворачиваются лицом к строю. Барабанщики изготавливаются к барабанному бою и сопровождают игрой все выступление роты.

3. Рога выполняет размыкание вначале по фронту, а затем в глубину строя на интервалы и дистанции четыре шага. По окончании размыкания каждый военнослужащий занимает исходное положение лицом в сторону трибуны.

4. Личный состав роты поворачивается «по четверкам» лицом друг к другу; все делают шаг вперед и одновременно выполняют прием «поло-жить оружие», поворачиваются кругом, делают шаг вперед, возвращаясь в исходное положение, и поворот в сторону фронта для выступления.

Выполнение строевых приемов и действий без оружия

1. Повороты на месте: одна половина роты делает два поворота направо, другая - два поворота налево, затем вместе выполняют поворот кругом.

2. Выполнение воинского приветствия на месте: в сторону фронта, пра-вого (левого) фланга и тыла с последующим поворотом кругом в исходное положение.

3. Подход к начальнику и отход от него: нечетные колонны выполняют поворот налево, четные - направо; все вместе делают шаг вперед, одновре-менно с приставлением ноги прикладывают руку к головному убору, опус-кают руку, затем снова прикладывают руку к головному убору, выполняют поворот кругом и делают шаг вперед, с постановкой левой ноги на землю опускают руку и приставляют ногу. Возвращаясь в исходное положение, нечетные колонны делают поворот налево, четные - направо.

4. Поворот в движении по квадратам: четыре поворота направо и четы-ре - налево в движении на четыре счета, затем два поворота кругом в дви-жении - первый поворот на восемь счетов, второй - на шестнадцать и воз-вращение в исходное положение с поворотом в сторону фронта.

Выполнение строевых приемов и действий с оружием

1. Личный состав роты поворачивается «по четверкам» лицом друг к другу; все делают шаг вперед и одновременно выполняют прием «в ру-жье», поворачиваются кругом, делают шаг вперед, возвращаясь в исходное положение, и поворачиваются в сторону фронта.

2. Одна половина роты делает пол-оборота направо, а другая - пол- оборота налево, затем рота выполняет прием «ремень отпустить» и поворачивается в сторону фронта. Все выполняют приемы «автоматы на грудь», «на ремень», «кругом», «автоматы на грудь», «на ремень», «кругом».

3. Личный состав роты снимает головные уборы с оружием в положении «на ремень»; все опускаются на правое колено и выдерживают паузу для отдания воинских почестей, затем все встают и надевают головные уборы.

Перестроения в составе роты

1. Нечетные колонны выполняют поворот налево, четные - направо; все делают два шага вперед, выполняют поворот в сторону фронта, перестроения из колонны по два в колонну по одному и обратно; поворот налево (на-право), перестроения из двухшершного строя в одношершный и об-ратно, поворот в сторону фронта.

2. Нечетные колонны выполняют поворот направо, четыре- налево; все делают по два шага вперед и поворачиваются в сторону фронта. Поворот роты направо и выполнение приема «автоматы на грудь».

Заключительная часть

1. С началом игры оркестра рота движется строевым шагом в сторону правого фланга и смыкается по фронту и в глубину.

2. Рота без остановки выполняет захождение правым плечом и проходит торжественным маршем мимо трибуны. Оркестр прекращает игру и рота с песней уходит со строевого плаца (стадиона).

ПРОГРАММА ПОКАЗАТЕЛЬНОГО ВЫСТУПЛЕНИЯ РОТЫ С КАРАБИНАМИ НА СПОРТИВНОМ ПРАЗДНИКЕ

Вступительная часть

Фанфаристы сводного оркестра выходят на беговую дорожку стадиона и возвещают сигналом «Слушайте все» о начале выступления роты по строевой подготовке.

Рота, построенная в двух колоннах на флангах стадиона, с началом игры оркестра выполняет строевой прием «на плечо» с карабинами и выходит двумя колоннами на поле стадиона, осуществляет в центре поля захождение правым (левым) плечом в сторону центральной трибуны, образуя общую колонну роты, и с подходом к трибуне обозначает шаг на месте. По окончании игры оркестра рота останавливается и выполняет строевой прием «к ноге».

3. В голове каждой колонны следуют офицер и барабанщик с малым барабаном. Барабанщики после захождения в центр поля стадиона одновременно выходят на беговую дорожку у центральной трибуны, поворачиваются лицом к строю роты и изготавливаются к барабанному бою. По окончании игры оркестра барабанщики начинают барабанный бой и сопровождают игрой выступление роты.

4. Рота размыкается вначале по фронту, а затем в глубину строя на интервалы и дистанции четыре шага. Каждый военнослужащий занимает исходное положение для выступления лицом в сторону центральной трибуны.

5. Личный состав роты поворачивается «по четверкам» лицом друг к другу, все выполняют прием «положить оружие» и делают поворот в сторону фронта для выступления.

Выполнение строевых приемов и действий без оружия

1. Повороты на месте: одна половина роты делает два поворота направо, другая - два поворота налево, затем вместе выполняют поворот кругом.

2. Выполнение воинского приветствия на месте: в сторону фронта, в сторону правого (левого) фланга и тыла с последующим поворотом кругом в исходное положение.

3. Подход к начальнику и отход от него: нечетные колонны выполняют поворот налево, четные - направо; все вместе делают шаг вперед, одновременно с приставлением ноги прикладывают руку к головному убору, опускают руку, затем вновь прикладывают руку к головному убору; выполняют поворот кругом, делают шаг вперед, с постановкой левой ноги на землю опускают руку и приставляют ногу. Возвращаясь в исходное положение, нечетные колонны делают поворот налево, четные - направо.

4. Повороты в движении по квадратам: вначале выполняются четыре поворота направо и четыре налево в движении на четыре счета, затем два поворота кругом в движении: первый на четыре счета, второй - на восемь счетов и возвращение в исходное положение.

Выполнение строевых приемов и действий с оружием

1. Подход к оружию и возвращение с оружием на свои места.

2. Выполнение приемов: «пол-оборота направо (налево)», «положить оружие», «в ружье», «пол-оборота налево (направо)», «на плечо», «к ноге», «кругом», «на плечо», «к ноге», «кругом».

3. Повороты в движении по квадратам: вначале выполняются приемы «на плечо», «на руку» на месте, затем движение по квадратам; все вместе делают остановку, выполняют прием «к ноге» и поворот в сторону фронта.

Перестроения в составе роты

1. Нечетные колонны выполняют поворот налево, четные - направо; все делают два шага вперед, выполняют поворот в сторону фронта, затем «сдвигание» и «выстраивание» рядов.

2. Выполнение приемов: «на караул», «к ноге», «кругом».

3. Нечетные колонны выполняют поворот направо, четные - налево; все

делают два шага вперед, выполняют поворот в сторону фронта.

Заключительная часть

1. Поворот направо, выполнение приема «на плечо», движение роты под оркестр на правый фланг стадиона.
2. Смыкание по фронту и в глубину.
3. Прохождение торжественным **маршем** под оркестр мимо центральной трибуны с оружием в положении «на руку», выполнение приема «на плечо» и уход со стадиона с песней.

Примечание. В зависимости от уровня подготовки личного состава программа показательных выступлений может быть изменена и дополнена.

ГЛАВА 8 ПРОВЕРКА И ОЦЕНКА СТРОЕВОЙ ПОДГОТОВКИ

Проверка строевой подготовки осуществляется на строевых смотрах или на контрольных занятиях, проводимых старшими начальниками, начиная от командира батальона и выше, а при проверках войск - офицерами из состава комиссии.

8.1. Общие положения

Контрольные занятия могут быть плановыми и внезапными. Первые планируются заблаговременно и находят свое отражение в планах боевой подготовки и ротных расписаниях. Они проводятся, как правило, в процессе обучения по отдельным темам, а также на итоговых проверках за период обучения и учебный год, в военных учебных заведениях - на курсовых (семестровых) экзаменах и зачетах.

Внезапные контрольные занятия проводятся в течение учебного года по решению старших начальников. В этом случае командир подразделения, с которым проводится контрольное занятие, может быть предупрежден начальником накануне проверки или непосредственно в день занятий. Контрольные занятия проводятся за счет времени, отводимого на строевую подготовку.

Офицерам, назначенным для проверки подразделений по строевой подготовке, необходимо изучить: требования Строевого устава и других общевоинских уставов, касающихся вопросов строевой выучки; программу боевой подготовки; Сборник нормативов по боевой подготовке; Инструкцию о порядке проверки и оценки строевой подготовки; пособие по строевой подготовке; Правила ношения военной формы одежды; требования руководящих документов по боевой подготовке на новый учебный год. Для контрольного занятия подразделение представляется в полном составе, за исключением суточного наряда и лиц, освобожденных по болезни и находящихся в командировках.

Подразделения, назначенные для проверки, с оружием выводятся на строевой плац. По прибытии к месту проверки они выстраиваются в развернутый двухшереножный строй. Командир проверяемого подразделения с прибытием старшего начальника докладывает ему о готовности подразделения к проверке.

Встреча проверяющих на строевом смотре проводится в соответствии с требованиями гл. 7. Строевого устава «Строевой смотр роты, батальона и полка», а при проведении контрольного занятия следует руководствоваться ст. 96, 115, 123 Строевого устава.

При проведении контрольного занятия порядок встречи старшего начальника в основном такой же, как при проведении строевого смотра, только проверяющий не обходит фронт строя, а командир роты (батареи) не вручает строевую записку.

Общая оценка строевой подготовки подразделений складывается из оценок за одиночную строевую выучку военнослужащих и строевую слаженность подразделений.

8.2. Проверка и оценка одиночной строевой подготовки

Проверка одиночной строевой подготовки военнослужащих проводится по осмотру внешнего вида, выполнению строевых приемов без оружия и с оружием, а также по знанию положений Строевого устава и других общевоинских уставов (для офицеров и курсантов военных училищ - и мето-дики обучения).

Проверка начинается с осмотра внешнего вида военнослужащих, при этом особое внимание обращается на подгонку обмундирования, обуви, их исправность и аккуратность заправки, правильность нашивки погон и пет-лиц; выполнение правил ношения орденов и медалей (лент орденов и медалей) и нагрудных знаков; размещение эмблем, звезд и нашивок на погонах, а также соблюдение правил ношения отдельных предметов военной формы, стрижку волос, ношение солдатами и сержантами короткой аккуратной прически, состояние снаряжения и оружия.

Одновременно с осмотром внешнего вида проверяется наличие личного состава, усвоение военнослужащими положений Строевого устава и других общевоинских уставов, знание своих начальников и подчиненных, наличие личных знаков у офицеров и соответствие записей в удостоверениях личности (военных билетах) воинскому званию, должности, закрепленному за военнослужащим личному оружию.

В ходе проверки каждому военнослужащему выставляется оценка за внешний вид. Она определяется «удовлетворительно», если военнослужащий аккуратно заправлен, имеет аккуратную прическу и все предметы военной формы одежды строго соответствуют правилам их ношения.

Оценка определяется «неудовлетворительно», если военнослужащий в чем-либо нарушил правила ношения военной формы одежды и этот недостаток нельзя устранить на месте, находясь в строю.

Подразделение от дальнейшей проверки отстраняется при наличии в нем более 15% военнослужащих, имеющих неудовлетворительные оценки за внешний вид. Если недостатки устранимы в процессе проверки, то в этом случае предоставляется время на их устранение и проводится повторный осмотр.

Если в проверяемом подразделении выявлено менее 15 % военнослужащих с нарушениями правил ношения военной формы одежды, то проверка подразделения продолжается, но этим военнослужащим выставляются неудовлетворительные оценки за внешний вид.

8.3. Оценка выполнения строевых приемов

По окончании осмотра внешнего вида проводится проверка одиночной подготовки: вначале выполняются строевые приемы и действия без оружия, затем с оружием. Первыми, как правило, сдают проверку командиры подразделений.

На занятиях может быть проверен уровень подготовки барабанщика: исполнение маршей в соответствии с приложением 7. Строевого устава. Проверка проводится разнообразно, не по шаблону, с различным чередованием строевых приемов, изложенных в гл. 2, 3 и 4 Строевого устава согласно Перечню строевых приемов. Как правило, это 8-10 приемов и действий, которые назначает каждому военнослужащему проверяющий. В результате такого подхода к проверке в подразделении может быть проверено выполнение всех требований указанных глав с учетом изученных тем. В ходе строевого смотра (контрольного занятия) продолжается проверка военнослужащих по знанию положений Строевого устава, а у офицеров, кроме того, проверяется знание методики обучения.

Проверка одиночной подготовки осуществляется согласно Перечню строевых приемов, приведенных в табл. 8.

Таблица 8

ПЕРЕЧЕНЬ строевых приемов, команд и действий, проверяемых по одиночной строевой выучке, и наиболее характерные ошибки при их выполнении

Прием, команда, действие	Ошибки
Строевая стойка	<p>Ноги согнуты в коленях, носки не выровнены по линии фронта и не развернуты на ширину ступни, каб-луки не поставлены вместе.</p> <p>Руки согнуты в локтях, кисти рук находятся не на середине бедра и не обращены ладонями внутрь, пальцы не полусогнуты и не касаются бедра.</p> <p>Грудь не приподнята, живот не подобран, плечи не</p>

	<p>развернуты, корпус не подан вперед. Голова опущена, выставлен подбородок</p>
Повороты на месте	<p>После поворота не сохраняется правильное положение корпуса или ног. Во время поворота ноги (нога) сгибаются в коленях. Кисти рук не посередине бедер и пальцы не касаются бедра. Нога приставляется не кратчайшим путем</p>
Строевой шаг	<p>Корпус не подан вперед. Нарушается координация движения рук и ног. Голова опущена вниз. Движение руками около корпуса осуществляется не от плеча, а за счет сгибания в локтях. Движение рук вперед выполняется значительно ниже (выше) установленной высоты, при этом локоть находится не на уровне кисти руки, а при движении назад рука отводится не до отказа в плечевом суставе. Не оттянут носок вынесенной вперед ноги. Нога не ставится твердо на всю ступню. Нарушается строевая стойка. Темп движения значительно меньше (больше) 110- 120 шагов в минуту</p>
Выполнение воинского приветствия	<p>Воинское приветствие выполняется менее или более чем за 3-4 шага. Пальцы руки, приложенной к головному убору, не вместе, ладонь согнута, средний палец не касается нижнего края головного убора. Локоть руки не на линии и высоте плеча. При повороте головы изменилось положение руки у головного убора. Рука прикладывается к головному убору не кратчайшим путем</p>

<p>Выход из строя и возвращение в строй</p>	<p>Выход из строя и возвращение в строй выполняется походным шагом</p> <p>количество шагов.</p> <p>После выхода не выполнен поворот лицом к строю.</p> <p>Нет ответа: «Есть» после команды о выходе из строя.</p> <p>По команде, например, «Рядовой Иванов», военнослужащий, стоящий лицом к строю, не повернулся к начальнику или не ответил: «Я».</p> <p>По команде «Стать в строй» военнослужащий не приложил руку к головному убору и не ответил: «Есть».</p> <p>Нарушается положение строевой стойки.</p> <p>Возвращение в строй осуществляется не кратчайшим путем.</p> <p>Остальные недостатки те же, что и при движении строевым шагом</p>
<p>Подход к начальнику вне строя и отход от него</p>	<p>Военнослужащий, услышав свое воинское звание и фамилию, не повернулся лицом к начальнику и не ответил: «Я».</p> <p>При подходе к начальнику за 5-6 шагов не перешел на строевой шаг.</p> <p>Получив приказ, военнослужащий не приложил или неправильно приложил руку к головному убору.</p> <p>Нет ответа: «Есть» после получения приказа.</p> <p>При отходе не сделал 3-4 шага строевым шагом.</p> <p>Остальные недостатки те же, что и при выполнении предыдущих приемов</p>
<p>Подход к начальнику с выходом из строя и отход от него</p>	<p>При выходе из строя военнослужащий не сделал 1- 2 шага от первой шеренги прямо или не выполнил в движении поворот в сторону начальника.</p> <p>Подход (отход) осуществлен не кратчайшим путем.</p> <p>При подходе военнослужащий не одновременно с приставлением ноги приложил руку к головному убору.</p> <p>Остальные недостатки те же, что и при выходе из строя и возвращении в строй</p>
<p>Строевая стойка с оружием</p>	<p>Недостатки те же, что и при строевой стойке без оружия.</p> <p>Оружие в положении «на ремень» держится правой рукой не на высоте верхнего обреза поясного ремня (а значительно выше или ниже).</p> <p>Карабин, пулемет держатся у ноги не в свободно опущенной правой руке, и затыльник не касается ступни правой ноги</p>
<p>Строевые приемы с оружием</p>	<p>Приемы выполнены с нарушением уставных требований, нарушается положение строевой стойки</p>

Оценка знаний положений Строевого устава при ответе на вопрос

определяется:

«удовлетворительно», если вопрос раскрыт полностью, грамотно и логично изложен, показаны глубокие знания материала;

«неудовлетворительно», если вопрос не раскрыт или раскрыт не полностью и были допущены ошибки.

Оценка за выполнение военнослужащим строевого приема определяется: «отлично», если прием выполнен в строгом соответствии с требованиями Строевого устава, четко и уверенно;

«хорошо», если прием выполнен в соответствии с требованиями Строевого устава, четко и уверенно, но допущена одна ошибка (табл. 8);

«удовлетворительно», если прием выполнен в соответствии с требованиями Строевого устава, но допущены две ошибки (табл. 8);

«Неудовлетворительно», если прием не выполнен, либо выполнен не в соответствии с требованиями Строевого устава, либо при его выполнении допущено три и более ошибок (табл. 8).

Индивидуальная оценка одиночной строевой выучки военнослужащего определяется:

«отлично», если не менее 50 % строевых приемов выполнены на «отлично», а остальные - на «хорошо» при удовлетворительной оценке за внешний вид и знание положений Строевого устава;

«хорошо», если не менее 50 % строевых приемов выполнены на «отлично» и «хорошо», а остальные - на «удовлетворительно» при удовлетворительной оценке за внешний вид и знание положений Строевого устава;

«удовлетворительно», если не менее 80 % строевых приемов, внешний вид и знание положений Строевого устава оценены не ниже «удовлетворительно».

Оценка одиночной строевой выучки подразделениям воинских частей, отделениям (отделам), службам и управлениям воинских частей, соединений (объединений) слагается из индивидуальных оценок каждого военнослужащего и определяется:

«отлично», если менее 90 % проверенных получили положительные оценки, при этом половина из них оценена «отлично», «хорошо»;

«хорошо», если менее 80 % проверенных получили положительные оценки, при этом половина из них оценена не ниже «хорошо»;

«удовлетворительно», если не менее 70 % проверенных получили положительные оценки;

«неудовлетворительно», если не выполнены требования на оценку «удовлетворительно».

Оценка одиночной строевой выучки взводу, роте, батальону (факультету курсантов), кафедре военных образовательных учреждений профессионального образования определяется:

«отлично», если не менее 95 % проверенных оценены положительно, при этом не менее 50 % - «отлично», не менее 30 % - «хорошо»;

«хорошо», если менее 85 % проверенных оценены положительно, при этом не менее 50 % - не ниже «хорошо»;

«удовлетворительно», если не менее 75 % проверенных оценены положительно;

«неудовлетворительно», если не выполнены условия на оценку «удовлетворительно».

8.4. Проверка и оценка строевой слаженности

Одним из важных условий сплочения армейского коллектива, повышения его боеспособности является строевая слаженность.

Строевая слаженность подразделений заключается в четких, согласованных действиях и перестроениях личного состава в развернутых и походных строях, в том числе и при выполнении различных строевых приемов с оружием и без оружия.

Элементы строевого слаживания находят практическое применение на тактико-строевых занятиях, проводимых по программе тактической подготовки, и во многом способствуют обучению подразделений умелым и слаженным действиям на поле боя. Действия в строю вырабатывают у военнослужащих способность беспрекословно повиноваться командиру, стойко переносить длительное напряжение, быстро и точно выполнять команды и сигналы. Чем выше в подразделении дисциплина строя, тем больше в нем порядка, организованности, тем лучше управляемость строем начиная с отделений, затем взводов и рот (батареи) в соответствии с требованиями Строевого устава и программы боевой подготовки (учебной программы).

На контрольных занятиях проверяется выполнение нормативов по посадке на машины и высадке личного состава из машин в составе взвода или роты (батареи).

При проверке и определении оценки подразделению за действия и выполнение нормативов на технике необходимо руководствоваться Сборником нормативов по боевой подготовке.

При прохождении подразделения с исполнением строевой песни рекомендуется учитывать: выбор песни, ее идейную направленность, художественную ценность, актуальность тематики, уровень исполнения, правильность мелодии, слитность звучания, отчетливость дикции, подготовленность запевал, соблюдение равнения, темпа движения и дисциплины строя.

При прохождении подразделения торжественным маршем учитываются следующие показатели: действия командиров, линейных и барабанщика; соблюдение установленных дистанций и интервалов; равнение в шеренгах и колоннах; положение оружия; четкость строевого шага, соблюдение его размера и темпа движения (при действиях на машинах - скорость движения); строевая подтянутость, осанка военнослужащих; положение головных уборов; правильность поворота головы в сторону начальника, проводящего строевой

смотреть.

Если перед контрольными занятиями проводился строевой смотр, то в этом случае, как правило, учитываются оценки, полученные проверяемым подразделением на смотре за исполнение песни и прохождение торжественным маршем.

При проверке слаженности оценивается не только согласованность и четкость действий личного состава, но и правильность подачи команд и сигналов командирами.

Оценка строевой слаженности подразделений определяется по следующим показателям:

действия в развернутом и походном строях, перестроения на месте и в движении;

действия личного состава у машин и на машинах;

прохождение торжественным маршем в пешем порядке или на машинах; исполнение строевой песни.

Оценка за каждое действие в развернутом и походном строях в составе подразделения определяется:

«отлично», если действие выполнено в соответствии с требованиями Строевого устава, четко и слаженно при правильной подаче команд командирами (начальниками);

«хорошо», если действие выполнено в соответствии с требованиями Строевого устава, но допущена одна ошибка в действиях личного состава или при подаче команд командирами (начальниками);

«удовлетворительно», если действие выполнено в соответствии с требованиями Строевого устава, но допущены две ошибки в действиях личного состава или при подаче команд командирами (начальниками);

«неудовлетворительно», если действие выполнено неправильно или в действиях личного состава и при подаче команд было допущено три и более ошибок.

Общая оценка за действия в развернутом и походном строях определяется:

«отлично», если не менее 50 % действий оценено «отлично», а остальные - «хорошо»;

«хорошо», если не менее 50 % действий оценено «отлично» и «хорошо», а остальные - «удовлетворительно»;

«удовлетворительно», если все действия оценены не ниже «удовлетворительно».

При определении оценки подразделению за исполнение строевой песни учитываются: ратная направленность содержания песни, наличие в ней идеи защиты Отечества, любви к военной службе, гордости принадлежностью к Вооруженным Силам Российской Федерации, верности их славным боевым традициям.

Отвечающая таким требованиям песня оценивается по следующим показателям: уровень исполнения (знание личным составом текста песни,

правильность мелодии, слаженность звучания), подготовленность запевал, строевая подтянутость личного состава.

Оценка подразделению за исполнение строевой песни определяется: «удовлетворительно», если все показатели оценены положительно; «неудовлетворительно», если не выполнены условия на оценку «удовлетворительно».

При проверке и оценке действий подразделений у машин и на машинах следует руководствоваться требованиями Строевого устава и сборников нормативов по боевой подготовке.

Оценка за строевую слаженность отделению, взводу, роте слагается из оценок за каждый показатель и определяется:

«отлично», если один из показателей (действия в развернутом и походном строях или действия у машин и на машинах) оценен «отлично», а другой - не ниже «хорошо» при удовлетворительной оценке за исполнение строевой песни;

«хорошо», если один из показателей (действия в развернутом и походном строях или действия у машин и на машинах) оценен не ниже «хорошо», а другой - не ниже «удовлетворительно» при удовлетворительной оценке за исполнение строевой песни;

«удовлетворительно», если действие в развернутом и походном строях, у машин и на машинах, исполнение строевой песни оценены не ниже «удовлетворительно»;

«неудовлетворительно», если не выполнены требования на оценку «удовлетворительно».

Если при проверке строевой слаженности подразделения действия у машин и на машинах не проверялись, то оценка за строевую слаженность отделению, взводу, роте определяется:

«отлично», если за действие в развернутом и походном строях - «отлично» при удовлетворительной оценке за исполнение строевой песни;

«хорошо», если за действие в развернутом и походном строях - «хорошо» при удовлетворительной оценке за исполнение строевой песни, «удовлетворительно», если оба показателя оценены «удовлетворительно».

Оценка за строевую слаженность батальона слагается из оценок рот и определяется:

«отлично», если не менее 50 % проверенных рот оценены «отлично», а остальные - «хорошо»;

«хорошо», если не менее 50 % проверенных рот оценены не ниже «хорошо», а остальные - «удовлетворительно»;

«удовлетворительно», если все проверенные роты оценены «удовлетворительно».

Если к проверке привлекались и другие подразделения, входящие в состав батальона, оценка строевой слаженности батальону определяется:

«отлично», если не менее 50 % проверенных рот и подразделений батальона оценены «отлично», а остальные - не ниже «хорошо»;

«хорошо», если не менее 50 % проверенных рот и подразделений батальона оценены не ниже «хорошо», а остальные - не ниже «удовлетворительно»;

«удовлетворительно», если все проверенные роты и не менее 50 % проверенных подразделений батальона оценены не ниже «удовлетворительно»;

«неудовлетворительно», если не выполнены условия на оценку «удовлетворительно».

Общая оценка строевой подготовки подразделениям воинской части определяется:

«отлично», если подразделение за одиночную строевую выучку и строевую слаженность оценено «отлично»; «хорошо», если подразделение за одиночную строевую выучку и строевую слаженность оценено «хорошо»;

«удовлетворительно», если подразделение за одиночную строевую выучку и строевую слаженность оценено не ниже «удовлетворительно»;

«неудовлетворительно», если один из показателей оценен «неудовлетворительно».

Общая оценка строевой подготовки отделению (отделу), службе и управлению воинской части, соединению (объединению), кафедре, факультету военного образовательного учреждения профессионального образования определяется по результатам одиночной строевой выучки военнослужащих.

Порядок оценки строевой подготовки воинских частей определяется руководящими документами главнокомандующих видами Вооруженных Сил.

Воинские части сокращенного состава, кадра, базы хранения и военные образовательные учреждения профессионального образования проверяются только по вопросам одиночной строевой выучки военнослужащих и оцениваются как подразделения.

Подведение итогов по результатам проверки. По окончании проверки подразделения проверяющий проводит разбор строевого смотра (контрольного занятия).

После контрольного занятия со взводом командир роты обычно проводит разбор со всем личным составом. После строевого смотра (контрольного занятия) роты командиру батальона или офицеру вышестоящего штаба рекомендуется провести разбор с офицерами, прапорщиками и сержантами, которые затем проведут разборы с остальным личным составом роты.

В разборе проверяющий дает оценку подразделению за одиночную подготовку, строевую слаженность, выполнение требований Строевого устава и других общевоинских уставов в повседневной жизни; отмечает наиболее отличившихся, а также недостатки в действиях командиров и личного состава.

Вопросы для самоконтроля

1. Осуществление проверки строевой подготовки

2. Виды контрольных занятий.
3. Общая оценка строевой подготовки подразделений
4. Осуществление проверки одиночной строевой подготовки военнослужащих.
5. Выставление оценки за внешний вид военнослужащему.
6. Проверка одиночной подготовки.
7. Как определяется оценка знаний положений Строевого устава при ответе на вопрос ?

ЗАКЛЮЧЕНИЕ

Без правильно поставленного строевого обучения невозможно достичь высокой боевой готовности, слаженных действий у боевых механизмов, а также в организации служб войск в частях и подразделениях.

Только высоко дисциплинированные, имеющие хорошую строевую выучку и в совершенстве владеющие оружием военнослужащие в состоянии успешно выполнять свои обязанности в бою.

Строевой подготовкой необходимо заниматься со всеми военнослужащими независимо от их специальности.

Задачи строевой подготовки могут быть успешно решены при методически правильном строевом обучении.

Основой строевой подготовки является одиночное обучение. Личный образцовый показ командирами строевых приемов и действий - основа одиночной подготовки личного состава.

От качества же одиночного обучения солдата и сержанта зависит успех обучения и слаживания отделения, взвода, роты, батальона и полка в целом.

Организуя и проводя занятия, командир должен внимательно следить за тем, как обучаемые усваивают те или иные приемы, своевременно реагировать на недостатки и немедленно устранять их.

Каждое построение и передвижение подразделения в строю - это не что иное как урок по строевой подготовке. Следовательно, к нему должны предъявляться такие же требования, как и к строевым занятиям. Этим можно добиться внутренней сознательной дисциплины у обучаемых.

Повседневное внимание со стороны всех командиров к строю вырабатывает у личного состава потребность осуществлять все передвижения строем и становится естественной необходимостью их жизни и деятельности.

Ежегодно наша армия пополняется молодежью. Родина вручает ей грозное современное оружие и доверяет защиту Отечества.

Армия - это дружная боевая семья, и все воины должны стремиться с достоинством выполнить свой долг перед государством.

В выполнении такой ответственной и почетной задачи важное место занимает строевое обучение.

ГЛОССАРИЙ

Аналогия (др.-греч. пропорция, соответствие, соразмерность) — подобие, равенство отношений; сходство предметов, явлений, процессов, величин и т. п. в каких-либо свойствах, а также познание путём сравнения.

Батальон (фр. Bataillon от итал. Battaglione увеличение от итал. Battaglia — отряд) — основное тактическое подразделение в сухопутных войсках, воздушно-десантных войсках и частях морской пехоты. Батальон состоит из нескольких рот и отдельных взводов. В зависимости от принадлежности к государству численность батальона на современном этапе колеблется в пределах от 400 до 800 человек

Военнослужащий — лицо, исполняющее должностные обязанности, связанные с прохождением военной службы, которая призвана решать задачи в сфере безопасности и обороны государства, и в связи с этим, обладающее специальным правовым статусом

Воинское звание — звание военнослужащего или военнообязанного в запасе (отставке), которое определяет положение (права и обязанности) военнослужащих по отношению к другим военнослужащим, персонально присваиваются каждому гражданину, проходящему военную службу (обучавшемуся для прохождения военной службы в военных учебных заведениях и приравненных к ним) в вооружённых силах (ВС) в соответствии с его служебным положением, военной или специальной подготовкой, принадлежностью к виду ВС, роду войск (сил) вида ВС или виду (роду) службы, а также по персональным государственным (служебным) заслугам.

Выучка — Приобретённое обучением умение, практический опыт.

Глубина строя — расстояние от первой шеренги (впереди стоящего военнослужащего) до последней шеренги (позади стоящего военнослужащего), а при действиях на машинах — расстояние от первой линии машин (впереди стоящей машины) до последней линии машин (позади стоящей машины).

Двухшереножный строй — строй, в котором военнослужащие одной шеренги расположены в затылок военнослужащим другой шеренги на дистанции одного шага (вытянутой руки, положенной ладонью на плечо впереди стоящего военнослужащего).

Директива — общее руководящее указание, даваемое высшим органом подчинённому.

Дистанция — расстояние в глубину между военнослужащими (машинами), подразделениями и частями.

Заместитель — помощник вышестоящего должностного лица.

Замыкающий — военнослужащий (подразделение, машина), движущийся последним в колонне.

Индивидуально — (наречие к прил. индивидуальный); так, как присуще только определённому индивидууму; своеобразно, неповторимо, оригинально

Инструктаж (франц. instruire — осведомлять, обучать) — вид обучения,

объяснения задания; в охране труда сопровождается последующей проверкой усвоенного и регистрацией в специальном журнале.

Интервал — расстояние по фронту между военнослужащими (машинами), подразделениями и частями. Командиру необходимо подчеркнуть, что в сомкнутом строю, в котором сейчас находятся военнослужащие, интервал между локтями рядом стоящих должен быть равен ширине ладони.

Исполнительная команда — команда, служащая знаком к исполнению какого-л. приема, действия.

Карабин — облегчённая винтовка с укороченным стволом

Коллективизм (фр. collectivisme) — собирательный социально-психологический термин, характеризующий любую доктрину или другую социальную установку, делающую упор на важность и ценность коллектива.

Колонна — строй, в котором военнослужащие расположены в затылок друг другу, а подразделения (машины) — одно за другим на дистанциях, установленных Уставом или командиром. Колонны могут быть по одному, по два, по три, по четыре и более. Колонны применяются для построения подразделений и воинских частей в развернутый или походный строй.

Команда — указание, действие и формирование

Масштаб (нем. Mastab, букв. «мерная палка»: «мера», Stab «палка») — в общем случае отношение двух линейных размеров. Во многих областях практического применения масштабом называют отношение размера изображения к размеру изображаемого объекта.

Методика — это, как правило, некий готовый «рецепт», алгоритм, процедура для проведения каких-либо нацеленных действий. Близко к понятию технология.

Модель (фр. modele, от лат. modulus — «мера, аналог, образец») — это система, исследование которой служит средством для получения информации о другой системе; представление некоторого реального процесса, устройства или концепции.

Молодцевато — характерно для молодца; удало, браво.

Монолитный — Представляющий собой единство, цельный, сплочённый (высок.).

Направляющий — военнослужащий (подразделение, машина), движущийся головным в указанном направлении. По направляющему соотнобразуют свое движение остальные военнослужащие (подразделения, машины).

Недостаток — изъян, несовершенство, неправильность в ком-чем-нибудь

Обмундирование — комплект форменной одежды для военнослужащих.

Образец — пробный, показательный экземпляр чего-либо

Отделение — тактическая единица в родах войск видов вооружённых силах (ВС) и в отдельных родах войск. В сухопутных войсках России отделение является минимальной тактической единицей. Включает в себя от

3 до 16 человек личного состава.

Периметр (окружность, др.-греч. измеряю вокруг) — общая длина границы фигуры (чаще всего на плоскости). Имеет ту же размерность величин, что и длина. Иногда периметром называют границу геометрической фигуры.

Подразделение — общее название воинских формирований, организационно несамостоятельных боевых и административно-хозяйственных единиц, имеющих постоянную или временную организацию и однородный состав, составная часть более крупного подразделения, воинской части, соединения вооружённых сил государства.

Походный строй — это строй в котором подразделение построено в колонну или подразделения в колоннах построены одно за другим на дистанциях, установленных Уставом или командиром.

Почетъ — внешнее выражение уважения, почтения, какие-либо действия в знак признания чьих-либо заслуг

Предварительная команда — команда, заключающая в себе предупреждение о том, какой прием, действие потребуется выполнить по исполнительной команде.

Предохранитель — устройство в огнестрельном оружии, не дающее оружию совершить случайный выстрел. Предохранитель во включенном состоянии может препятствовать движению ударника, курка, шептала, спускового крючка, затвора или одновременно нескольких из этих деталей. В ряде образцов оружия при включении предохранителя происходит также безопасный (без выстрела) спуск с боевого взвода. В более общем смысле — устройство, предохраняющее оружие или боеприпас любого типа (гранату, бомбу, мину, боеголовку и т. п.) от случайного или преждевременного срабатывания.

Рапорт (от фр. rapport, rapporter — доносить, докладывать) — донесение, официальный устный или письменный доклад (сообщение) от нижестоящего к вышестоящему, преимущественно в военном деле, при обращении к начальникам (командирам) в процессе служебной деятельности о чём-либо, а также о выполнении взятых на себя обязательств.

Ряд — два военнослужащих, стоящих в двухшереножном строю в затылок один другому.

Строевой расчет — расчет военнослужащих на подразделения, производимый при формировании сборных команд для участия в парадах и в других случаях

Тактика (др.-греч. «относящийся к построению войск», «строй и расположение») — составная часть военного искусства, включающая теорию и практику подготовки и ведения боя соединениями, частями (кораблями) и подразделениями различных видов вооружённых сил, родов войск (сил) и специальных войск на суше, в воздухе (космосе), на море и информационном пространстве; военно-теоретическая дисциплина.

Тематика — совокупность основных и побочных тем литературного

произведения или ряда произведений одного писателя или целой группы, школы, направления.

Техник — ранее специалист, связанный с использованием всевозможной техники, имеющий, как правило, среднее специальное образование

Тыльная сторона строя — сторона, противоположная фронту.

Фамильярность - бесцеремонность, развязность в обращении с кем-либо.

Фанфара (итал. fanfara, фр. fanfare) — натуральный медный духовой музыкальный инструмент, используется в основном для подачи сигналов, представляет собой удлинённую трубу с узкой мензурой, обычно без вентилей. Также фанфара — музыкальная фраза торжественного или воинственного характера, подаваемая с помощью этого инструмента.

Фланг — правая (левая) оконечность строя. При поворотах строя названия флангов не изменяются.

Фронт — сторона строя, в которую военнослужащие обращены лицом (машины - лобовой частью).

Часовой (от часы) — вооружённый караульный, выполняющий боевую задачу по охране и обороне порученного ему поста

Шаблон — в переносном значении образец, пример, которому подражают (напр., звёзды).

Шанцевый инструмент (нем. Schanze — окоп, укрепление) — ручной инструмент, предусмотренный по штату в воинских подразделениях и предназначенный для выполнения инженерных работ.

Шеренга — строй, в котором военнослужащие размещены один возле другого на одной линии. Указав на строй, командир говорит: «Строй, в котором вы сейчас стоите, есть развернутый одношереножный строй», после чего объясняет, и дает определение фланга и фронта, тыльной стороны, интервала и ширины строя.

Ширина строя — расстояние между флангами. После объяснения и показа элементов одношереножного строя командир выстраивает подразделение в двухшереножный строй и дает его определение.

ЛИТЕРАТУРА

1. Строевой устав Вооруженных Сил Российской Федерации. М.: Восн- издат, 2006.
2. Апакидзе В. В., Бушманов К. А. Методика строевой подготовки. М.: Воениздат, 1978.
3. Апакидзе В. В., Дуков Р. Г. Строевая подготовка. М.: Воениздат. 1991.
4. Серых В. Д. Воинские ритуалы. М.: Воениздат, 1986.
5. Уставы Вооруженных Сил: История и современность // Ориентир. №4, 2001.
6. Управление подразделениями, частями и соединениями в мирное

время: Учеб. СПб.: ВУС, 2003. Ч. I.

7. Драгомиров М. И. Подготовка войск в мирное время (воспитание и образование) // Избранные труды. М.: Воениздат, 1956.

8. Управление повседневной деятельностью подразделений связи. Рязань, РФ ВУС, 2002.

9. Инструкция о порядке проверки и оценки строевой подготовки в Вооруженных Силах Российской Федерации. Приложение к директиве первого заместителя министра обороны РФ. № 205/2/202, 1996.

10. Методические рекомендации по организации и выполнению мероприятий повседневной деятельности в воинской части. Кн.1. Организация боевой подготовки. М.: Воениздат, 2002.

11. Коровай В. И., Цыпнятов В. Б. Организация образовательного процесса в высшем военном учебном заведении. СПб.: ВУС, 2002.

12. Жуков Ю. А. Положение о проведении смотра-конкурса на звание «Лучшая рота» по строевой подготовке. СПб.: ВУС, 2001.

13. Жуков Ю. А. Методические разработки для проведения занятий по учебной дисциплине «Строевая подготовка». СПб.: ВУС, 2002.

Приложение 1

УТВЕРЖДАЮ

Командир войсковой части _____

(Воинское звание, подпись, фамилия)

.09.07 г.

ПЛАН-КОНСПЕКТ ПРОВЕДЕНИЯ ИНСТРУКТОРСКО-МЕТОДИЧЕСКОГО ЗАНЯТИЯ ПО СТРОЕВОЙ ПОДГОТОВКЕ С КОМАНДИРАМИ ВЗВОДОВ И РОТ 1 мсб (вариант)

Тема: Строевые приемы и движение с оружием.

Учебные вопросы: 1. Методика обучения строевым приемам на месте.

2. Методика обучения движению с оружием.

Учебные цели: 1. Проверить знания и подготовить командиров взводов и рот к проведению занятий.

2. Совершенствовать методические и практические навыки офицеров в выполнении строевых приемов и действий с оружием.

Воспитательная цель: Прививать чувство ответственности за подготовку и проведение занятий по строевой подготовке.

Время: 50 мин.

Место: Строевой плац.

Литература: 1. Строевой устав ВС РФ.

2. Учебник «Строевая подготовка».

Порядок проведения занятия

№ п/п	Учебные вопросы и их содержание	Время, мин	Действия руководителя и обучаемых
	<p>I. Вступительная часть</p> <p>Проверка наличия, внешнего вида обучаемых.</p> <p>Объявление темы, учебных вопросов и целей занятия. Опрос офицеров по общим положениям Строевого устава</p>	10	<p>Проверяю наличие и прово-жу осмотр оружия и внешнего вида офицеров.</p> <p>Объявляю тему, учебные вопросы и цели занятия. Провожу опрос обучаемых по общим положениям Строевого устава</p>
1	<p>II. Основная часть</p> <p>Методика обучения строевым приемам на месте.</p> <p>Строевая стойка с оружием.</p> <p>Выполнение приемов с оружием («ремень отпустить», «ремень подтянуть», «автомат на грудь», «автомат на грудь», «на ремень», «оружие за спину», «на ремень», «к ноге»)</p>	35 15	<p>Довожу задачи обучения. Рассказываю о применяемых практических приемах и способах при проведении занятий с отделением, взводом и ротой.</p> <p>Показываю на офицерах методику обучения: ознакомление с приемом, разучивание приема по разделением и в целом, провожу тренировку.</p> <p>Даю практику двум-трем офицерам в организации обучения строевым приемам. Произвожу разбор действий командиров, выступающих в роли руководителей занятий. Указываю на характерные ошибки, допускаемые при выполнении приемов, и способы их устранения.</p>
2	<p>Методика обучения движению с оружием.</p> <p>Выполнение приемов с оружием в движении в положении «на ремень», «на грудь», «за спину»</p>	20	<p>Показываю методику обучения движению с оружием. Даю практику двум-трем офицерам в проведении занятия. Произвожу разбор, указываю на ошибки и пути их устранения.</p>

	<p>III. Заключительная часть</p> <p>Подведение итогов занятия.</p>	5	<p>Напоминаю обучаемым тему, учебные вопросы, цели занятия и степень их достижения.</p> <p>Отмечаю занятия офицерам общих положений Строевого устава, недостатки в практической и методической подготовленности офицеров. Даю указания по подготовке к предстоящим занятиям в подразделениях. Отвечаю на возникшие вопросы.</p>
--	---	---	---

Командир 1 мсб _____

(воинское звание, подпись, фамилия)

« » 20 г

[←Назад](#)

[Вперед→](#)

Приложение 2

УТВЕРЖДАЮ

Командир 1 мсв _____

(воинское звание, подпись,

фамилия)

. 09. 07 г.

**ПЛАН-КОНСПЕКТ
ПРОВЕДЕНИЯ ЗАНЯТИЯ ПО СТРОЕВОЙ ПОДГОТОВКЕ
с 1-м ОТДЕЛЕНИЕМ 1 мсв
(вариант)**

Тема: Строевые приемы и движение без оружия.

Занятие: Движение строевым шагом.

Учебные вопросы: 1. Тренировка в поворотах на месте.

2. Движение строевым шагом.

Учебные цели: 1. Тренировать личный состав движению строевым шагом.

2. Совершенствовать выполнение поворотов на месте.

Воспитательная цель: Прививать чувство ответственности за соблюдение формы одежды и строевую подтянутость.

Время: 50 мин.

Место: Строевой плац.

Литература: 1. Строевой устав ВС РФ.

2. Учебник «Строевая подготовка».

Порядок проведения занятия

№ п/п	Учебные вопросы и их содержание	Время, мин	Действия руководителя и обучаемых
	І. Вступительная часть Проверка наличия, внешнего вида обучаемых. Объявление темы, учебных вопросов и целей занятия. Опрос личного состава по общим положениям Строевого устава	10	Проверяю наличие и про-вожу осмотр внешнего вида личного состава. Объявляю тему, учебные вопросы и цели занятия. Про-вожу опрос обучаемых по общим положениям Строевого устава
	ІІ. Основная часть Тренировка в поворотах на месте	35	По команде командира взвода приступаю к тренировке в поворотах на месте, отработанных на прошлом занятии; предварительно размыкаю отделение на четыре шага.
	Движение строевым шагом	25	Разъяснение и показ пово-ротов «направо», «налево», «кругом»
	а) Движение строевым шагом по разделениям	10	После показа правил движения строевым шагом ко-мандиром взвода веду отделение на указанное место для занятий Обучаю движению строе-вым шагом по разделениям в разомкнутом строю. Находясь внутри строевой

б) Движение строевым шагом

15

площадки, подаю команды, все солдаты отделения выполняют упражнение. Если допущена общая ошибка, останавливаю отделение и показываю, как ее исправить. При ошибке отдельного солдата отвожу его влево на один шаг от направления движения, становлюсь рядом с ним и на ходу исправляю ошибку. Все остальные солдаты продолжают выполнять упражнение самостоятельно. Особое внимание обращаю на правильное положение корпуса, правильный вынос ноги и движение рук. По команде командира роты организую тренировку движения строевым шагом под барабан

По моей команде отделение отрабатывает движение строевым шагом в замедленном темпе под свой счет с темпом 60-70 шагов в минуту и с постепенным увеличением его до 110-120 шагов в минуту. В ходе отработки строевого шага слежу за правильным движением солдат, замеченные недостатки тут же устраняю. В заключение провожу соревнование на лучшее движение строевым шагом

	<p>III. Заключительная часть</p> <p>Подведение итогов занятия</p>	5	<p>При подведении итогов занятия напоминаю обучаемым тему, учебные вопросы, цели занятия и степень их достижения. Отмечаю недостатки отдельных обучаемых и способы их устранения. Даю задания по подготовке к очередному занятию. Докладываю командиру взвода об окончании занятия</p>
--	--	---	--

Командир 1-го отделения _____
(воинское звание, подпись, фамилия)

« » _____ 20__ г

[←Назад](#)

[Вперед→](#)

Приложение 3

УТВЕРЖДАЮ

Командир 1 мср _____

_____ (воинское звание, подпись, фамилия)

_____ . 09. 07 г.

**ПЛАН-КОНСПЕКТ
ПРОВЕДЕНИЯ ЗАНЯТИЯ ПО СТРОЕВОЙ ПОДГОТОВКЕ
с 1 мсв
(вариант)**

Тема: Строи подразделений в пешем порядке.

Занятие: Развернутый и походный строи взвода.

Учебные вопросы: 1. Построение взвода в развернутый строй.

2. Построение взвода в походный строй.

3. Перестроение взвода.

Учебные цели: 1. Добиться слаженности действий в составе взвода.

2. Совершенствовать навыки выполнения строевых приемов.

Воспитательная цель: Прививать чувство ответственности за соблюдение формы одежды и строевую подтянутость.

Время: 50 мин.

Место: Строевой плац.

Литература: 1. Строевой устав ВС РФ.

2. Учебник «Строевая подготовка».

Порядок проведения занятия

№ п/п	Учебные вопросы и их содержание	Время, мин	Действия руководителя и обучаемых
	<p>I. Вступительная часть</p> <p>Проверка наличия, внешнего вида обучаемых.</p> <p>Объявление темы, учебных вопросов и целей занятия. Опрос личного состава по общим положениям Строевого устава</p>	10	<p>Проверяю наличие и провожу осмотр внешнего вида личного состава.</p> <p>Объявляю тему, учебные вопросы и цели занятия. Провожу опрос обучаемых по общим положениям Строевого устава</p>
1	<p>II. Основная часть</p> <p>Построение взвода в развернутый строй</p> <p>а) одношереножный;</p> <p>б) двухшереножный</p>	35	<p>Командую: «Взвод, в одну (две) шеренгу - СТАНОВИСЬ». Указываю места отделений и военнослужащих в строю и порядок построения</p> <p>Командую: «Взвод, в одну (две) шеренгу – СТАНОВИСЬ». Указываю места отделений в строю и порядок построения</p> <p>Командую: «Взвод, напра-ВО»; «Взвод, нале-ВО».</p> <p>Напоминаю о перемещении командиров отделений на полшага вправо, влево</p> <p>Командую: «Взвод, напра-ВО»: «На ре-МЕНЬ»; «В колонну по одному (по два), шагом-МАРШ».</p>
2	<p>Построение взвода в походный строй</p> <p>а) в колонну по одному;</p> <p>б) в колонну по два;</p> <p>в) в колонну по три</p>	10	
3.	<p>Перестроение взвода из одной шеренги в колонну по одному и обратно;</p> <p>из двухшереножного строя в колонну по два</p>	10	
	<p>из двухшереножного строя в колонну по одному</p> <p>из одношереножного строя в колонну по два</p>	15	

	<p>из двухшереножного строя в колонну по три</p> <p>из колонны по три в колонну по одному и наоборот</p> <p>из колонны по три в колонну по два</p>		<p>Совместно с командиром 1-го отделения показываю действия первых и вторых номеров</p> <p>Командую: «Взвод, напра-ВО»; «На ре-МЕНЬ»; «В колонну по три, шагом-МАРШ»</p> <p>Командую: «Взвод, на ре-МЕНЬ»; «В колонну по одному (по три), шагом-МАРШ»</p> <p>Командую: «Взвод, в колонну по два, шагом-МАРШ»</p>
	<p>III. Заключительная часть</p> <p>Подведение итогов занятия</p>	<p>5</p>	<p>При подведении итогов занятия напоминаю обучаемым тему, учебные вопросы, цели занятия и степень их достижения. Отмечаю недостатки отдельных обучаемых и отличившихся на занятиях. Даю задание по подготовке к очередному занятию</p>

Командир 1мсв _____
(воинское звание, подпись, фамилия)

« _____ » 20 ____ г

[←Назад](#)

[Вперед→](#)

Приложение 4

Наименование ввуза
Кафедра № ____

Утверждаю
Начальник кафедры

№

фамилия)

(воинское звание, подпись,

_____. 04. 07 г.

**МЕТОДИЧЕСКАЯ РАЗРАБОТКА
ДЛЯ ПРОВЕДЕНИЯ ПРАКТИЧЕСКОГО ЗАНЯТИЯ
(вариант)
По учебной дисциплине «Строевая подготовка» (шифр)**

Раздел № 1 – «Общие положения Строевого устава. Одиночная строевая подготовка»

Тема № 01 – «Общие положения. Обязанности военнослужащих перед построением и в строю. Строевые приемы и движение без оружия»

Занятие № 03 – «Движение, повороты в движении»

заседании ПМК

Обсуждена на

Протокол № ___
___.04.07.

Примечание. В целях оказания методической помощи командирам подразделений курсантов разрабатываются преподавателями кафедры «Организация повседневной деятельности войск» на каждое занятие согласно тематическому плану изучения занятия дисциплины.

Санкт-Петербург
2007

I. Учебные цели

1. Совершенствовать строевую стойкую.
2. Научить курсантов четко, правильно и красиво совершать движения строевым шагом и выполнять повороты в движении.
3. Показать курсантам методику одиночного обучения движению строевым шагом и поворотам в движении.

II. Воспитательные цели

Воспитывать у курсантов внимательность, исполнительность и строевую подтянутость.

III. Расчет учебного времени

Содержание и порядок проведения занятия	Время, мин
ВСТУПИТЕЛЬНАЯ ЧАСТЬ	15
ОСНОВНАЯ ЧАСТЬ	70
Учебные вопросы:	
1. Движение шагом и бегом. Строевой и походный шаг.	35
2. Повороты в движении.	35
ЗАКЛЮЧИТЕЛЬНАЯ ЧАСТЬ	5

IV. Учебно-материальное обеспечение

1. Строевой устав ВС РФ
2. Зеркала, стенды, установленные на плацу
3. Барабан.

V. Методические рекомендации руководителю по подготовке и проведению занятия

При подготовке к занятию руководитель изучает учебные вопросы, содержание практического занятия, знакомится с литературой и методическими рекомендациями. По завершении личной теоретической подготовки составляет план-конспект проведения практического занятия с указанием времени, отводимого на отработку учебных вопросов.

Накануне практического занятия необходимо провести консультацию с обучаемыми, выдать задание на подготовку и выполнение практического занятия, дать указание на получение необходимой литературы и рекомендовать материал для повторения.

Во вступительной части занятия (15 мин) взвод строится в развернутый двухшереножный строй на строевом плацу. Руководитель принимает рапорт о готовности взвода к занятию. Проводит проверку наличия личного состава и осмотр внешнего вида, приказывает устранить недостатки. Объявляет тему, цели и учебные вопросы занятия. Затем руководитель приступает к проверке знаний и умений курсантов по ранее изученному

материалу.

Примерные вопросы:

1. Определение строевой стойки.
2. Выполнение строевого приема «повороты на месте».

При отработке 1-го учебного вопроса (35 мин) руководитель строит взвод в развернутый двухшереножный строй, объясняет, что движение совершается шагом или бегом, а также когда применяется строевой и походный шаг.

Движение шагом осуществляется с темпом 110-120 шагов в минуту. Размер шага - 70-80 см.

Движение бегом осуществляется с темпом 165-180 шагов в минуту. Размер шага - 85-90 см.

Движение походным шагом начинается по команде «Шагом - МАРШ».

При переходе с шага на месте к движению шагом одновременно с постановкой левой ноги на землю подается команда «Прямо». По этой команде обучаемый делает еще один шаг на месте и с левой ноги начинает движение полным шагом.

Для изменения скорости движения подаются команды: «Шире шаг», «Короче шаг», «Чаще шаг», «Ре-же», «Полшага», «Полный шаг».

Чтобы принять в сторону на несколько шагов в строю на месте, подается команда, например: «Два шага вправо (влево), шагом - МАРШ», при этом ногу приставляют после каждого шага. Для продвижения вперед или назад на несколько шагов подается команда, например: «Два шага вперед (назад), шагом - МАРШ». По этой команде делают два шага вперед (назад) и приставляют ногу.

При движении вправо, влево и назад движение руками не выполняется.

Для прекращения движения подаются команды, например: «Взвод - СТОИ», «Курсант Петров - СТОИ».

По исполнительной команде, подаваемой одновременно с постановкой на землю правой или левой ноги, надо сделать еще один шаг и, приставив ногу, принять положение «смирно».

Для начала движения бегом подается команда «Бегом - МАРШ».

При начале движения бегом с места обучаемый по предварительной команде должен слегка подать корпус вперед, руки полусогнуть, отвести локти несколько назад, а по исполнительной команде начать бег с левой ноги, выполняя свободные движения руками вперед и назад в такт бегу. Обучение бегу следует начинать с показа и освоения его техники в медленном темпе. Обратить внимание на положение корпуса и движение рук.

После показа обучаемые по команде руководителя бегут в колонне по одному вокруг строевого плаца, соблюдая дистанцию в четыре шага.

Руководитель объясняет, что строевой шаг является одним из наиболее сложных и трудных по усвоению строевых приемов, исполнение которого требует от обучаемых особой собранности, подтянутости, четкости, согласованного движения рук и ног.

Строевой шаг применяется при прохождении подразделений торжественным маршем, при выполнении ими воинского приветствия, при подходе военнослужащего к начальнику и отходе от него, при выходе из строя и возвращении в строй, а также на строевых занятиях.

Затем руководитель называет команду для движения и образцово показывает строевой шаг в целом и по разделениям с пояснением. Показав движение строевым шагом, приступает к его разучиванию.

Разучивание строевого шага проводится по элементам, для этого применяются подготовительные упражнения.

Первое подготовительное упражнение - движение руками на два счета. Отработка первого подготовительного упражнения осуществляется по команде: «Движение руками, делай - РАЗ, делай - ДВА».

По счету «делай - РАЗ» обучаемые должны согнуть правую руку в локте, двигая ею от плеча около тела так, чтобы кисть руки поднялась выше пряжки пояса на ширину ладони и находилась на расстоянии ладони от тела; одновременно левую руку отвести назад до отказа. Пальцы рук должны быть полусогнуты, а локоть правой руки слегка приподнят.

По счету «делай - ДВА» обучаемые должны выполнить движение левой рукой вперед, а правой, начиная от плеча, назад до отказа. После каждого счета руководитель задерживает положение рук обучаемых и исправляет допущенные ими ошибки.

Характерные ошибки:

кисть рук не поднимается выше пряжки;

руки не отводятся до отказа;

при обозначении шага на месте не поднимают ногу на 15-20 см.

При неправильном выполнении приема большинством курсантов руководитель подает команду «Отставить», а если ошибки допускает лишь один курсант, подает команду, например, «Курсант Медведев - ОТСТАВИТЬ».

После разучивания подготовительного упражнения для рук по разделениям по команде руководителя можно переходить к обучению под счет самих курсантов или под барабан. Для усложнения этого упражнения к нему в последующем добавляется обозначение шага на месте. Руководитель перед строем показывает шаг на месте в целом и по разделениям с объяснением: шаг на месте обозначается подниманием и опусканием ног; ногу надо поднимать на 15-20 см от земли и ставить ее на землю с передней части ступни на весь след; руками выполнять движение в такт шагу. После этого он приступает к обучению.

Обучение шагу на месте осуществляются по разделениям на два счета по команде: «Обозначение шага на месте, по разделениям, делай - РАЗ, делай - ДВА». По счету «делай - РАЗ» поднять левую ногу, при этом правой рукой произвести движение так, чтобы ее кисть поднялась выше пряжки поясного ремня на ширину ладони и на расстояние ширины ладони от корпуса, а левую руку отвести назад до отказа.

По счету «делай - ДВА» левую ногу поставить на землю с передней части ступни на весь след. Руки опустить, кисти сбоку и посередине бедер.

Повторяя команду, отрабатывают попеременно описанные положения правой и левой ноги (руки). При этом особое внимание обращается на положение руки и соблюдение строевой стойки. Если обучаемый при выполнении приемов допускает ошибки, то обучение следует продолжать до их устранения.

Характерные ошибки:

не оттягиваются носки ног;

ступни ног не параллельны земле, высота подъема ступни ниже 15-20 см;

нечеткие движения рук около корпуса.

Тренировка проводится по команде «На месте шагом - МАРШ». После усвоения правильного положения рук руководитель приступает к изучению следующего подготовительного упражнения - движение строевым шагом по разделениям на четыре и на два счета.

Показав подготовительное упражнение по разделениям на четыре счета, руководитель размыкает взвод на четыре шага и, повернув его направо, командует: «Строевым шагом, по разделениям на четыре счета, шагом - МАРШ». После команды «Марш» считает: «Раз, два, три, четыре; Раз, два, три, четыре» и т. д. Счет «раз» произносится громко.

По предварительной команде «шагом» курсанты подают корпус несколько вперед, перенося тяжесть тела больше на правую ногу и сохраняя устойчивое положение. По исполнительной команде «Марш» и по счету «раз» они начинают движение с левой ноги, полным шагом, вынося ногу вперед, с оттянутым носком (при этом ступня должна быть параллельна земле) на высоту 15-20 см от земли и ставят ее твердо на всю ступню, отрывая в то же время от земли правую ногу с подтягиванием ее на полшага вперед к пятке левой ноги. Одновременно с шагом обучающиеся делают движение правой рукой вперед, а левой назад до отказа и стоят на левой ноге с опущенными руками, правая нога прямая, носком почти у самой земли. По счету «два, три, четыре» делают выдержку. По следующему счету «раз» повторяется движение, но уже с правой ноги, а по счету «два, три, четыре» - снова выдержка и т. д.

После отработки подготовительного упражнения на четыре счета руководитель повторяет это же движение на два счета, для чего подает команду «Строевым шагом, по разделениям на два счета, шагом - МАРШ» и считает: «раз, два; раз, два» и т. д. Под счет «раз» выполняется шаг вперед, под счет «два» - выдержка.

Если курсанты допускают ошибки, следует повторить еще раз упражнение на четыре счета.

Затем руководитель приступает к обучению движению строевым шагом с темпом 50-60 шагов в минуту с последующим наращиванием темпа движения до 110-120 шагов в минуту.

Для исправления ошибок рекомендуется от полного темпа движения строевым шагом снова перейти к движению по разделениям на четыре или на два счета. В ходе тренировки в выполнении приема в целом необходимо строго выдерживать темп движения 110-120 шагов в минуту.

Руководитель, находясь в центре строевой площадки, подаст команды. Если он замечает общую ошибку, то останавливает взвод, поворачивает лицом к себе

и, показав, как надо делать, продолжает тренировку. Если допускает грубую ошибку лишь один курсант, руководитель отводит его на шаг в сторону, становится с ним рядом и на ходу исправляет ошибку.

Обучение по разделениям и в целом может проводиться по командам и под счет руководителя, самостоятельно под счет обучаемых, а также под барабан.

При обучении движению строевым шагом необходимо добиться, чтобы курсанты при движении не раскачивались из стороны в сторону. Причина раскачивания - неправильная постановка ног при движении: вместо того чтобы ставить ноги внутренней частью стоп по оси движения, ставят их в стороны, при этом центр тяжести тела с каждым шагом смещается то вправо, то влево.

Если курсант при движении строевым шагом как бы подпрыгивает, ему надо указать на его ошибку и потребовать, чтобы он переносил тяжесть тела с ноги на ногу равномерно, а не рывками. Нельзя допускать при движении заноса одной ноги за другую.

После устранения недостатков переходят к тренировке движения строевым шагом в строю.

При отработке 2-го учебного вопроса (35 мин) руководитель строит взвод в развернутый двухшереножный строй.

Разучивание поворотов в движении начинается с их показа. Руководитель показывает повороты в целом, в замедленном темпе и по разделениям с объяснением. Объясняет, что повороты в движении применяются при изменении направления движения подразделений и отдельных военнослужащих при выходе из строя и возвращении в строй, по командам «Напра-во», «Нале-во», «Кругом - МАРШ». Затем приступает к разучиванию поворотов в движении. Вначале направо, потом налево и кругом по разделениям.

Для разучивания руководитель выстраивает первую и вторую шеренги в восьми шагах друг против друга с интервалом четыре шага.

Поворот направо. Поворот направо в движении разучивается по разделениям на три счета. Руководитель командует: «Поворот в движении направо, по разделениям, делай - РАЗ, делай - ДВА, делай - ТРИ».

По счету «делай - РАЗ» необходимо сделать строевой шаг левой ногой вперед, выполнить взмах руками в такт шагу, одновременно с опусканием рук подвести носок правой ноги к пятке левой и остановиться в положении с опущенными руками так, чтобы вес тела был на левой ноге, а правая не

касалась земли;

по счету «делай - ДВА» резко повернуться направо на носке левой ноги, одновременно с поворотом вынести правую ногу вперед, сделав взмах руками, с постановкой правой ноги опустить руки;

по счету «делай - ТРИ» приставить левую ногу.

Под следующий счет «делай - РАЗ», «делай - ДВА», «делай - ТРИ» прием повторяется сначала и т. д.

Тренировка проводится на четыре счета. По команде «Поворот в движении направо на четыре счета, шагом - МАРШ» руководитель подсчитывает: «раз, два, три, четыре». Под счет «раз, два» сделать два шага вперед вдоль линии квадрата, а под громкий счет «три» - шаг левой ногой и поворот направо на носке левой ноги с одновременным выносом правой ноги вперед, под счет «четыре» правую ногу поставить на землю. Под следующий счет «раз, два, три, четыре» упражнение повторяется до команды «Стой». Курсанты совершают движение по квадрату 4х4 шага. Сначала темп движения 60 шагов в минуту, а затем 110-120 шагов в минуту под барабан.

Поворот налево. Руководитель подчеркивает, что поворот налево выполняется так же, как поворот в движении направо, с той лишь разницей, что поворот налево делается после четырех шагов.

Исполнительная команда подается одновременно с постановкой на землю левой ноги.

Для тренировки руководитель отводит взвод на шаг назад и располагает его на внешней линии строевой площадки. Выполнение поворота начинается по команде «Поворот в движении налево на четыре счета, шагом - МАРШ».

Под счет «раз, два, три» необходимо сделать три шага вперед вдоль линии квадрата, а под громкий счет «четыре» - шаг правой ногой и поворот налево на носке правой ноги с одновременным выносом левой ноги вперед, под следующий счет «раз» правую ногу поставить на землю и продолжить движение. Темп движения 60, а затем 110-120 шагов в минуту. Тренировка проводится под команду руководителя, под счет вслух обучаемых, самостоятельно, попарно и под барабан. Отработку поворотов направо и налево рекомендуется проводить в комплексе под общую команду и под барабан.

Поворот кругом. Поворот в движении кругом требует особо тщательного изучения, более длительной тренировки.

Руководитель обращает внимание курсантов на то, что поворот в движении кругом выполняется на носках обеих ног и движение после поворота начинается с левой ноги в тот момент, когда ноги находятся на носках. Опускаться на пятки после поворота не рекомендуется.

Руководитель разъясняет, что для поворота кругом в движении исполнительная команда «Марш» подается одновременно с постановкой на землю правой ноги, а затем на три счета выполняется поворот.

Обучение повороту кругом в движении начинается по разделениям на четыре счета по команде «Поворот в движении кругом, по разделениям: делай

- РАЗ, делай - ДВА», делай - ТРИ, делай - ЧЕТЫРЕ».

Для поворота кругом по счету «делай - РАЗ» курсанты делают шаг вперед с левой ноги и остаются в таком положении, перенеся вес тела на левую ногу, по счету «делай - ДВА» выносят правую ногу на полшага вперед и несколько влево, резко повернувшись в сторону левой руки на носках обеих ног.

По счету «делай - ТРИ» делают шаг с левой ноги вперед и по счету «делай - ЧЕТЫРЕ» приставляют правую ногу.

Упражнение повторяется в такой же последовательности в обратном направлении сначала под счет руководителя, а затем самостоятельно под счет обучаемых или под барабан.

При выполнении поворота кругом особое внимание обращается на резкость поворота, а также на движение рук в такт шагу, т. е. когда по счету «делай - ДВА» вначале выносится правая нога на полшага вперед, следует вместе с ней посылать левую руку вперед, а правую назад. Одновременно с постановкой правой ноги на носок руки должны опуститься. В момент начала поворота на носках обеих ног руки, двигаясь в такт шагу, окажутся внизу. По счету «делай - ТРИ» правая рука начинает движение вперед, а левая назад.

Во время тренировок в выполнении поворота в движении руководитель уделяет особое внимание координации движения рук в такт шагу.

Характерные ошибки:

нарушение координации движения рук в такт шагу;

при поворотах не сохраняется строевая стойка (покачивание корпусом, наклоны вперед, в стороны).

Тренировка в выполнении данного приема может проводиться в комплексе с движением на три шага вперед по команде «Поворот кругом сдвижением на три шага вперед, шагом - МАРШ». Под счет «раз, два, три» делаются три шага вперед, под счет «четыре» выполняется поворот кругом. Заканчивая занятие, руководитель тренирует в движении строевым шагом и выполнении поворотов одновременно всех курсантов. Для лучшего усвоения рекомендуется проводить комплексную тренировку по квадратам и внешним линиям строевой площадки, по которым курсанты двигаются с дистанцией четыре шага. По команде руководителя «Строевым шагом - МАРШ» курсанты начинают движение по квадратам внешней линии строевой площадки по часовой стрелке и самостоятельно выполняют повороты направо в ее углах. Через 30 с руководитель подает команду «Кругом - МАРШ» и курсанты выполняют в углах площадки повороты налево.

В заключительной части (5 мин) руководитель подводит итоги занятия. Напоминает курсантам учебные вопросы, цели занятия и степень их достижения. Отвечает на вопросы, дает задание на совершенствование строевого шага и отработку поворотов в движении. Отмечает лучших курсантов, объявляет оценки и выдает задание на самоподготовку:

совершенствовать движение строевым шагом;

изучить ст. 31-38 и ознакомиться со ст. 60-63 Строевого устава ВС РФ.

VI. Литература, рекомендованная руководителю занятия

1. Строевой устав ВС РФ. Ст. 31-38.
2. Жуков Ю.А., Галяутдинов С.Р., Миндовский В.А. Строевая подготовка. 2007.

VII. Приложение

Задание на практическое занятие.

Разработал преподаватель кафедры № ___

(воинское звание, подпись, фамилия)

« ___ » 200 ___ г.

Приложение 5

Наименование ввуза

ЗАДАНИЕ НА ПРАКТИЧЕСКОЕ ЗАНЯТИЕ (вариант)

По учебной дисциплине «Строевая подготовка» (шифр)

Раздел № 1 – «Общие положения Строевого устава. Одиночная строевая подготовка».

Тема № 01 – «Общие положения. Обязанности военнослужащих перед построением и в строю. Строевые приемы и движение без оружия».

Занятие № 03 – «Движение. Повороты в движении».

I. Учебные вопросы

1. Движение шагом и бегом. Строевой и походный шаг.
2. Повороты в движении.

II. Задание и указания обучающимся по подготовке и выполнению практического занятия

На самостоятельной работе:

повторить: выполнение команд «Становись», «Равняйся», «Смирно», «Вольно», «Заправиться», «Головные уборы снять (надеть)»;
практически отработать повороты на месте;
привести свой внешний вид в образцовый порядок.

При отработке 1-го учебного вопроса практически отработать движение шагом и бегом; тренироваться в движении строевым и походным

шагом.

При отработке 2-го учебного вопроса тренироваться в поворотах в движении.

III. Литература для подготовки к занятию и выполнения задания

1. Строевой устав ВС РФ. Ст. 31-38.
2. Жуков Ю.А., Галяутдинов С.Р., Миндовский В.А. Строевая подготовка. 2007.

Разработал преподаватель кафедры № _____

(воинское звание, подпись, фамилия)

« _____ » _____ 200__ г.

Приложение 6

ТАБЛИЦА СИГНАЛОВ ДЛЯ УПРАВЛЕНИЯ МАШИНОЙ

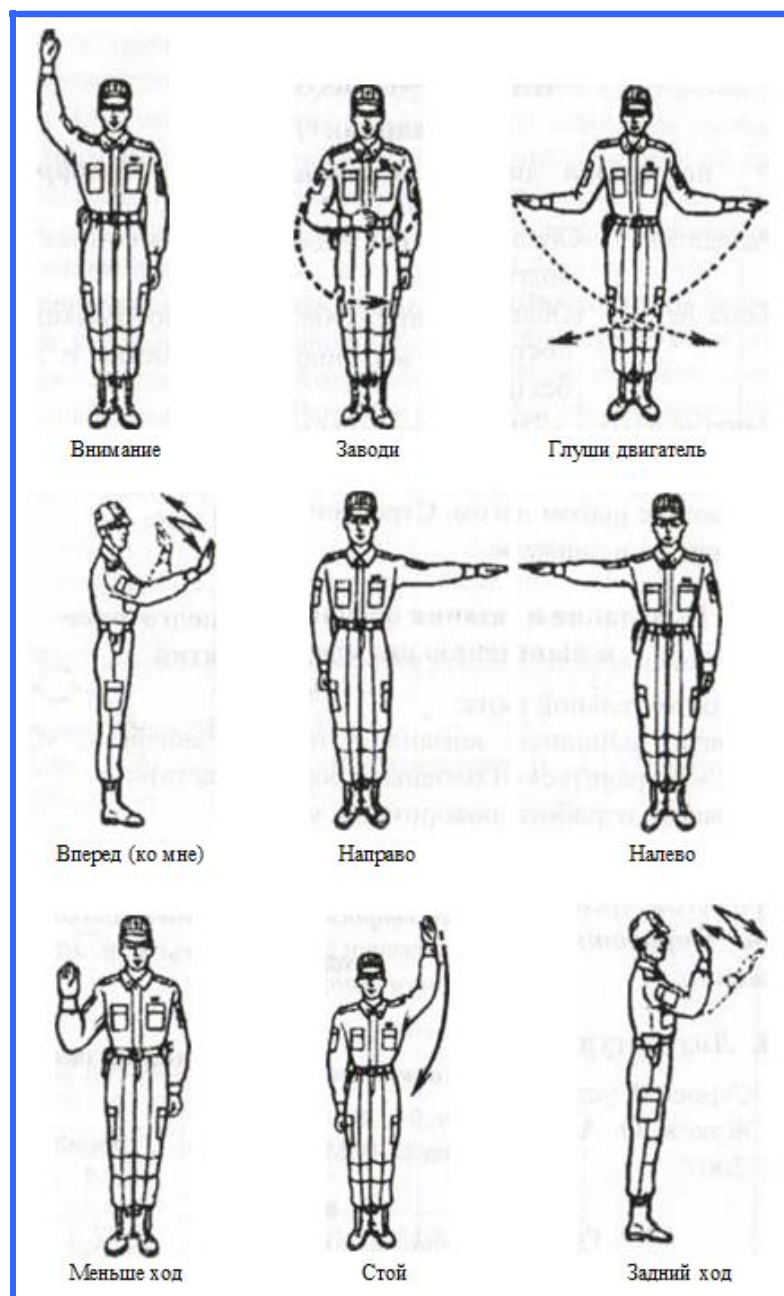









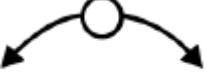

Примечание. Командир для управления машиной становится не ближе 5 м от нее.

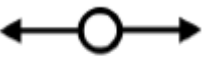
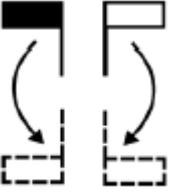
Приложение 7

ТАБЛИЦА СИГНАЛОВ ДЛЯ УПРАВЛЕНИЯ СТРОЕМ

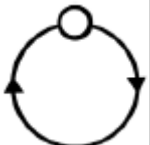
№ п/п	Сигнал	Условные знаки		
		рукой	флажками	фонарем

1	<p>Внимание (внимание, делай, что я; отзыв)</p>	<p>Поднять пра-вую руку вверх и держат до отзыва (до повторения сигнала «Внимание»)</p>	 <p>Поднять правой рукой вверх желтый флажок и держат до отзыва (до повторения сиг-нала «Внимание»)</p>	 <p>Фонарем с белым светом - серия точек</p>
2	<p>Сбор ко-мандиров (началь-ников)</p>	<p>Поднять пра-вую руку вверх и кружить ею над головой, после чего руку резко опустить</p>	 <p>То же, с красным и желтым флажками в правой руке</p>	 <p>Фонарем с белым светом размахива над головой впра и влево, описыва полукруг</p>
3	<p>К машинам</p>	<p>Поднять обе руки вверх и держат до ис-полнения</p>	 <p>То же, имея в правой руке желтый, а в левой красный флажок</p>	 <p>Фонарем с белым светом размахива перед собой впра и влево на уровн плеча</p>
4	<p>По местам</p>	<p>Поднять обе руки вверх и резко опустить вниз через стороны</p>	 <p>То же, имея в</p>	 <p>Фонарем с белым</p>

5	Заводи	Правой рукой вращать впереди себя	правой руке желтый, а в левой красный флажок  То же, имея в правой руке жел-тый флажок	светом размахива по вертикали вверх и вниз  Фонарь с белым светом вращать впереди себя
6	Глуши двигатель	Размахивать перед собой обеими опу-щенными ру-ками	 То же, имея в правой руке желтый, а в левой красный флажок	 Фонарем с красн светом, опущенн вниз, размахиват пе-ред собой, описывая полукру
7	Марш (вперед, продолжать движение в прежнем или новом направле-нии, путь свободен)	Поднять правую руку вверх, повернуться в сторону движения и опустить руку в направлении движения на уровне плеча	 То же, с желтым флажком в правой руке	 Фонарем с зелен светом размахива но вертикали вверх и вниз
8	Увеличить дистанцию	Поднять левую руку вверх, а правую вытя-нуть горизон-тально в сторону и		



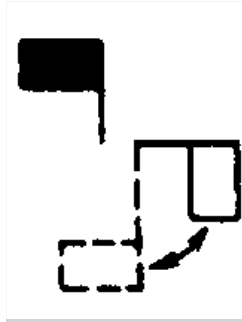

размахивать ею
вниз и вверх до
уровня плеча



То же, имея в
правой руке
желтый, а в левой
красный флажок

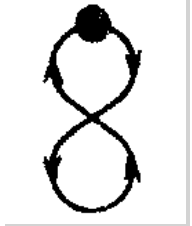

Фонарем с зеленъ
светом размахива
в вертикальной
плоскости,
описывая
восьмерку

9	Уменьшить дистанцию	Поднять правую руку вверх, а левую вытянуть горизонтально в сторону и размахивать ею вниз и вверх до уровня плеча	То же, имея в правой руке желтый, а в левой красный флажок	 <p>Фонарем с красным светом размахивая в вертикальной плоскости, описывая восьмерку</p>
10	Стой (стой)	Поднять левую руку вверх и быстро опустить вниз перед собой, повторяя до исполнения	То же, с красным флажком в левой руке	 <p>Фонарем с красным светом размахивая по вертикали вверх и вниз</p>
11	В линию машин	Вытянуть обе руки горизонтально в стороны и держать до отзыва	То же, имея в правой руке желтый, а в левой красный флажок	 <p>Фонарем с зеленым светом размахивая перед собой вправо и влево на уровне плеча</p>
12	В линию колонн	В линию взводных колонн: поднять обе руки вверх и размахивать	То же, имея в правой руке желтый, а в левой красный флажок	 <p>Фонарем с зеленым светом размахивая перед собой вправо и влево на уровне плеча</p>

ими накрест
над головой

То же, имея в
правой руке
желтый, а в левой
красный флажок

светом размахива
над головой впра
и влево, описыва
полукруг

13

В колонну

В линию
ротных
колонн:
поднять обе
руки вверх,
сложить их
на-крест над
голо-вой и
держат
неподвижно

Поднять
правую руку
вверх и
опустить ее,
держа
пред-плечье
верти-кально
(повторять
до отзыва)

То же, имея в
правой руке
желтый, а в
левой красный
флажок



То же, с желтым
флажком в
правой руке





Фонарем с
зеленым светом
размахивать над
головой вправо,
описывая
полукруг.
Возвращать
фонарь в
первоначальное
положение при
полу потушен
ном или скрытом
от
принимающего
свете





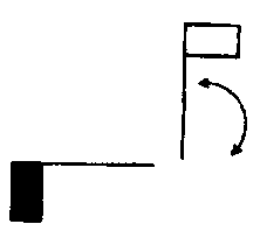

Фонарь с
зеленым светом
вначале держа
неподвижно, а
затем сигнал
«Марш»
повторять до
отзыва

14	Все. кругом	Вытянуть левую руку горизонтально в сторону, а правую поднять вверх и кружить ею над головой	То же, имея в правой руке желтый, а в левой красный флажок	Фонарем с зеленым светом вращать впереди себя
15	Все направо (налево)	Вытянутую левую руку горизонтально в сторону, а правую поднять вверх, повернуться в сторону поворота и размахивать правой рукой вверх и вниз до уровня плеча (повторять до отзыва)	То же, имея в правой руке желтый, а в левой красный флажок	Фонарем с зеленым светом размахивать по вертикали сверху вниз и в сторону поворота



16	<p>Авария (вынужденная остановка)</p>	<p>Вытянутую правую руку горизонтальн о в сторону, а левую поднять вверх и размахивать ею над головой вправо и влево</p>	 <p>То же, имея в правой руке желтый, а в левой красный флажок. После подачи сигнала красный флажок устанавливается на машине под углом 45°</p>	 <p>Фонарем с красным светом размахивать перед собой вправо и влево на уровне плеча</p>
----	---	--	---	--

Примечания: 1. В таблице сигналов обозначены:

флажок желтого (белого) цвета	
фонарь с белым светом	
флажок красного цвета	
фонарь с красным светом	
фонарь с зеленым светом	

2. Сигнальный флажок состоит из прямоугольного полотнища размером 32 x 22 см, прикрепленного к древку длиной 40 см. Вместо флажка желтого цвета может применяться флажок белого цвета.

Приложение 8

УСЛОВНЫЕ ОБОЗНАЧЕНИЯ



Заместитель командира полка по тылу



Заместитель начальника штаба полка
(ПНШ — помощник начальника штаба)



Начальник, вручающий Боевое знамя



Командир полка



Заместитель командира полка



Начальник штаба полка



Заместитель командира полка по воспитательной работе



Заместитель командира полка по вооружению



Заместитель начальника штаба полка
(ПНШ — помощник начальника штаба)



Знаменщик



Ассистент



Военный дирижер



Командир батальона



Заместитель командира батальона



Начальник штаба батальона



Заместитель командира батальона по
воспитательной работе



Заместитель командира батальона по
вооружению



Заместитель командира батальона по тылу



Начальник связи батальона



Командир роты



Заместитель командира роты



Заместитель командира роты по воспитательной работе



Старший техник роты



Старшина роты



Санитарный инструктор роты



Санитарный инструктор роты

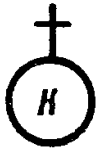

Командир взвода



Заместитель командира взвода



Командир отделения (КМ — командир машины, КТ — командир танка)



Наводчик-оператор



Старший стрелок





Снайпер



Пулеметчик

	Гранатометчик
	Помощник гранатометчика
	Стрелок
	Водитель (МВ — механик-водитель)
	Сигналист-барабанщик
	Подразделение
	Бронетранспортер
	Боевая машина пехоты
	Танк

Примечание. Машины командиров обозначаются, например:

бронетранспортер командира взвода	
танк командира роты	
бронетранспортер командира батальона	

ПОСТРОЕНИЕ ПОЛКА ПРИ ОПРОСЕ ЖАЛОБ И ЗАЯВЛЕНИЙ НА СТРОЕВОМ СМОТРЕ

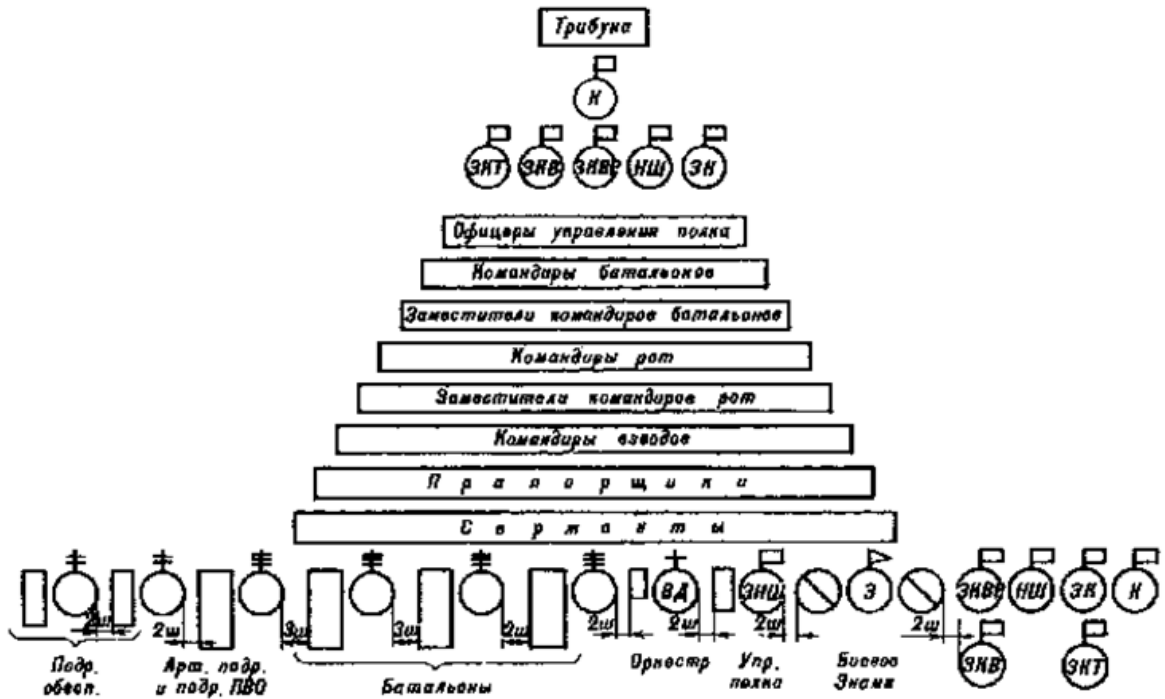

Приложение 10

ПРОХОЖДЕНИЕ ПОДРАЗДЕЛЕНИЙ ТОРЖЕСТВЕННЫМ МАРШЕМ

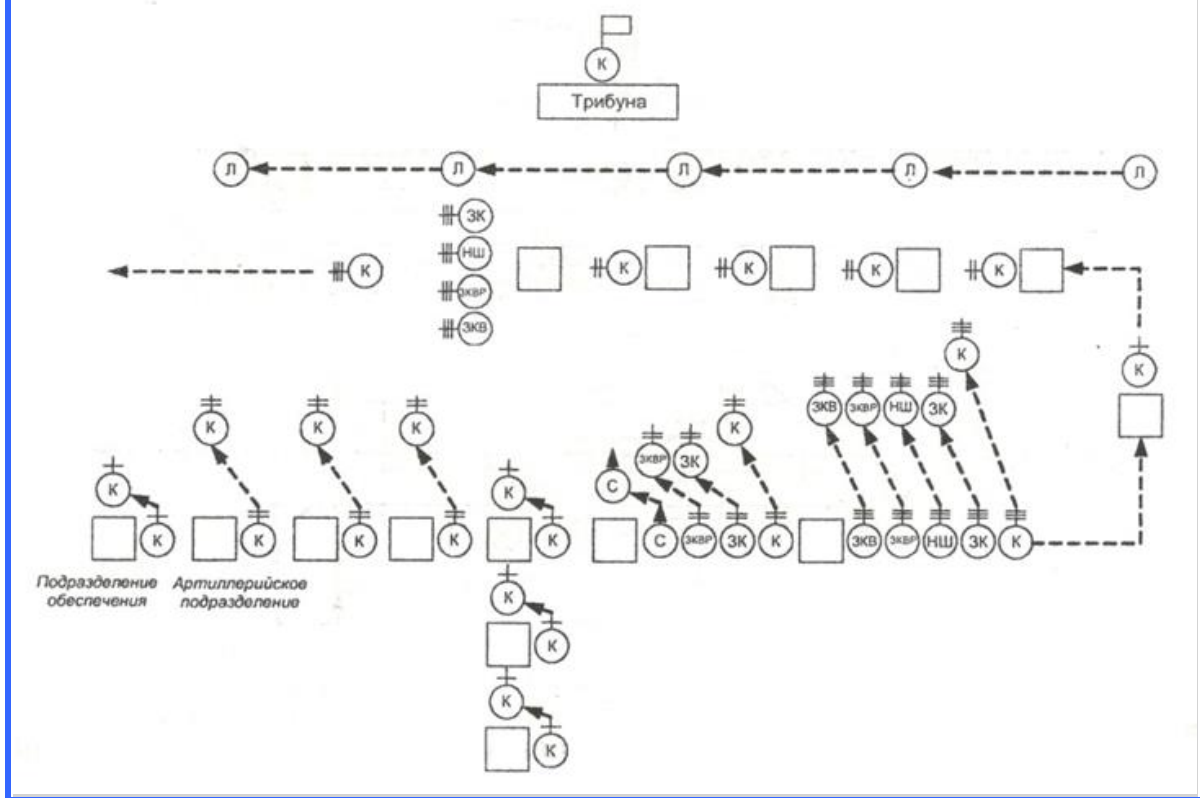

Приложение 11

ПОСТРОЕНИЕ ЧАСТИ ПРИ ВРУЧЕНИИ ПРАВИТЕЛЬСТВЕННОЙ НАГРАДЫ

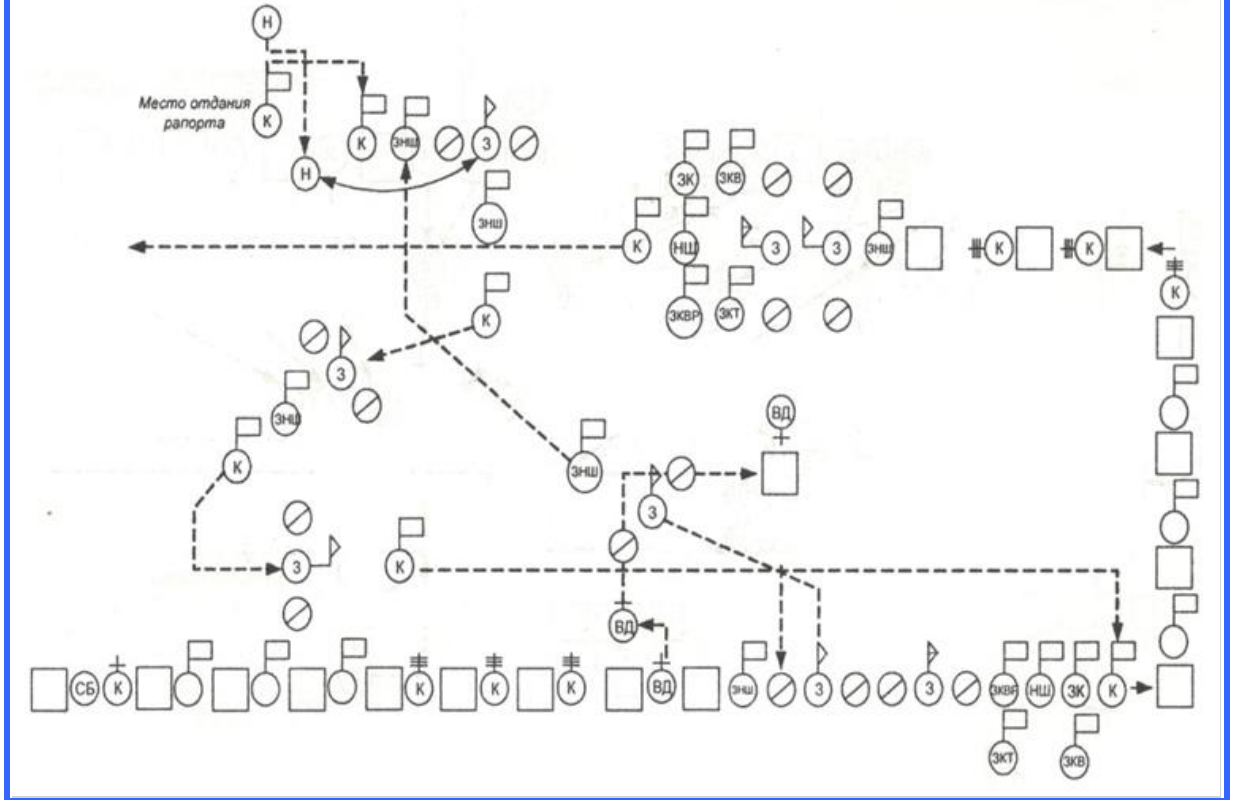

Приложение 12

Приложение 14

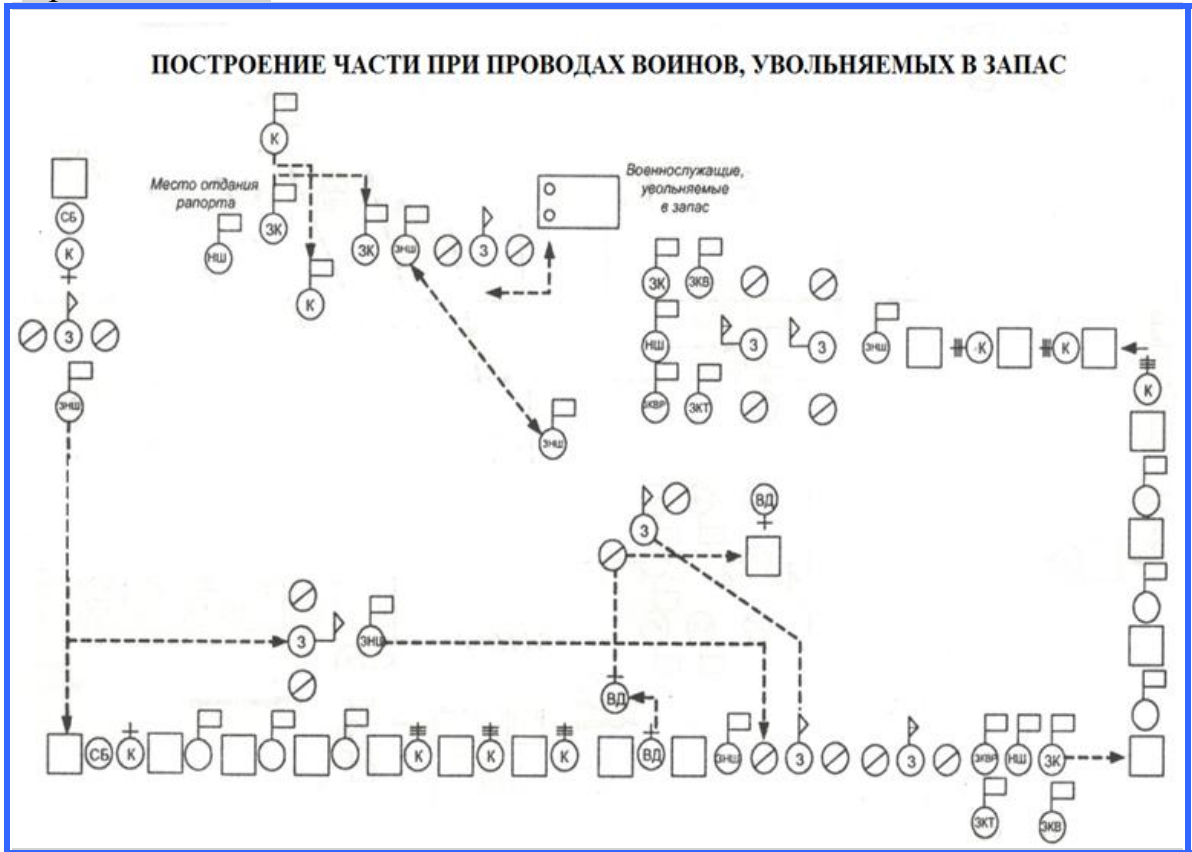

Приложение 15

